

# The Royal Gazette

Fredericton  
New Brunswick



# Gazette royale

Fredericton  
Nouveau-Brunswick

ISSN 1714-9428

Vol. 168

Wednesday, September 15, 2010 / Le mercredi 15 septembre 2010

2015

## Notice to Readers

*The Royal Gazette* is officially published on-line.

Except for formatting, documents **are published** in *The Royal Gazette* **as submitted**.

Material submitted for publication must be received by the *Royal Gazette* Coordinator no later than noon, at least **7 working days** prior to Wednesday's publication. However, when there is a public holiday, please contact the *Royal Gazette* Coordinator at 453-8372.

## Avis aux lecteurs

La *Gazette royale* est publiée de façon officielle en ligne.

Sauf pour le formatage, les documents **sont publiés** dans la *Gazette royale* **tels que soumis**.

Les documents à publier doivent parvenir à la coordonnatrice de la *Gazette royale*, à midi, au moins **7 jours ouvrables** avant le mercredi de publication. En cas de jour férié, veuillez communiquer avec la coordonnatrice de la *Gazette royale* au 453-8372.

## Proclamations

### PROCLAMATION

WHEREAS I have thought fit to dissolve the Legislative Assembly of this Province, the same is hereby dissolved accordingly, effective August 26, 2010.

AND I have thought fit further to order and direct that Writs of Election for each Electoral District of the Province be issued on the 26<sup>th</sup> day of August, 2010, and be returnable on the 8<sup>th</sup> day of October, 2010; that the 7<sup>th</sup> day of September, 2010 at 2:00 p.m. be appointed as the day for nomination of candidates; that the 18<sup>th</sup> and 20<sup>th</sup> days of September, 2010 be appointed as advanced polling days; that the 1<sup>st</sup> day of October, 2010 be appointed as the day candidates are declared elected; and that the 27<sup>th</sup> day of September, 2010, be appointed polling day; and that a meeting of the Legislative Assembly be held at Fredericton on the 26<sup>th</sup> day of October, 2010.

## Proclamations

### PROCLAMATION

ATTENDU que j'ai jugé à propos de dissoudre l'Assemblée législative de la province, ladite assemblée est ainsi dissoute par les présentes, à compter du 26 août 2010.

J'ai en outre jugé à propos d'ordonner que des brefs d'élection pour toutes les circonscriptions électorales de la Province soient émis le 26 août 2010, les dits brefs d'élection devant être retournés le 8 octobre 2010; que le 7 septembre 2010, à 14 h, soit désigné jour de la déclaration des candidatures; que les 18 et 20 septembre 2010 soient désignés jours du scrutin par anticipation; que le 1<sup>er</sup> octobre 2010 soit désigné jour où les candidats sont déclarés élus et que le 27 septembre 2010 soit déclaré jour du scrutin; et que l'Assemblée législative se réunisse à Fredericton le 26 octobre 2010.



Given under my hand and the Great Seal of the Province at Fredericton on the 15<sup>th</sup> day of July, 2010, in the year of our Lord Two Thousand and Ten and in the fifty-eighth year of Her Majesty's reign.

BY COMMAND OF THE LIEUTENANT-GOVERNOR

Kelly Lamrock, Q.C.  
Attorney General

Graydon Nicholas  
Lieutenant-Governor

**PROCLAMATION**

Pursuant to Order in Council 2010-415, I declare that the *Mid-wifery Act*, Chapter M-11.05 of the Acts of New Brunswick, 2008, comes into force August 12, 2010.



This Proclamation is given under my hand and the Great Seal of the Province at Fredericton on August 12, 2010.

Kelly Lamrock, Q.C.  
Attorney General

Graydon Nicholas  
Lieutenant-Governor

**PROCLAMATION**

Pursuant to Order in Council 2010-452, I declare that the *Heritage Conservation Act*, Chapter H-4.05 of the Acts of New Brunswick, 2010, comes into force August 19, 2010.



This Proclamation is given under my hand and the Great Seal of the Province at Fredericton on August 19, 2010.

Kelly Lamrock, Q.C.  
Attorney General

Ernest Drapeau  
Administrator

**Orders in Council**

**AUGUST 12, 2010**  
**2010-408**

Under subparagraph 6(d)(iv), subsection 7(1) and section 8 of the *New Brunswick Investment Management Corporation Act*, the Lieutenant-Governor in Council reappoints Joel Attis, as a member and designates him as Vice-Chairperson of the Board



La présente proclamation est faite sous mon seing et sous le grand sceau de la province à Fredericton, le 15 juillet, en l'an de grâce deux mille dix et en la cinquante-huitième année du règne de Sa Majesté.

PAR ORDRE DU LIEUTENANT-GOUVERNEUR

Le procureur général,  
Kelly Lamrock, c.r.

Le lieutenant-gouverneur,  
Graydon Nicholas

**PROCLAMATION**

Conformément au décret en conseil 2010-415, je déclare le 12 août 2010 date d'entrée en vigueur de la *Loi sur les sages-femmes*, chapitre M-11.05 des Lois du Nouveau-Brunswick de 2008.



La présente proclamation est faite sous mon seing et sous le grand sceau de la province, à Fredericton, le 12 août 2010.

Le procureur général,  
Kelly Lamrock, c.r.

Le lieutenant-gouverneur,  
Graydon Nicholas

**PROCLAMATION**

Conformément au décret en conseil 2010-452, je déclare le 19 août 2010 date d'entrée en vigueur de la *Loi sur la conservation du patrimoine*, chapitre H-4.05 des Lois du Nouveau-Brunswick de 2010.



La présente proclamation est faite sous mon seing et sous le grand sceau de la province, à Fredericton, le 19 août 2010.

Le procureur général,  
Kelly Lamrock, c.r.

L'administrateur,  
Ernest Drapeau

**Décrets en conseil**

**LE 12 AOÛT 2010**  
**2010-408**

En vertu du sous-alinéa 6d)(iv), du paragraphe 7(1) et de l'article 8 de la *Loi sur la Société de gestion des placements du Nouveau-Brunswick*, le lieutenant-gouverneur en conseil nomme pour un nouveau mandat Joel Attis membre du conseil

of Directors of the New Brunswick Investment Management Corporation, for a term of three years, effective August 29, 2010.

Graydon Nicholas, Lieutenant-Governor

---

**AUGUST 12, 2010**  
**2010-409**

Under subsection 2(2) of the *Coroners Act*, the Lieutenant-Governor in Council appoints Brian Brown, Fredericton, New Brunswick, as a coroner for the Province of New Brunswick, effective August 12, 2010.

Graydon Nicholas, Lieutenant-Governor

---

**AUGUST 12, 2010**  
**2010-410**

Under subsection 2(2) of the *Coroners Act* and section 21 of the *Interpretation Act*, the Lieutenant-Governor in Council reappoints Brian Bell, Miramichi, New Brunswick, as a coroner for the Province of New Brunswick, effective August 18, 2010.

Graydon Nicholas, Lieutenant-Governor

---

**AUGUST 12, 2010**  
**2010-411**

Under subsection 10(3) of the *Human Rights Act*, the Lieutenant-Governor in Council appoints Karine Levesque, Grand-Sault-Grand Falls, New Brunswick, as a member of the New Brunswick Human Rights Commission, for a term of three years, effective August 12, 2010.

Graydon Nicholas, Lieutenant-Governor

---

**AUGUST 12, 2010**  
**2010-412**

Under paragraph 2(1)(c) and subsection 3(2) of the *Labour and Employment Board Act*, the Lieutenant-Governor in Council reappoints Jean-Yves Poirier, Cambridge-Narrows, New Brunswick, as a member of the Labour and Employment Board representing employees, for a term of three years, effective August 12, 2010.

Graydon Nicholas, Lieutenant-Governor

---

d'administration de la Société de gestion des placements du Nouveau-Brunswick et le désigne vice-président pour un mandat de trois ans, à compter du 29 août 2010.

Le lieutenant-gouverneur, Graydon Nicholas

---

**LE 12 AOÛT 2010**  
**2010-409**

En vertu du paragraphe 2(2) de la *Loi sur les coroners*, le lieutenant-gouverneur en conseil nomme Brian Brown, de Fredericton (Nouveau-Brunswick), coroner pour la province du Nouveau-Brunswick, à compter du 12 août 2010.

Le lieutenant-gouverneur, Graydon Nicholas

---

**LE 12 AOÛT 2010**  
**2010-410**

En vertu du paragraphe 2(2) de la *Loi sur les coroners* et de l'article 21 de la *Loi d'interprétation*, le lieutenant-gouverneur en conseil nomme pour un nouveau mandat Brian Bell, de Miramichi (Nouveau-Brunswick), coroner pour la province du Nouveau-Brunswick, à compter du 18 août 2010.

Le lieutenant-gouverneur, Graydon Nicholas

---

**LE 12 AOÛT 2010**  
**2010-411**

En vertu du paragraphe 10(3) de la *Loi sur les droits de la personne*, le lieutenant-gouverneur en conseil nomme Karine Levesque, de Grand-Sault (Nouveau-Brunswick), membre de la Commission des droits de la personne du Nouveau-Brunswick, pour un mandat de trois ans, à compter du 12 août 2010.

Le lieutenant-gouverneur, Graydon Nicholas

---

**LE 12 AOÛT 2010**  
**2010-412**

En vertu de l'alinéa 2(1)c) et du paragraphe 3(2) de la *Loi sur la Commission du travail et de l'emploi*, le lieutenant-gouverneur en conseil nomme pour un nouveau mandat Jean-Yves Poirier, de Cambridge-Narrows (Nouveau-Brunswick), membre de la Commission du travail et de l'emploi à titre de représentant des employés, pour un mandat de trois ans, à compter du 12 août 2010.

Le lieutenant-gouverneur, Graydon Nicholas

---

**AUGUST 12, 2010**  
**2010-413**

Under paragraph 4(2)(b) of *An Act Respecting the Nurses Association of New Brunswick*, Chapter 71 of the Acts of New Brunswick, 1984, the Lieutenant-Governor in Council reappoints the following persons as public representatives of the Board of Directors of the Nurses Association of New Brunswick, for a term of two years, effective September 1, 2010:

- (a) Aline Saintonge, Fredericton, New Brunswick; and
- (b) Robert Thériault, Paquetville, New Brunswick.

Graydon Nicholas, Lieutenant-Governor

**AUGUST 12, 2010**  
**2010-414**

Under subsection 30(3) of the *Mental Health Act*, the Lieutenant-Governor in Council appoints Dr. Emma Unoh, Rothesay, New Brunswick, as an alternate member of the Mental Health Review Board for the South, Zones 1, 2, 3 and 7, for a term of three years, effective August 12, 2010.

Graydon Nicholas, Lieutenant-Governor

**AUGUST 19, 2010**  
**2010-455**

**1** *Rule 72, “DIVORCE PROCEEDINGS”, being Order in Council 87-380 dated May 14, 1987, as amended, is amended by adding before subrule .01 the following:*

**72.001 Proceedings Commenced in the Judicial District of Saint John**

(1) Rule 81 applies to a proceeding commenced under the Act in the Judicial District of Saint John.

(2) A proceeding that was commenced under this rule in the Judicial District of Saint John before the commencement of this paragraph shall be dealt with and concluded in accordance with the procedure in force under this rule immediately before the commencement of this paragraph.

**2** *Paragraph (8) of Rule 72.14 of the Order in Council is amended by striking out “would create hardship” and substituting “would probably create hardship”.*

**3** *Subrule .15 of Rule 72 of the Order in Council is amended by striking out “may be examined” and substituting “may also be examined”.*

**LE 12 AOÛT 2010**  
**2010-413**

En vertu de l’alinéa 4(2)b) de la *Loi relative à l’Association des infirmières et infirmiers du Nouveau-Brunswick*, chapitre 71 des Lois du Nouveau-Brunswick de 1984, le lieutenant-gouverneur en conseil nomme pour un nouveau mandat les personnes suivantes membres du conseil d’administration de l’Association des infirmières et infirmiers du Nouveau-Brunswick, pour un mandat de deux ans, à compter du 1<sup>er</sup> septembre 2010 :

- a) Aline Saintonge, de Fredericton (Nouveau-Brunswick); et
- b) Robert Thériault, de Paquetville (Nouveau-Brunswick).

Le lieutenant-gouverneur, Graydon Nicholas

**LE 12 AOÛT 2010**  
**2010-414**

En vertu du paragraphe 30(3) de la *Loi sur la santé mentale*, le lieutenant-gouverneur en conseil nomme la D<sup>re</sup> Emma Unoh, de Rothesay (Nouveau-Brunswick), membre suppléante de la Commission de recours de la santé mentale pour la région du sud, zones 1, 2, 3 et 7, pour un mandat de trois ans, à compter du 12 août 2010.

Le lieutenant-gouverneur, Graydon Nicholas

**LE 19 AOÛT 2010**  
**2010-455**

**1** *La règle 72, « INSTANCES EN DIVORCE », décret en conseil 87-380 en date du 14 mai 1987, compte tenu de ses modifications successives, est modifiée par l’adjonction de ce qui suit avant l’article .01 :*

**72.001 Instances introduites dans la circonscription judiciaire de Saint-Jean**

(1) La règle 81 s’applique à l’instance introduite en vertu de la Loi dans la circonscription judiciaire de Saint-Jean.

(2) Toute instance qui a été introduite sous le régime de la présente règle dans la circonscription judiciaire de Saint-Jean avant l’entrée en vigueur du présent paragraphe est traitée et achevée conformément à la procédure en vigueur sous le régime de la présente règle immédiatement avant l’entrée en vigueur du présent paragraphe.

**2** *Le paragraphe (8) de la règle 72.14 du décret en conseil est modifié par la suppression de « est de nature à causer un préjudice grave » et son remplacement par « risque probablement de causer un préjudice grave ».*

**3** *L’article .15 de la règle 72 du décret en conseil est modifié par la suppression de « peut être interrogé » et son remplacement par « peut également être interrogé ».*

**4 Subrule .18 of the French version of Rule 72 of the Order in Council is amended**

(a) in paragraph (1) in the portion preceding clause a) by striking out “du greffier” and “le greffier” and substituting “de l’administrateur” and “l’administrateur”, respectively;

(b) in paragraph (4) by striking out “du greffier” and substituting “de l’administrateur”;

(c) in paragraph (8)

(i) in the portion preceding clause a) by striking out “le greffier” and substituting “l’administrateur”;

(ii) in clause d) by striking “au greffier” and substituting “à l’administrateur”;

(d) in clause (9)l) by striking out “le compte rendu d’un règlement amiable, une ordonnance antérieure de la cour ou tout autre document” and substituting “d’une entente de séparation, du compte rendu d’un règlement amiable, d’une ordonnance antérieure de la cour ou de tout autre document”;

(e) in clause (11)c) by striking out “le compte rendu d’un règlement amiable, une ordonnance antérieure de la cour ou tout autre document” and substituting “d’une entente de séparation, du compte rendu d’un règlement amiable, d’une ordonnance antérieure de la cour ou de tout autre document”.

**5 Paragraph (6) of the French version of Rule 72.20 of the Order in Council is amended by striking out “émis” and substituting “délivré”.**

**6 Subrule .24 of Rule 72 of the Order in Council is amended**

(a) in paragraph (2.1) by striking out “clerk” and substituting “administrator”;

(b) in paragraph (4) of the French version by striking out “émis” and substituting “délivré”.

**7 Form 72FF of the Order in Council is amended by striking out “(or Rule 72.24(3)(b))”.**

**8 This Rule comes into force on September 30, 2010.**

**4 L’article .18 de la version française de la règle 72 du décret en conseil est modifié**

a) au paragraphe (1) au passage qui précède l’alinéa a), par la suppression de « du greffier » et de « le greffier » et son remplacement par « de l’administrateur » et « l’administrateur » respectivement;

b) au paragraphe (4), par la suppression de « du greffier » et son remplacement par « de l’administrateur »;

c) au paragraphe (8),

(i) au passage qui précède l’alinéa a), par la suppression de « le greffier » et son remplacement par « l’administrateur »;

(ii) à l’alinéa d), par la suppression de « au greffier » et son remplacement par « à l’administrateur »;

d) à l’alinéa (9)l), par la suppression de « le compte rendu d’un règlement amiable, une ordonnance antérieure de la cour ou tout autre document » et son remplacement par « d’une entente de séparation, du compte rendu d’un règlement amiable, d’une ordonnance antérieure de la cour ou de tout autre document »;

e) à l’alinéa (11)c), par la suppression de « le compte rendu d’un règlement amiable, une ordonnance antérieure de la cour ou tout autre document » et son remplacement par « d’une entente de séparation, du compte rendu d’un règlement amiable, d’une ordonnance antérieure de la cour ou de tout autre document ».

**5 Le paragraphe (6) de la version française de la règle 72.20 du décret en conseil est modifié par la suppression de « émis » et son remplacement par « délivré ».**

**6 L’article .24 de la règle 72 du décret en conseil est modifié**

a) au paragraphe (2.1), par la suppression de « le greffier » et son remplacement par « l’administrateur »;

b) au paragraphe (4) de la version française, par la suppression de « émis » et son remplacement par « délivré ».

**7 La formule 72FF du décret en conseil est modifiée par la suppression de « (ou de la règle 72.24(3)(b)) ».**

**8 La présente règle entre en vigueur le 30 septembre 2010.**

## Business Corporations Act

PUBLIC NOTICE is hereby given that under the *Business Corporations Act*, a **certificate of incorporation** has been issued to:

## Loi sur les corporations commerciales

SACHEZ qu'en vertu de la *Loi sur les corporations commerciales*, un **certificat de constitution en corporation** a été émis à :

Name / Raison sociale	Registered Office Bureau enregistré	Reference Number Numéro de référence	Year année	Date Month mois	Day jour
652358 NB Inc.	Moncton	652358	2010	08	20
CANORDIC INVESTIGATIONS INC.	Bartibogue Bridge	652706	2010	08	20
RME Consulting (Canada) Inc.	Moncton	652709	2010	08	20
Insight Energy Economics Inc.	Fredericton	652725	2010	08	21
Northern Harvest Services Inc.	Letang	652727	2010	08	23
BEE GREEN REMOVE ALL LTD.	Saint John	652730	2010	08	23
652732 N.B. Inc.	Moncton	652732	2010	08	23
NATIONAL HOCKEY LEGENDS MARITIME TOUR LTD.	Saint John	652734	2010	08	23
MacKay's Motorsports Ltd.	Sussex	652737	2010	08	23
BCB Enterprises Inc.	Miramichi	652739	2010	08	23
Gestion Madeleine Levesque Inc.	Grand-Sault / Grand Falls	652740	2010	08	23
652741 N.B. Ltd.	Moncton	652741	2010	08	23
Roche Papier Ciseaux Moncton Inc.	Moncton	652742	2010	08	23
"Safe Harbour" Solutions Inc.	Saint John	652743	2010	08	23
"Safe Harbour" Programs Inc.	Saint John	652744	2010	08	23
HIVE CONSULTING LTD.	Fredericton	652745	2010	08	23
SAVOIE.J.D. DISTRIBUTION INC.	Campbellton	652746	2010	08	23
Kelly Petroleum Services Ltd.	Moncton	652752	2010	08	23
652753 New Brunswick Ltd.	Fredericton	652753	2010	08	23
Dr. Graeme Young Professional Corporation	Fredericton	652757	2010	08	24
652758 NB INC.	Moncton	652758	2010	08	24
Gannon Medical Prof. Corp.	Moncton	652761	2010	08	24
Carol Lake Filter Cleaning Inc.	Bathurst	652762	2010	08	24
BO Self Storage-Entrepot Inc.	Clair	652763	2010	08	24
HUNG NGUYEN IT 2010 INC.	Dieppe	652766	2010	08	24
Down East Investigations and Security Inc.	Fredericton	652768	2010	08	24
DR. NICHOLAS KESCHTKAR PROF. CORP.	Fredericton	652773	2010	08	24
GRANITE RIDGE CONSULTING INC.	Rothesay	652775	2010	08	24

EnvironmentalIT Inc.	Sackville	652779	2010	08	24
D Kelly Logging Inc.	Gaspereau Forks	652781	2010	08	24
652782 NB Ltd.	Saint John	652782	2010	08	24
652788 N.B. LTD.	Sussex	652788	2010	08	25
652789 N.B. Inc.	Shediac	652789	2010	08	25
Biebuyckheard Associates Inc.	Saint John	652804	2010	08	25
NWA Canada Corp.	Saint John	652805	2010	08	25
652809 N.B. Ltd.	Blacks Harbour	652809	2010	08	25
DR. JEAN-RENÉ BRIDEAU C.P. INC.	Dieppe	652810	2010	08	25
652812 NB Ltd.	Sussex Corner	652812	2010	08	25
ANSTIS GROUP INC.	Fredericton	652813	2010	08	26
Vive Wellness Centre Santé Inc.	Dieppe	652814	2010	08	26
Tiny Bubbles Day Care Inc.	Fredericton	652824	2010	08	26

**NOTICE OF CORRECTION / AVIS D'ERRATUM*****Business Corporations Act / Loi sur les corporations commerciales***

In relation to a certificate of incorporation issued on July 27, 2010 under the name of “**NELUMBO SUN ACER INC./NELUMBO SOLEIL ACER INC.**”, being corporation #**652299**, notice is given that pursuant to s.189 of the Act, the Director has issued a re-corrected certificate of incorporation, correcting the address of the director on form 4, Notice of Directors.

Sachez que, relativement au certificat de constitution en corporation délivré le 27 juillet 2010 à « **NELUMBO SUN ACER INC./NELUMBO SOLEIL ACER INC.** », dont le numéro de corporation est **652299**, le directeur a délivré, conformément à l'article 189 de la Loi, un certificat re-corrige modifiant l'adresse de l'administrateur sur la formule 4, Liste des administrateurs.

In relation to a certificate of incorporation issued on August 24, 2010 under the name of “**DR. NICHOLAS KESCHTKAR PROF. CORP.**”, being corporation #**652773**, notice is given that pursuant to s.189 of the Act, the Director has issued a corrected certificate of incorporation by amending the Share Structure to the attached articles.

Sachez que, relativement au certificat de constitution en corporation délivré le 24 août 2010 à « **DR. NICHOLAS KESCHTKAR PROF. CORP.** », dont le numéro de corporation est **652773**, le directeur a délivré, conformément à l'article 189 de la Loi, un certificat corrigé pour modifier l'organisation du capital social des statuts joints.

PUBLIC NOTICE is hereby given that under the *Business Corporations Act*, a **certificate of amendment** has been issued to:

SACHEZ qu'en vertu de la *Loi sur les corporations commerciales*, un **certificat de modification** a été émis à :

Name / Raison sociale	Reference Number Numéro de référence	Date		
		Year année	Month mois	Day jour
DR. M. LAGACÉ C.P. INC.	508731	2010	08	25
Les Entreprises Levesque-Toner Ltée.	613647	2010	08	19
DR. ANDREW SMYTH PROFESSIONAL CORPORATION	638618	2010	08	24
WOODHOLLOW PARK DEVELOPMENT LTD.	646044	2010	08	20

**NOTICE OF CORRECTION / AVIS D'ERRATUM*****Business Corporations Act / Loi sur les corporations commerciales***

In relation to a corrected certificate of amendment under the name of “**ENTERRA HOLDINGS LTD.**”, being corporation #**055693**, notice is given that pursuant to s.189 of the Act, the Director has issued a re-corrected certificate of amendment, correcting the Schedule-Share Structure to the attached Articles of Amendment, Item 1, Dividend Rights.

Sachez que, relativement au certificat corrigé de modification à « **ENTERRA HOLDINGS LTD.** », dont le numéro de corporation est **055693**, le directeur a délivré, conformément à l'article 189 de la Loi, un certificat recorrecté de modification, corrigeant l'Organisation du capital social, Item 1 « Dividend Rights ».

PUBLIC NOTICE is hereby given that under the *Business Corporations Act*, a **certificate of amendment** which **includes a change in name** has been issued to:

SACHEZ qu'en vertu de la *Loi sur les corporations commerciales*, un **certificat de modification** contenant un **changement de raison sociale** a été émis à :

Name / Raison sociale	Previous name Ancienne raison sociale	Reference Number Numéro de référence	Year année	Date Month mois	Day Day jour
OLEARY BUICK GMC LTD.	OLEARY PONTIAC BUICK GMC LTD.	032505	2010	08	25
BALL ADVANCED ALUMINUM TECHNOLOGIES HOLDING CANADA INC.	NEUMAN HOLDING CANADA INC.	502186	2010	08	25
SATORI - Centre for Well-Being Inc.	STEPHANIE CALHOUN, RMT INC.	602255	2010	08	06
DUGMAR Management Inc.	Groupe de Développements DUGMAR Inc./ DUGMAR Developments Group Inc.	638856	2010	08	23
Field To Kitchen Enterprises Inc.	651699 N.B. Inc.	651699	2010	08	24
SMITH'S DIESEL AND POWER-GENERATION SERVICES LTD.	652615 N.B. LTD.	652615	2010	08	26

PUBLIC NOTICE is hereby given that under the *Business Corporations Act*, a **certificate of amalgamation** has been issued to:

SACHEZ qu'en vertu de la *Loi sur les corporations commerciales*, un **certificat de fusion** a été émis à :

Amalgamated Corporation Corporation issue de la fusion	Amalgamating Corporations Corporations fusionnantes	Registered Office Bureau enregistré	Reference Number Numéro de référence	Year année	Date Month mois	Day Day jour
Superior Lift Truck Services Inc.	SUPERIOR LIFT TRUCK SERVICES INC. 607356 N.B. Inc.	Moncton	652738	2010	08	23
MAYNES LAW PROFESSIONAL CORPORATION	MAYNES LAW PROFESSIONAL CORPORATION C. HEATHER MAYNES PROFESSIONAL CORPORATION INC.	Miramichi	652792	2010	08	25

**NOTICE OF CORRECTION / AVIS D'ERRATUM*****Business Corporations Act / Loi sur les corporations commerciales***

In relation to a certificate of amalgamation issued on June 1, 2010 under the name of “**635972 N.B. Ltd.**”, being corporation #**651331**, notice is given that pursuant to s.189 of the Act, the Director has issued a corrected certificate amending the list of directors on form 4, Notice of Directors.

Sachez que, relativement au certificat de fusion délivré le 1 juin 2010 à « **635972 N.B. Ltd.** », dont le numéro de corporation est **651331**, le directeur a délivré, conformément à l'article 189 de la Loi, un certificat de fusion corrigé modifiant la liste d'administrateurs sur la formule 4, Liste des administrateurs.



PUBLIC NOTICE is hereby given that under the *Business Corporations Act*, a **certificate of dissolution** has been issued to:

SACHEZ qu'en vertu de la *Loi sur les corporations commerciales*, un **certificat de dissolution** a été émis à :

Name / Raison sociale	Registered Office Bureau enregistré	Reference Number Numéro de référence	Year année	Date Month mois	Day jour
TAUTAUNE CORPORATION	Saint John	040562	2010	08	19
045640 N.B. INC.	Fredericton	045640	2010	08	19
JMI CANADA INC.	Saint John	057050	2010	08	19
STUART TOWN LOBSTER LTD.	Dipper Harbour	058936	2010	08	24
Elta Ventures Limited	Saint John	609491	2010	08	23
INFOPOWERED INC.	Saint John	612274	2010	08	24
614725 N.B. Inc.	Baie-Sainte-Anne	614725	2010	08	24
647045 N.B. Inc.	Miramichi	647045	2010	08	25

PUBLIC NOTICE is hereby given that under the *Business Corporations Act*, **notice of the appointment of a receiver or a receiver-manager** of the following corporations has been received:

SACHEZ qu'en vertu de la *Loi sur les corporations commerciales*, un **avis de nomination d'un séquestre ou séquestre-gérant** pour les sociétés suivantes a été reçu :

Name / Raison sociale	Registered Office Bureau enregistré	Receiver or Receiver-Manager Séquestre ou séquestre-gérant	Reference Number Numéro de référence	Year année	Date Month mois	Day jour
Mandate Erector & Welding Ltd.	Big River	A.C. Poirier & Associates Inc.	052446	2010	07	28

PUBLIC NOTICE is hereby given that under the *Business Corporations Act*, a **certificate of discontinuance** has been issued to:

SACHEZ qu'en vertu de la *Loi sur les corporations commerciales*, un **certificat de cessation** a été émis à :

Name / Raison sociale	Jurisdiction of Continuance Compétence de prorogation	Reference Number Numéro de référence	Year année	Date Month mois	Day jour
Dr. M.P. Redmond Professional Corporation	Colombie-Britannique / British Columbia	612722	2010	08	23

PUBLIC NOTICE is hereby given that under the *Business Corporations Act*, a **certificate of revival** has been issued to:

SACHEZ qu'en vertu de la *Loi sur les corporations commerciales*, un **certificat de reconstitution** a été émis à :

Name / Raison sociale	Reference Number Numéro de référence	Year année	Date Month mois	Day jour
ARCHAN INVESTMENTS LTD.	504986	2010	08	26
Trickling Mountain Springs Limited	620391	2010	08	23
626038 NB Inc.	626038	2010	08	25

PUBLIC NOTICE is hereby given that under the *Business Corporations Act*, a **certificate of registration** of extra-provincial corporation has been issued to:

SACHEZ qu'en vertu de la *Loi sur les corporations commerciales*, un **certificat d'enregistrement** de corporation extraprovinciale a été émis à :

Name / Raison sociale	Jurisdiction Compétence	Agent and Address Représentant et adresse	Reference Number Numéro de référence	Year année	Date Month mois	Day jour
PUMA EXPLORATION INC./ EXPLORATION PUMA INC.	Canada	Pierrette Aubé Beresford	650435	2010	07	26
MAC FINANCIAL RECOVERY (CANADA) INC.	Canada	SMSS Corporate Services (NB) Inc. Saint John	652313	2010	07	28
ROMSPEN INVESTMENT CORPORATION	Ontario	SMSS Corporate Services (NB) Inc. Saint John	652348	2010	07	29
Piscines Soucy Inc.	Québec / Quebec	Philippe H. Richard Saint John	652367	2010	08	24
ARMTEC INFRASTRUCTURE INC./ INFRASTRUCTURES ARMTEC INC.	Ontario	SMSS Corporate Services (NB) Inc. Saint John	652372	2010	07	30
Nomura Canada Inc.	Ontario	SMSS Corporate Services (NB) Inc. Saint John	652373	2010	07	30
Can-Collect Solutions Inc.	Canada	Edwin G. Ehrhardt Moncton	652387	2010	07	30
PATHWAY MINING 2010-II INC.	Ontario	Walter D. Vail Fredericton	652388	2010	07	30
Duke's Enterprises Ltd.	Île-du-Prince-Édouard / Prince Edward Island	Holly Bulman Hertz Fredericton	652544	2010	08	19
Halliburton Canada Corp.	Alberta	SMSS Corporate Services (NB) Inc. Saint John	652755	2010	08	24
J.P. Morgan Clearing Corp.	Delaware	SMSS Corporate Services (NB) Inc. Saint John	652756	2010	08	26
GREY POWER INSURANCE BROKERS INC.	Ontario	SMSS Corporate Services (NB) Inc. Saint John	652786	2010	08	25
Aviva Investors Canada Inc.	Ontario	SMSS Corporate Services (NB) Inc. Saint John	652787	2010	08	25

PUBLIC NOTICE is hereby given that under the *Business Corporations Act*, a **certificate of amendment of registration** of extra-provincial corporation has been issued to:

SACHEZ qu'en vertu de la *Loi sur les corporations commerciales*, un **certificat de modification de l'enregistrement** de corporation extraprovinciale a été émis à :

Name / Raison sociale	Previous name Ancienne raison sociale	Reference Number Numéro de référence	Year année	Date Month mois	Day jour
SmartCentres Realty Inc.	FIRST PROFESSIONAL REALTY INC.	076825	2010	07	29
KTX Insurance Brokers Ltd. Courtiers D'Assurances KTX Ltée	KTX INSURANCE SOLUTIONS LTD.	638183	2010	08	04

## Companies Act

PUBLIC NOTICE is hereby given that under the *Companies Act*, **letters patent** have been granted to:

Name / Raison sociale	Head Office Siège social	Reference Number Numéro de référence	Year année	Date Month mois	Day jour
Coalition Against Abuse in Relationships Inc./ Coalition Contre l'Abus dans les Relations Inc.	Moncton	652351	2010	07	29
Tennis Moncton Inc.	Moncton	652361	2010	07	29
MONCTON WILDCATS HOCKEY FUND LIMITED	Dieppe	652409	2010	08	03
CHINESE STUDENTS AND SCHOLARS ASSOCIATION INC.	Saint John	652503	2010	08	09
Maliseet Nation Wildland Firefighting Services Inc.	Fredericton	652609	2010	08	16
ATLANTIC LEADERSHIP CONFERENCE 2020 INC.	Saint John	652610	2010	08	16
SAINT JOHN POLICE ASSOCIATION INC.	Rothesay	652624	2010	08	16
SAINT JOHN POLICE PROTECTIVE ASSOCIATION INC.	Rothesay	652625	2010	08	16
Forward Church Inc.	Woodstock	652769	2010	08	24
Association étudiante de la Faculté des sciences de la santé et des services communautaires Inc.	Moncton	652776	2010	08	13
CRICKET NEW BRUNSWICK INC.	Fredericton	652783	2010	08	24

## Loi sur les compagnies

SACHEZ qu'en vertu de la *Loi sur les compagnies*, des **lettres patentes** ont été émises à :

PUBLIC NOTICE is hereby given that under the *Companies Act*, **supplementary letters patent** have been granted to:

SACHEZ qu'en vertu de la *Loi sur les compagnies*, des **lettres patentes supplémentaires** ont été émises à :

Name / Raison sociale	Reference Number Numéro de référence	Year année	Date Month mois	Day jour
Upper Brighton Free Will Baptist Church Inc.	646123	2010	08	11

PUBLIC NOTICE is hereby given that under the *Companies Act*, **supplementary letters patent, which include a change in name**, have been granted to:

SACHEZ qu'en vertu de la *Loi sur les compagnies*, des **lettres patentes supplémentaires, contenant une nouvelle raison sociale**, ont été émises à :

Name / Raison sociale	New Name Nouvelle raison sociale	Reference Number Numéro de référence	Year année	Date Month mois	Day jour
NEW DAWN COMMUNITY INC.	L'Arche Saint John Inc.	024690	2010	08	10

PUBLIC NOTICE is hereby given that the charter of the following company is **revived** under subsection 35.1(1) of the *Companies Act*:

SACHEZ que la charte de la compagnie suivante est **reconstituée** en vertu du paragraphe 35.1(1) de la *Loi sur les compagnies* :

Name / Raison sociale	Reference Number Numéro de référence	Date		
		Year année	Month mois	Day jour
Intercultural Heritage Association Inc.	609346	2010	08	24

## Partnerships and Business Names Registration Act

PUBLIC NOTICE is hereby given that under the *Partnerships and Business Names Registration Act*, a **certificate of business name** has been registered:

## Loi sur l'enregistrement des sociétés en nom collectif et des appellations commerciales

SACHEZ qu'en vertu de la *Loi sur l'enregistrement des sociétés en nom collectif et des appellations commerciales*, un **certificat d'appellation commerciale** a été enregistré :

Name / Raison sociale	Registrant of Certificate Enregistreur du certificat	Address of Business or Agent Adresse du commerce ou du représentant	Reference Number Numéro de référence	Date		
				Year année	Month mois	Day jour
PomPier Volontaire de Pointe Verte	Raphael Lagace Andre Pitre Michel Haché	Pointe-Verte	651861	2010	08	20
Pattes de Luxe	Ijolin Mallet	Caraquet	652070	2010	08	13
Freddy Ball Hockey League FBHL	Philip Cronkhite Doug Taylor Shawn Merrithew	Fredericton	652195	2010	07	31
The White Lotus Tattoo & Company	Shawn Martinson	Fredericton	652274	2010	08	20
Revitalife Health and Wellness Training	Darlene Acton	Sackville	652413	2010	08	03
Comeau Towing & Security	Jeffrey Comeau	Bouctouche	652415	2010	08	03
BoGaNuts Distributor	Bernadine Bourque	Moncton	652482	2010	08	20
To Find the Words Creative Writing	Lorryann S. Marr Arsenault	Moncton	652484	2010	08	06
Le Begueilleux Records	Daniel Babineau	Notre-Dame	652499	2010	08	09
Greg Robichaud's Coastal Contractor Services	Gregory Robichaud	Moncton	652533	2010	08	10
Unleashed Potential K9 Academy	Duke's Enterprises Ltd.	Fredericton	652545	2010	08	19
Exit Realty Specialists	625303 N.B. Ltd.	Saint John	652592	2010	08	13
P.F.G. Enterprises	Paul LeBlanc	Salisbury	652726	2010	08	22
Rene's Video Transferring Service	René Collette	Bouctouche	652729	2010	08	23
jumoweb.com	Gerald Grondin	Edmundston	652731	2010	08	23
Wood Wizard Custom Cabinetry	Lloyd Blakney	Salisbury	652735	2010	08	23
W. Russell's Commercial & Glass	Wendell Russell	Holtville	652736	2010	08	23
Pure Health Solutions by Sara	Sara Rose	Oromocto	652750	2010	08	23

RealRacer Enterprise	Dale Willis Robinson	Bathurst	652751	2010	08	23
SSN SECUR	Roland Haché	Saint-Isidore	652759	2010	08	24
Knot in the Tree Photography	Andrew Tree	Fredericton	652764	2010	08	24
Hague Quality Water of Moncton	JASON'S PLUMBING & HEATING INC.	Moncton	652767	2010	08	24
OPTIMAL MEDICAL CLINIC	644915 N.B. Inc.	Moncton	652774	2010	08	24
Goodine Mechanical	Thomas Goodine	Durham Bridge	652777	2010	08	24
Liberté Corporelle	Nada Hébert	Caraquet	652778	2010	08	24
Joce Creative Design	Jocelyne Saulnier	Riverview	652780	2010	08	24
A. Royer Training Consultant	Andre Royer	Oromocto	652790	2010	08	25
Joda Holdings	Jocelyne Goguen	Cap-Pelé	652808	2010	08	25
OMD Forest Services	Kirk Donovan	Noonan	652811	2010	08	25
F. Craig's Auto Service and Repair	652358 NB Inc.	Moncton	652821	2010	08	26
GESTION ENA	Eric Savoie	Balmoral	652825	2010	08	26

PUBLIC NOTICE is hereby given that under the *Partnerships and Business Names Registration Act*, a **certificate of renewal of business name** has been registered:

SACHEZ qu'en vertu de la *Loi sur l'enregistrement des sociétés en nom collectif et des appellations commerciales*, un **certificat de renouvellement d'appellation commerciale** a été enregistré :

Name / Raison sociale	Registrant of Certificate Enregistreur du certificat	Address of Business or Agent Adresse du commerce ou du représentant	Reference Number Numéro de référence	Year année	Date Month mois	Day jour
KAMELEON MUSIK	Danny Thibodeau	Moncton	614259	2010	08	24
Rick's Renovations	Richard P. Murphy	Saint John	619712	2010	08	24
Bill's Family Outfitter	Bill Wood	Hanwell	620353	2010	08	23
M A ARMSTRONG TRUCKING	Michael Armstrong	Apohaqui	620402	2010	08	25
Ben's Clothing & Shoes	620041 N.B. Inc.	Saint John	620651	2010	08	25
The Bingo Paper Company	800743 ALBERTA LTD.	Saint John	620952	2010	08	26

PUBLIC NOTICE is hereby given that under the *Partnerships and Business Names Registration Act*, a **certificate of cessation of business or use of business name** has been registered:

SACHEZ qu'en vertu de la *Loi sur l'enregistrement des sociétés en nom collectif et des appellations commerciales*, un **certificat de cessation de l'activité ou de cessation d'emploi de l'appellation commerciale** a été enregistré :

Name / Raison sociale	Address / Adresse	Reference Number Numéro de référence	Year année	Date Month mois	Day jour
The White Lotus Tattoos	Fredericton	605196	2010	08	20
CATHAY INTERNATIONAL TRADE OF CANADA	Saint John	615041	2010	08	26
Jocelyne Saulnier Graphic Design	Riverview	620389	2010	08	24

Vive Wellness Centre Santé	Dieppe	652272	2010	08	26
Hague Quality Water of Moncton	Moncton	652674	2010	08	24
F. Craigs Auto Service & Repair	Moncton	652715	2010	08	26

PUBLIC NOTICE is hereby given that under the *Partnerships and Business Names Registration Act*, a **certificate of partnership** has been registered:

SACHEZ qu'en vertu de la *Loi sur l'enregistrement des sociétés en nom collectif et des appellations commerciales*, un **certificat de société en nom collectif** a été enregistré :

Name / Raison sociale	Partners / Membres	Address of Business or Agent Adresse du commerce ou du représentant	Reference Number Numéro de référence	Year année	Date Month mois	Day jour
FarSea Fishing Supplies & Equipment	Stephanie Jeanne Fitzsimmons Farron Todd Frost	Grand Manan	652703	2010	08	20
Scots On The Rocks B&B	Rhonda Leigh Hamilton Ricky Dale Hamilton	Hopewell Cape	652760	2010	08	23

PUBLIC NOTICE is hereby given that under the *Partnerships and Business Names Registration Act*, a **certificate of renewal of partnership** has been registered:

SACHEZ qu'en vertu de la *Loi sur l'enregistrement des sociétés en nom collectif et des appellations commerciales*, un **certificat de renouvellement de société en nom collectif** a été enregistré :

Name / Raison sociale	Partners / Membres	Address of Business or Agent Adresse du commerce ou du représentant	Reference Number Numéro de référence	Year année	Date Month mois	Day jour
Sparky's Resto Bar	Linda Lapointe Landry Denis Landry	Campbellton	617695	2010	08	20
Winners Bar	Denis Landry Linda Lapointe Landry	Campbellton	617933	2010	08	20
B & B Aux Peupliers	Jean England Geraldine Guignard	Lamèque	619802	2010	06	21

## Limited Partnership Act

## Loi sur les sociétés en commandite

PUBLIC NOTICE is hereby given that under the *Limited Partnership Act*, a **declaration of extra-provincial limited partnership**, which includes a name change, has been filed:

SACHEZ qu'en vertu de la *Loi sur les sociétés en commandite*, une **déclaration de société en commandite extraprovinciale**, contenant une nouvelle raison sociale, a été déposée par :

Name / Raison sociale	Previous Name Ancienne raison sociale	Jurisdiction Compétence	Agent and Address Représentant et adresse	Reference Number Numéro de référence	Year année	Date Month mois	Day jour
Pathway Mining 2010-II Flow-Through Limited Partnership	Fredericton	Ontario	Walter D. Vail Fredericton	652389	2010	07	30

---

## Notices

---

### *Business Corporations Act*

The Certificate of Dissolution respecting “**BLACKVILLE LUMBER INC.**” (Corporation #042547) issued on April 8, 2008 is hereby declared invalid and void ab initio pursuant to an Order of the Court of Queen’s Bench of New Brunswick dated August 26, 2010, Cause # F/M/45/10.

---

## New Brunswick Securities Commission

---

### REQUEST FOR COMMENTS

**Notice and Request for Comment** – Publishing for comments proposed amendments to New Brunswick Securities Commission Local Rule 15-501 *Procedures for Hearings Before a Panel of the Commission* (LR 15-501) and proposed new Form 15-501F1 *Summons to Witness* (together, the Proposed Materials).

### Introduction

On June 21, 2010, the New Brunswick Securities Commission (Commission) approved publication in order to obtain comments on the Proposed Materials.

### Summary of Proposed Materials

LR 15-501 came into force on July 9, 2008 and introduced a set of procedures regarding the administration of hearings. The proposed amendments are the result of the Commission’s monitoring of the implementation of LR 15-101 and problems/issues that have arisen with practical experience of working with LR 15-101.

The proposed amendments include changes to subsection 17(4) to provide that service of Orders and Reasons for Decision issued by the Panel, will now be performed by staff of the Enforcement Division as opposed to the Secretary’s office.

Amendments to Part 16, *Public Access to Proceedings and Documents*, are also proposed in order to protect the privacy of non-parties, more particularly in documentation such as affidavits and exhibits. The proposed changes would have the effect of considering all filing, except pleadings, to be confidential until the start of a hearing.

Additionally, a new Section 18 is contemplated in order to provide details regarding the procedures for applications under subsection 195(7) or section 206 of the *Securities Act*, S.N.B. 2004, c.S-5.5.

---

## Avis

---

### *Loi sur les corporations commerciales*

Sachez que le certificat de dissolution relatif à « **BLACKVILLE LUMBER INC.** » (corporation n<sup>o</sup> 042547) délivré le 8 avril 2008 a été frappé de nullité ab initio par une ordonnance de la Cour du Banc de la Reine du Nouveau-Brunswick en date du 26 août 2010 dans l’affaire n<sup>o</sup> F/M/45/10.

---

## Commission des valeurs mobilières du Nouveau-Brunswick

---

### DEMANDE DE COMMENTAIRES

**Avis de publication et demande de commentaires** – Publication en vue de recueillir des commentaires sur le projet de modifications modifiant la Règle locale 15-501 de la Commission des valeurs mobilières du Nouveau-Brunswick sur la *Procédure des audiences devant un comité de la Commission* (RL 15-501) et sur le nouveau formulaire 15-501F1 - *Assignation à témoin* (textes proposés).

### Introduction

Le 21 juin 2010, la Commission des valeurs mobilières du Nouveau-Brunswick (la Commission) a autorisé la publication en vue de recueillir des commentaires sur les textes proposés.

### Résumé des modifications proposées

La RL 15-501, qui est entrée en vigueur le 9 juillet 2008, présente un ensemble de procédures relatives à la tenue des audiences. Les modifications proposées résultent des observations de la Commission des valeurs mobilières à la suite de la mise en œuvre de la RL 15-501. Elles donnent également suite aux questions et aux problèmes soulevés par la mise en pratique de la règle.

Les modifications proposées comprennent des changements au paragraphe 17(4) afin que la signification des ordonnances et des motifs des décisions rendues par le comité d’audiences soit dorénavant effectuée par le personnel de la Division de l’application de la loi plutôt que par le bureau du secrétaire.

Des modifications sont également proposées à la partie 16, *Accès par le public aux procédures et aux documents*, afin de protéger la vie privée des tierces parties, plus particulièrement en ce qui concerne le contenu des documents tels que des affidavits et des pièces justificatives. Avec l’adoption des changements proposés, tous les documents déposés, à l’exception des procédures écrites, seraient considérés confidentiels jusqu’au début de l’audience.

De plus, l’ajout d’une nouvelle partie 18 est envisagé afin de fournir des précisions au sujet de la marche à suivre pour les demandes présentées en vertu du paragraphe 195(7) ou de l’article 206 de la *Loi sur les valeurs mobilières*, L.N.-B. 2004, c.S-5.5.

Further amendments also include changes to definitions, typographical errors and clarifications of wording.

### Request for Comment

The Commission welcomes your comments on the Proposed Materials.

### How to Obtain a Copy and Provide your Comments

The text of the Proposed Materials can be obtained from the Commission website at: [www.nbsc-cvmnb.ca](http://www.nbsc-cvmnb.ca).

A paper copy of the Proposed Materials may be obtained by writing, telephoning or e-mailing the Commission. Comments are to be provided, in writing, by no later than November 1<sup>st</sup>, 2010, to:

Secretary  
New Brunswick Securities Commission  
85 Charlotte Street, Suite 300  
Saint John, N.B. E2L 2J2  
Telephone: 506-658-3060  
Toll Free: 1-866-933-2222 (within N.B. only)  
Fax: 506-658-3059  
E-mail: [information@nbsc-cvmnb.ca](mailto:information@nbsc-cvmnb.ca)

A summary of the written comments received during the comment period may be published.

### Questions

If you have any questions, please refer them to:

Manon Losier  
General Counsel and Secretary to the Commission  
New Brunswick Securities Commission  
Tel: 506-643-7690  
Email: [manon.losier@nbsc-cvmnb.ca](mailto:manon.losier@nbsc-cvmnb.ca)

D'autres modifications sont aussi prévues pour corriger des définitions et des erreurs typographiques, ainsi que pour préciser le libellé.

### Demande de commentaires

La Commission prendra connaissance de vos commentaires au sujet des textes proposés.

### Pour obtenir une copie et nous faire part de vos commentaires

On trouvera les documents énoncés ci-dessus par l'entremise du site web de la Commission : [www.nbsc-cvmnb.ca](http://www.nbsc-cvmnb.ca).

Pour obtenir un exemplaire sur papier des documents pertinents, veuillez en faire la demande par écrit, par téléphone ou par courriel à la Commission. Les commentaires doivent être envoyés par écrit au plus tard le 1<sup>er</sup> novembre 2010 à l'adresse suivante :

Secrétaire  
Commission des valeurs mobilières du Nouveau-Brunswick  
85, rue Charlotte, bureau 300  
Saint John (Nouveau-Brunswick) E2L 2J2  
Téléphone : 506-658-3060  
Sans frais : 866-933-2222 (au Nouveau-Brunswick seulement)  
Télécopieur : 506-658-3059  
Courriel : [information@nbsc-cvmnb.ca](mailto:information@nbsc-cvmnb.ca)

Il se pourrait qu'un résumé des commentaires écrits reçus pendant la période de consultation soit publié.

### Questions

Si vous avez des questions à ce sujet, veuillez vous adresser à :

Manon Losier  
Chef du contentieux et secrétaire de la Commission  
Commission des valeurs mobilières du Nouveau-Brunswick  
Téléphone : 506-643-7690  
Courriel : [manon.losier@nbsc-cvmnb.ca](mailto:manon.losier@nbsc-cvmnb.ca)

---

## Notices of Sale

---

### PROVINCE OF NEW BRUNSWICK COUNTY OF GLOUCESTER

**TO: JEAN-YVES LANTEIGNE / JOSEPH JEAN LANTEIGNE and PIERRETTE LEBRETON / MARIE PIERRETTE LEBRETON**, of Pokesudie, New Brunswick, Mortgages;

**AND ALL OTHERS WHOM IT MAY CONCERN.**

**Freehold property** situate at Pokesudie, in the County of Gloucester and Province of New Brunswick.

Sale by virtue of the power of sale contained in the mortgage and the *Property Act*.

---

## Avis de vente

---

### PROVINCE DU NOUVEAU-BRUNSWICK COMTÉ DE GLOUCESTER

**DESTINATAIRES : JEAN-YVES LANTEIGNE/ JOSEPH JEAN LANTEIGNE et PIERRETTE LEBRETON/ MARIE PIERRETTE LEBRETON**, débiteurs hypothécaires, de Pokesudie, Nouveau-Brunswick;

**ET TOUT AUTRE INTÉRESSÉ ÉVENTUEL.**

**Bien en tenure libre** situé à Pokesudie, dans le comté de Gloucester, province du Nouveau-Brunswick.

Vente effectuée en vertu du pouvoir de vente contenu dans l'acte d'hypothèque et de la *Loi sur les biens*.



Notice of sale given by **La Caisse Populaire de la Péninsule Ltée**, first Mortgagee.

Sale on **September 22, 2010, at 10:00 a.m.**, local time, at the Caraquet Town Hall, located at 10 Du Colisée Street, Caraquet, in the County of Gloucester, New Brunswick. See advertisement in *L'Acadie Nouvelle*.

**Brian G. Paquette**, Solicitor for **La Caisse Populaire de la Péninsule Ltée**

**ALBERT LAROCQUE / ALBERT LAROQUE / ALBERT LEROQUE** and **HELEN LAROCQUE / MARIE HELENE LEROQUE / MARIE HELEN LAROQUE**, both of 4249 Route 430, at Big River, in the County of Gloucester and Province of New Brunswick, Mortgagors and owners of the equity of redemption; **CITIFINANCIAL CANADA INC.**, holder of the first Mortgage; **VFC INC.**, holder of a Judgment; and to **ALL OTHER WHOM IT MAY CONCERN**.

Freehold premises situate, lying and being at 4249 Route 430, in the County of Gloucester and Province of New Brunswick, known as PID 20322178.

Notice of sale is given by the holder of the said **first** Mortgage.

Sale to be held on **September 29<sup>th</sup>, 2010, at 11:00 a.m.**, at the Court House located at 254 St. Patrick Street, in Bathurst, in the County of Gloucester and Province of New Brunswick.

See advertisement in the newspaper *The Northern Light*, editions of August 31<sup>st</sup>, September 7<sup>th</sup>, September 14<sup>th</sup> and September 21<sup>st</sup>, 2010.

Dated at Edmundston, New Brunswick, this 24<sup>th</sup> day of August, 2010.

**GARY J. McLAUGHLIN, Q.C.**, McLaughlin Law Offices, Solicitors and agents for CitiFinancial Canada inc.

**ESTATE OF AGNES LAVERNE STARK**, formerly of 42 Lauvina Road, at Geary, in the County of Sunbury and Province of New Brunswick, Mortgagor and owner of the equity of redemption; **CITIFINANCIAL CANADA EAST CORPORATION**, holder of the first and second Mortgages; and to **ALL OTHER WHOM IT MAY CONCERN**.

Freehold premises situate, lying and being at 42 Lauvina Road, at Geary, in the County of Sunbury and Province of New Brunswick, known as PID 60048055.

Notice of sale is given by the holder of the said **first** Mortgage.

Sale to be held on **September 29<sup>th</sup>, 2010, at 1:30 p.m.**, at the Sunbury County Registry Office located at 23 Route 102 Highway, in Oromocto, in the County of Sunbury and Province of New Brunswick.

Avis de vente donné par la **Caisse Populaire de la Péninsule Ltée**, première créancière hypothécaire.

La vente aura lieu le **22 septembre 2010, à 10 h** de l'avant-midi, heure locale, à l'édifice municipal de la Ville de Caraquet, situé au 10, rue du Colisée, à Caraquet, dans le comté de Gloucester, au Nouveau-Brunswick. Voir l'annonce publiée dans le journal *L'Acadie Nouvelle*.

**Brian G. Paquette**, avocat de la **Caisse Populaire de la Péninsule Ltée**

**ALBERT LAROCQUE/ALBERT LAROQUE/ALBERT LEROQUE** et **HELEN LAROCQUE/MARIE HELENE LEROQUE/MARIE HELEN LAROQUE**, tous deux du 4249, route 430, Big River, comté de Gloucester, province du Nouveau-Brunswick, débiteurs hypothécaires et propriétaires du droit de rachat; **CITIFINANCIÈRE CANADA INC.**, titulaire de la première hypothèque; **VFC INC.**, détenteur d'un jugement; et **TOUT AUTRE INTÉRESSÉ ÉVENTUEL**.

Lieux en tenure libre situés au 4249, route 430, comté de Gloucester, province du Nouveau-Brunswick, et dont le NID est 20322178.

Avis de vente donné par la titulaire de ladite **première** hypothèque.

La vente aura lieu le **29 septembre 2010, à 11 h**, au palais de justice situé au 254, rue St. Patrick, Bathurst, comté de Gloucester, province du Nouveau-Brunswick.

Voir l'annonce publiée dans les éditions du 31 août et des 7, 14 et 21 septembre 2010 du journal *The Northern Light*.

Fait à Edmundston, au Nouveau-Brunswick, le 24 août 2010.

**GARY J. McLAUGHLIN, c.r.**, Cabinet Juridique McLaughlin, avocats et représentants de CitiFinancière Canada Inc.

**LA SUCCESSION D'AGNES LAVERNE STARK**, anciennement du 42, chemin Lauvina, Geary, comté de Sunbury, province du Nouveau-Brunswick, débitrice hypothécaire et propriétaire du droit de rachat; **CITIFINANCIÈRE, CORPORATION DU CANADA EST**, titulaire des première et deuxième hypothèques; et **TOUT AUTRE INTÉRESSÉ ÉVENTUEL**.

Lieux en tenure libre situés au 42, chemin Lauvina, Geary, comté de Sunbury, province du Nouveau-Brunswick, et dont le numéro d'identification est 60048055.

Avis de vente donné par la titulaire de ladite **première** hypothèque.

La vente aura lieu le **29 septembre 2010, à 13 h 30**, au bureau de l'enregistrement du comté de Sunbury situé au 23, route 102, Oromocto, comté de Sunbury, province du Nouveau-Brunswick.

See advertisement in the newspaper *The Daily Gleaner*, editions of September 1<sup>st</sup>, September 8<sup>th</sup>, September 15<sup>th</sup> and September 22<sup>nd</sup>, 2010.

Dated at Edmundston, New Brunswick, this 24<sup>th</sup> day of August, 2010.

GARY J. McLAUGHLIN, Q.C., McLaughlin Law Offices, Solicitors and agents for CitiFinancial Canada East Corporation

To: Dustin Joseph McFawn of Douglas, in the County of York, Mortgagor;

And to: Royal Bank of Canada, 644 Main Street, Moncton, New Brunswick, E1C 8L4, Judgement Creditor;

And to: All others whom it may concern.

Freehold premises situate, lying and being at 18 Rennie Lane, Douglas, in the County of York and Province of New Brunswick.

Notice of Sale given by the Royal Bank of Canada, holder of the first mortgage.

Sale on the 27<sup>th</sup> day of October, 2010, at 11:00 a.m., at the Court House in Fredericton, 427 Queen Street, Fredericton, New Brunswick. The Mortgagee reserves the right to postpone or reschedule the time and date of sale. See advertisement in *The Daily Gleaner*.

Cox & Palmer, Solicitors for the Mortgagee, the Royal Bank of Canada

To: Martin Joseph Gautreau, of Sainte-Marie-de-Kent, in the County of Kent and Province of New Brunswick, and Joanne Marie Gautreau, of Sainte-Marie-de-Kent, in the County of Kent and Province of New Brunswick, Mortgagors;

And to: All others whom it may concern.

Freehold premises situate, lying and being at 6410 Route 495, Sainte-Marie-de-Kent, in the County of Kent and Province of New Brunswick.

Notice of Sale given by the Royal Bank of Canada, holder of the first mortgage.

Sale on the 20<sup>th</sup> day of October, 2010, at 11:00 a.m., at the Town Hall in Bouctouche, 211 Irving Boulevard, Bouctouche, New Brunswick. The Mortgagee reserves the right to postpone or reschedule the time and date of sale. See advertisement in the *Times & Transcript*.

Cox & Palmer, Solicitors for the Mortgagee, the Royal Bank of Canada

Voir l'annonce publiée dans les éditions des 1<sup>er</sup>, 8, 15 et 22 septembre 2010 du journal *The Daily Gleaner*.

Fait à Edmundston, au Nouveau-Brunswick, le 24 août 2010.

GARY J. McLAUGHLIN, c.r., Cabinet Juridique McLaughlin, avocats et représentants de CitiFinancière, corporation du Canada Est

Destinataires : Dustin Joseph McFawn, de Douglas, comté de York, débiteur hypothécaire;

La Banque Royale du Canada, 644, rue Main, Moncton (Nouveau-Brunswick) E1C 8L4, créancière sur jugement;

Et tout autre intéressé éventuel.

Lieux en tenure libre situés au 18, allée Rennie, Douglas, comté de York, province du Nouveau-Brunswick.

Avis de vente donné par la Banque Royale du Canada, titulaire de la première hypothèque.

La vente aura lieu le 27 octobre 2010, à 11 h, au palais de justice de Fredericton, 427, rue Queen, Fredericton (Nouveau-Brunswick). La créancière hypothécaire se réserve le droit de reporter la date et l'heure de la vente. Voir l'annonce publiée dans *The Daily Gleaner*.

Cox & Palmer, avocats de la créancière hypothécaire, la Banque Royale du Canada

Destinataires : Martin Joseph Gautreau, de Sainte-Marie-de-Kent, comté de Kent, province du Nouveau-Brunswick, et Joanne Marie Gautreau, de Sainte-Marie-de-Kent, comté de Kent, province du Nouveau-Brunswick, débiteurs hypothécaires;

Et tout autre intéressé éventuel.

Lieux en tenure libre situés au 6410, route 495, Sainte-Marie-de-Kent, comté de Kent, province du Nouveau-Brunswick.

Avis de vente donné par la Banque Royale du Canada, titulaire de la première hypothèque.

La vente aura lieu le 20 octobre 2010, à 11 h, à l'hôtel de ville de Bouctouche, 211, boulevard Irving, Bouctouche (Nouveau-Brunswick). La créancière hypothécaire se réserve le droit de reporter la date et l'heure de la vente. Voir l'annonce publiée dans le *Times & Transcript*.

Cox & Palmer, avocats de la créancière hypothécaire, la Banque Royale du Canada

## Notice to Advertisers

The *Royal Gazette* is published every Wednesday under the authority of the *Queen's Printer Act*. Documents must be received by the Royal Gazette Coordinator, in the Queen's Printer Office, no later than **noon**, at least **seven days** prior to Wednesday's publication. Each document must be separate from the covering letter. Signatures on documents must be immediately followed by the **printed** name. The Queen's Printer may refuse to publish a document if any part of it is illegible, and may delay publication of any document for administrative reasons.

**Prepayment** is required for the publication of all documents. Standard documents have the following set fees:

Notices	Cost per Insertion
Notice of the intention to apply for the enactment of a private bill	\$ 20
Originating process	\$ 25
Order of a court	\$ 25
Notice under the <i>Absconding Debtors Act</i>	\$ 20
Notice under the General Rules under the <i>Law Society Act, 1996</i> , of disbarment or suspension or of application for reinstatement or readmission	\$ 20
Notice of examination under the <i>Licensed Practical Nurses Act</i>	\$ 25
Notice under the <i>Motor Carrier Act</i>	\$ 30
Any document under the <i>Political Process Financing Act</i>	\$ 20
Notice to creditors under New Brunswick Regulation 84-9 under the <i>Probate Court Act</i>	\$ 20
Notice under the <i>Quieting of Titles Act</i> (Form 70B) Note: Survey Maps cannot exceed 8.5" x 14"	\$120
Notice under the <i>Sale of Lands Publication Act</i> , if the notice is 1/2 page in length or less	\$ 20
Notice under the <i>Sale of Lands Publication Act</i> , if the notice is greater than 1/2 page in length	\$ 75
Any document under the <i>Winding-up and Restructuring Act</i> (Canada)	\$ 20
Notice of a correction	charge is the same as for publishing the original document
Any other document	\$3.50 for each cm or less

**Payments** can be made by cash, MasterCard, VISA, cheque or money order (payable to the Minister of Finance). No refunds will be issued for cancellations.

## Avis aux annonceurs

La *Gazette royale* est publiée tous les mercredis conformément à la *Loi sur l'Imprimeur de la Reine*. Les documents à publier doivent parvenir à la coordonnatrice de la Gazette royale, au bureau de l'Imprimeur de la Reine, à **midi**, au moins **sept jours** avant le mercredi de publication. Chaque avis doit être séparé de la lettre d'envoi. Les noms des signataires doivent suivre immédiatement la signature. L'Imprimeur de la Reine peut refuser de publier un avis dont une partie est illisible et retarder la publication d'un avis pour des raisons administratives.

**Le paiement d'avance** est exigé pour la publication des avis. Voici les tarifs pour les avis courants :

Avis	Coût par parution
Avis d'intention de demander l'adoption d'un projet de loi d'intérêt privé	20 \$
Acte introductif d'instance	25 \$
Ordonnance rendue par une cour	25 \$
Avis exigé par la <i>Loi sur les débiteurs en fuite</i>	20 \$
Avis de radiation ou de suspension ou de demande de réintégration ou de réadmission, exigé par les Règles générales prises sous le régime de la <i>Loi de 1996 sur le Barreau</i>	20 \$
Avis d'examen exigé par la <i>Loi sur les infirmières et infirmiers auxiliaires autorisés</i>	25 \$
Avis exigé par la <i>Loi sur les transports routiers</i>	30 \$
Tout document devant être publié en vertu de la <i>Loi sur le financement de l'activité politique</i>	20 \$
Avis aux créanciers exigé par le Règlement du Nouveau-Brunswick 84-9 établi en vertu de la <i>Loi sur la Cour des successions</i>	20 \$
Avis exigé par la <i>Loi sur la validation des titres de propriété</i> (Formule 70B) Nota : Les plans d'arpentage ne doivent pas dépasser 8,5 po sur 14 po	120 \$
Avis exigé par la <i>Loi sur la vente de biens-fonds par voie d'annonces</i> , si l'avis est d'une demi-page ou moins en longueur	20 \$
Avis exigé par la <i>Loi sur la vente de biens-fonds par voie d'annonces</i> , si l'avis est de plus d'une demi-page en longueur	75 \$
Tout document devant être publié en vertu de la <i>Loi sur les liquidations et les restructurations</i> (Canada)	20 \$
Avis d'une correction	les frais sont les mêmes que ceux imposés pour la publication du document original
Tout autre document	3,50 \$ pour chaque cm ou moins

**Les paiements** peuvent être faits en espèces, par carte de crédit MasterCard ou VISA, ou par chèque ou mandat (établi à l'ordre du ministre des Finances). Aucun remboursement ne sera effectué en cas d'annulation.

The **official version** of *The Royal Gazette* is available **free on-line** each Wednesday. This free on-line service replaces the printed annual subscription service. *The Royal Gazette* can be accessed on-line at:

<http://www.gnb.ca/0062/gazette/index-e.asp>

Print-on-demand copies of *The Royal Gazette* are available, at the Office of the Queen's Printer, at \$4.00 per copy plus 13% tax, plus shipping and handling where applicable.

**Office of the Queen's Printer**  
670 King Street, Room 117  
P.O. Box 6000  
Fredericton, NB E3B 5H1  
Tel: 506-453-2520 Fax: 506-457-7899  
E-mail: [gazette@gnb.ca](mailto:gazette@gnb.ca)

---

## Statutory Orders and Regulations Part II

---

La **version officielle** de la *Gazette royale* est disponible **gratuitement et en ligne** chaque mercredi. Ce service gratuit en ligne remplace le service d'abonnement annuel. Vous trouverez la *Gazette royale* à l'adresse suivante :

<http://www.gnb.ca/0062/gazette/index-f.asp>

Nous offrons, sur demande, des exemplaires de la *Gazette royale*, au bureau de l'Imprimeur de la Reine, pour la somme de 4 \$ l'exemplaire, plus la taxe de 13 %, ainsi que les frais applicables de port et de manutention.

**Bureau de l'Imprimeur de la Reine**  
670, rue King, pièce 117  
C.P. 6000  
Fredericton (Nouveau-Brunswick) E3B 5H1  
Tél. : 506-453-2520 Téléc. : 506-457-7899  
Courriel : [gazette@gnb.ca](mailto:gazette@gnb.ca)

---

## Ordonnances statutaires et Règlements Partie II

---



**NEW BRUNSWICK  
REGULATION 2010-124**

**under the**

**CLEAN ENVIRONMENT ACT  
(O.C. 2010-437)**

*Filed August 31, 2010*

**1** *New Brunswick Regulation 96-11 under the Clean Environment Act is amended by adding after section 6.2 the following:*

**6.21(1)** A regional solid waste commission that owns or operates a generation facility may, by resolution, establish, manage and contribute to a generation facility operating reserve fund for the payment of operating expenses incurred in the ownership or operation of one or more generation facilities.

**6.21(2)** The amount held in a generation facility operating reserve fund shall not exceed 5% of the total expenditures that were budgeted for the ownership or operation, for the previous fiscal year, of each of the generation facilities in relation to which the fund is held.

**6.21(3)** Money held in a generation facility operating reserve fund shall be used for no purpose other than the operating expenses incurred by the regional solid waste commission in the ownership or operation of one or more generation facilities.

**6.21(4)** Every resolution respecting a contribution made to a generation facility operating reserve fund in respect of a calendar year shall be made by December 31 of that

**RÈGLEMENT DU  
NOUVEAU-BRUNSWICK 2010-124**

**pris en vertu de la**

**LOI SUR L'ASSAINISSEMENT DE  
L'ENVIRONNEMENT  
(D.C. 2010-437)**

*Déposé le 31 août 2010*

**1** *Le Règlement du Nouveau-Brunswick 96-11 pris en vertu de la Loi sur l'assainissement de l'environnement est modifié par l'adjonction de ce qui suit après l'article 6.2 :*

**6.21(1)** La commission régionale de gestion des matières usées solides qui est propriétaire d'une ou de plusieurs installations de production ou qui en exploite une ou plusieurs peut, par voie de résolution, établir et gérer un fonds de réserve pour leur exploitation et y contribuer afin d'acquitter les dépenses de fonctionnement qu'elle a engagées au titre de leur propriété ou de leur exploitation.

**6.21(2)** Le montant détenu dans le fonds de réserve pour l'exploitation d'installations de production ne peut excéder 5 % du total des dépenses qui ont été budgétées pour l'exercice financier précédent au titre de l'exploitation ou de la propriété de chacune des installations objet du fonds de réserve.

**6.21(3)** Les sommes détenues dans le fonds de réserve pour l'exploitation d'une ou de plusieurs installations de production sont affectées uniquement au paiement des dépenses de fonctionnement que la commission régionale de gestion des matières usées solides a engagées au titre de leur propriété ou de leur exploitation.

**6.21(4)** Toute résolution portant sur une contribution versée au fonds de réserve pour l'exploitation d'installations de production relativement à une année civile est

calendar year and shall specify the dollar amount contributed to the generation facility operating reserve fund.

**6.22(1)** A regional solid waste commission may, by resolution, establish, manage and contribute to a generation facility capital reserve fund for the payment of capital expenses incurred in the construction or ownership of one or more generation facilities.

**6.22(2)** Money held in a generation facility capital reserve fund shall be used for no purpose other than the payment of capital expenses incurred by the regional solid waste commission in the construction or ownership of one or more generation facilities.

**6.22(3)** Every resolution respecting a contribution made to a generation facility capital reserve fund in respect of a calendar year shall be made by December 31 of that calendar year and shall specify the dollar amount contributed to the generation facility capital reserve fund.

**6.23** The following definitions apply in sections 6.3, 6.4 and 7.

“capital reserve fund” means a general capital reserve fund or a generation facility capital reserve fund.

“operating reserve fund” means a general operating reserve fund or a generation facility operating reserve fund.

**2** *Section 6.3 of the Regulation is amended by striking out the portion preceding paragraph (a) and substituting the following:*

**6.3** No transfer of money from an operating reserve fund or a capital reserve fund shall be made by a regional solid waste commission except

**3** *Section 6.4 of the Regulation is repealed and the following is substituted:*

**6.4** Any money, including interest, within an operating reserve fund or a capital reserve fund shall be invested or reinvested in accordance with the *Trustees Act*.

**4** *Subsection 7(3) of the Regulation is repealed and the following is substituted:*

prise au plus tard le 31 décembre de cette année civile et précise le montant en dollars de la contribution.

**6.22(1)** Une commission régionale de gestion des matières usées solides peut, par voie de résolution, établir et gérer un fonds de réserve d’immobilisation pour une ou plusieurs installations de production et y contribuer afin d’acquitter les dépenses d’immobilisation qu’elle a engagées au titre de leur construction ou de leur propriété.

**6.22(2)** Les sommes détenues dans un fonds de réserve d’immobilisation pour une ou plusieurs installations de production sont affectées uniquement au paiement des dépenses d’immobilisation que la commission régionale de gestion des matières usées solides a engagées au titre de leur construction ou de leur propriété.

**6.22(3)** Toute résolution portant sur une contribution versée à un fonds de réserve d’immobilisation pour installations de production relativement à une année civile est prise au plus le tard le 31 décembre de cette année civile et précise le montant en dollars de la contribution.

**6.23** Les définitions qui suivent s’appliquent aux articles 6.3, 6.4 et 7.

« fonds de réserve de fonctionnement » Fonds de réserve de fonctionnement général ou fonds de réserve de fonctionnement pour installations de production.

« fonds de réserve d’immobilisation » Fonds de réserve d’immobilisation général ou fonds de réserve d’immobilisation pour installations de production.

**2** *L’article 6.3 du Règlement est modifié par la suppression de la portion qui précède l’alinéa a) et son remplacement par ce qui suit :*

**6.3** Une commission régionale de gestion des matières usées solides ne peut procéder à aucun virement d’un fonds de réserve de fonctionnement ou d’un fonds de réserve d’immobilisation, sauf :

**3** *L’article 6.4 du Règlement est abrogé et remplacé par ce qui suit :*

**6.4** Toute somme, y compris les intérêts, se trouvant dans un fonds de réserve de fonctionnement ou dans un fonds de réserve d’immobilisation est placée ou réinvestie conformément à la *Loi sur les fiduciaires*.

**4** *Le paragraphe 7(3) du Règlement est abrogé et remplacé par ce qui suit :*

7(3) The chartered accountant or certified general accountant shall include along with the annual financial statements of the commission the following information with respect to an operating reserve fund, a capital reserve fund and a special account:

- (a) a certified copy of each resolution respecting a contribution to or transfer from the operating reserve fund, capital reserve fund or special account, as the case may be;
- (b) a statement of the revenue and expenditure relating to the operating reserve fund, capital reserve fund or special account, as the case may be, for the year of the report or part of that year and, in relation to the expenditure, an analysis according to purpose; and
- (c) a statement of investments held in the operating reserve fund, capital reserve fund or special account, as the case may be, including the name of the investments, and the respective principal amounts, interest rates and dates of maturity of the investments.

7(3) Le comptable agréé ou le comptable général licencié inclut dans les états financiers annuels de la commission les renseignements ci-dessous concernant un fonds de réserve de fonctionnement, à un fonds de réserve d'immobilisation et à un compte spécial :

- a) une copie certifiée de chaque résolution portant sur une contribution au fonds de réserve de fonctionnement, au fonds de réserve d'immobilisation ou au compte spécial, selon le cas, ou sur un virement de l'un d'eux;
- b) un état des recettes et des dépenses se rapportant au fonds de réserve de fonctionnement, au fonds de réserve d'immobilisation ou au compte spécial, selon le cas, pour tout ou partie de l'année du rapport et, s'agissant des dépenses, une analyse de leur conformité aux fins du fonds ou du compte;
- c) un relevé des placements détenus dans le fonds de réserve de fonctionnement, le fonds de réserve d'immobilisation ou le compte spécial, selon le cas, y compris leurs noms, leurs montants respectifs en capital investi, leurs taux d'intérêt et leurs dates d'échéance.



**NEW BRUNSWICK  
REGULATION 2010-125**

under the

**CLEAN WATER ACT  
(O.C. 2010-438)**

*Filed August 31, 2010*

**1 *New Brunswick Regulation 2000-47 under the Clean Water Act is amended***

*(a) in the portion preceding the Index of Plans of Protected Areas by striking out “Schedule A.32 or Schedule A.33” and substituting “Schedule A.32, Schedule A.33, Schedule A.34.1, Schedule A.34.2, Schedule A.35 or Schedule A.36”;*

*(b) in the Index of Plans of Protected Areas by adding after*

*Schedule A.33                      Tracadie-Sheila*

*the following:*

Schedule A.34.1	Edmundston
Schedule A.34.2	Edmundston
Schedule A.35	Drummond
Schedule A.36	Woodstock

*(c) by adding after Schedule A.33 the attached Schedule A.34.1, Schedule A.34.2, Schedule A.35 and Schedule A.36.*

**2 *This Order comes into force on November 1, 2010.***

**RÈGLEMENT DU  
NOUVEAU-BRUNSWICK 2010-125**

pris en vertu de la

**LOI SUR L'ASSAINISSEMENT DE L'EAU  
(D.C. 2010-438)**

*Déposé le 31 août 2010*

**1 *Le Règlement du Nouveau-Brunswick 2000-47 pris en vertu de la Loi sur l'assainissement de l'eau est modifié***

*a) au passage qui précède l'Index des plans de secteurs protégés, par la suppression de « Annexe A.32 ou Annexe A.33 » et son remplacement par « Annexe A.32, Annexe A.33, Annexe A.34.1, Annexe A.34.2, Annexe A.35 ou Annexe A.36 »;*

*b) à l'index des plans de secteurs protégés, par l'adjonction après*

*Annexe A.33                      Tracadie-Sheila*

*de ce qui suit :*

Annexe A.34.1	Edmundston
Annexe A.34.2	Edmundston
Annexe A.35	Drummond
Annexe A.36	Woodstock

*c) par l'adjonction, après l'annexe A.33, de l'annexe A.34.1, de l'annexe A.34.2, de l'annexe A.35 et de l'annexe A.36 ci-jointes.*

**2 *Le présent décret entre en vigueur le 1<sup>er</sup> novembre 2010.***



Schedule A.34.1 / Annexe A.34.1

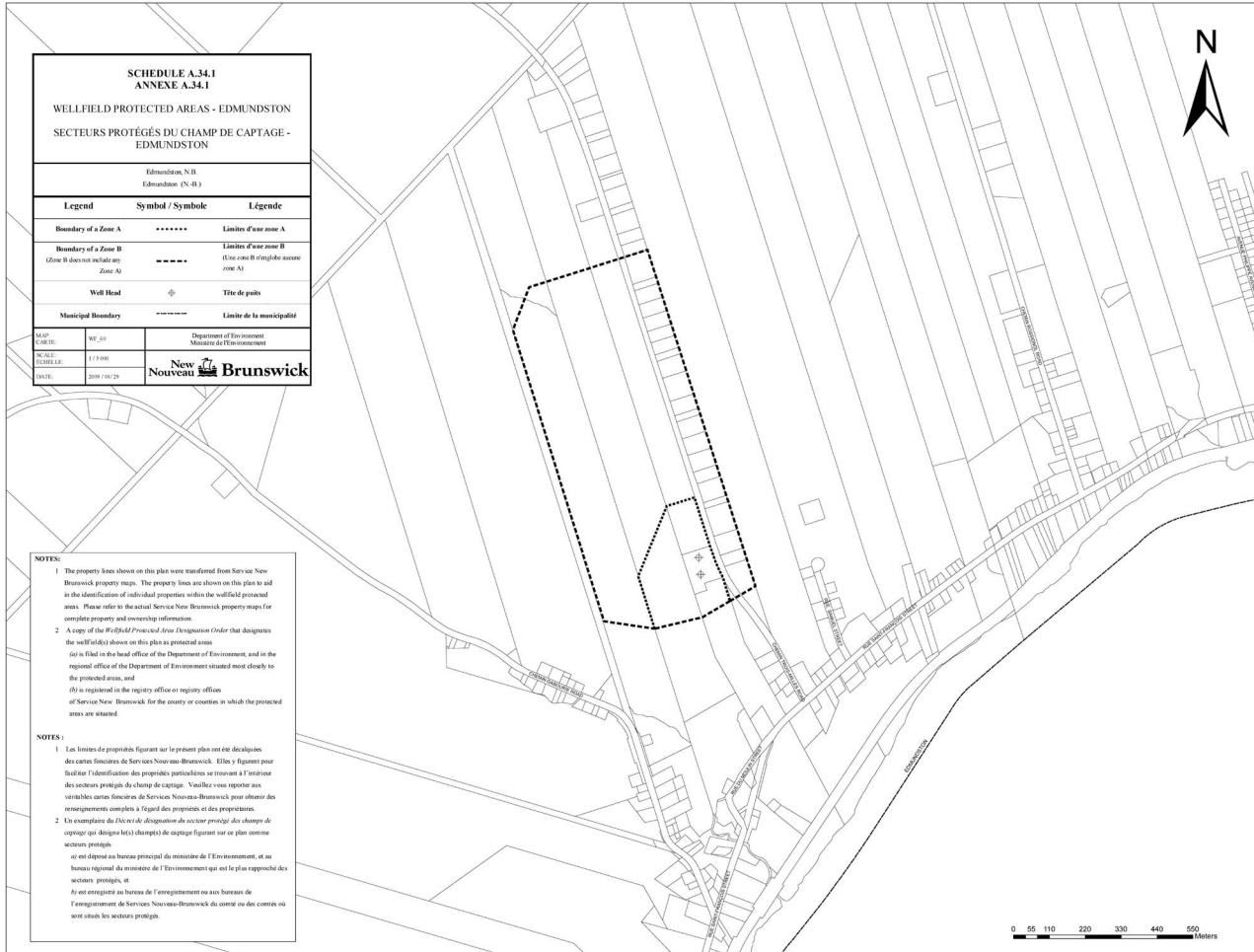

Schedule A.34.2 / Annexe A.34.2

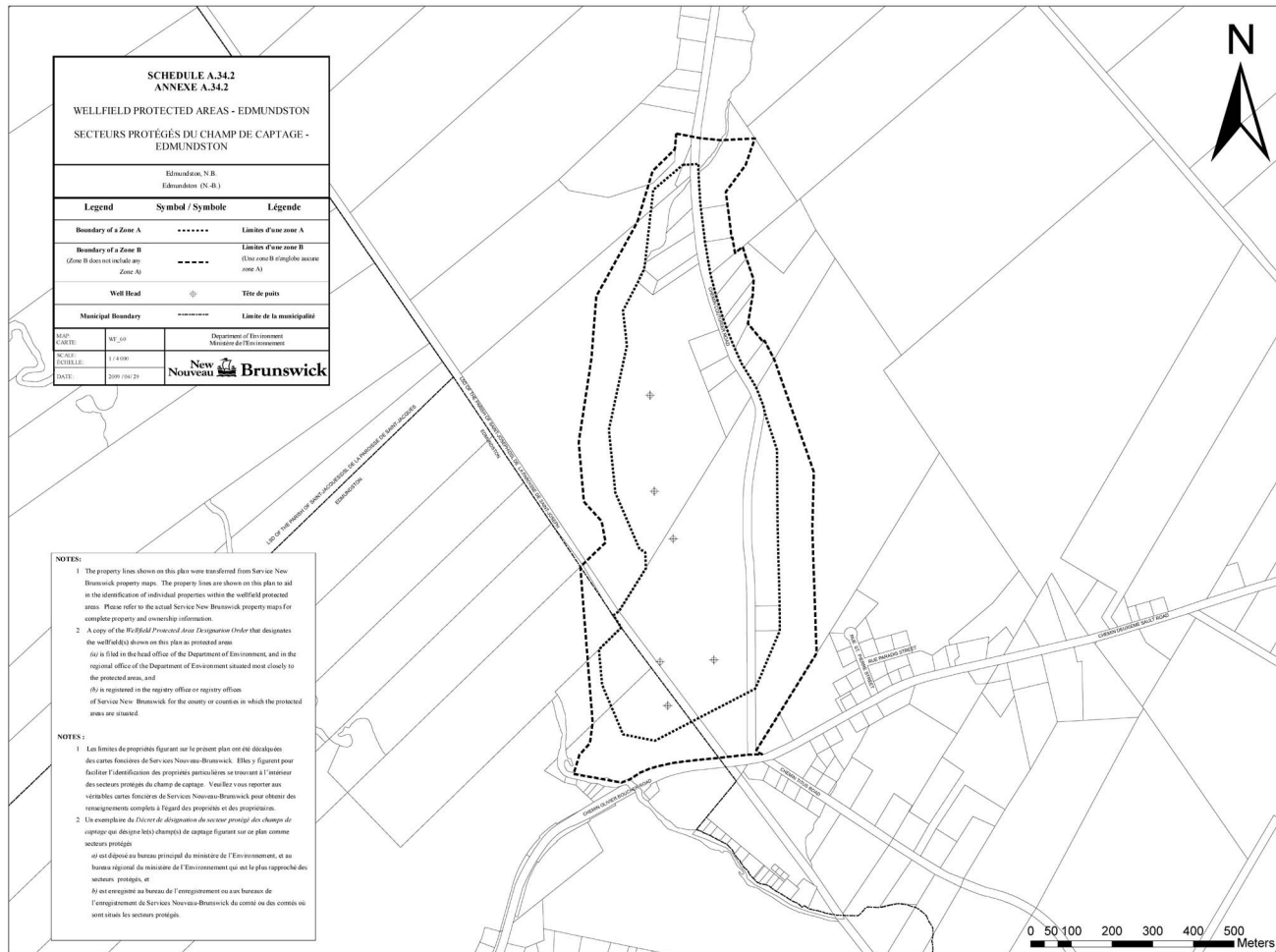

Schedule A.35 / Annexe A.35

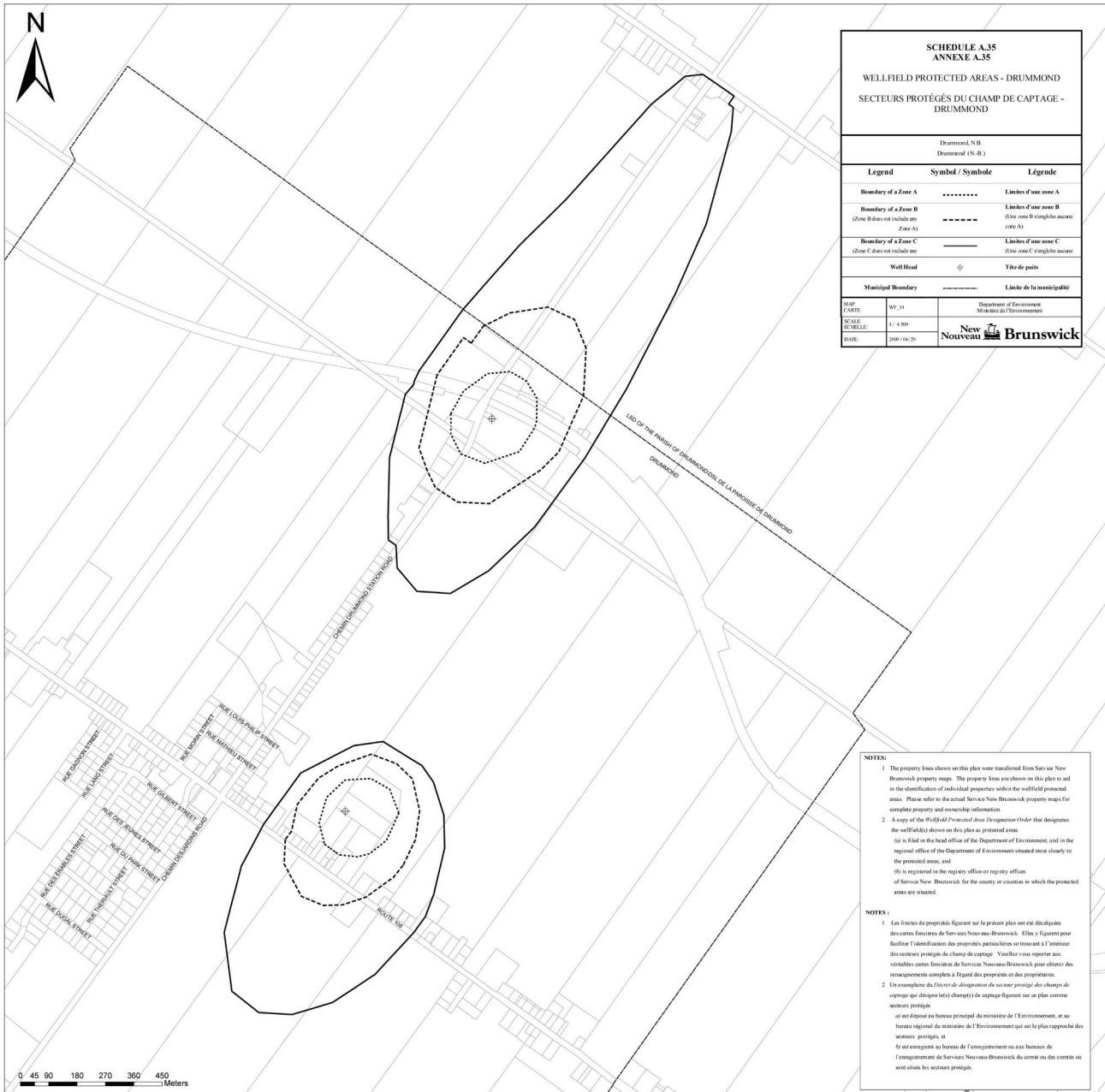

Schedule A.36 / Annexe A.36

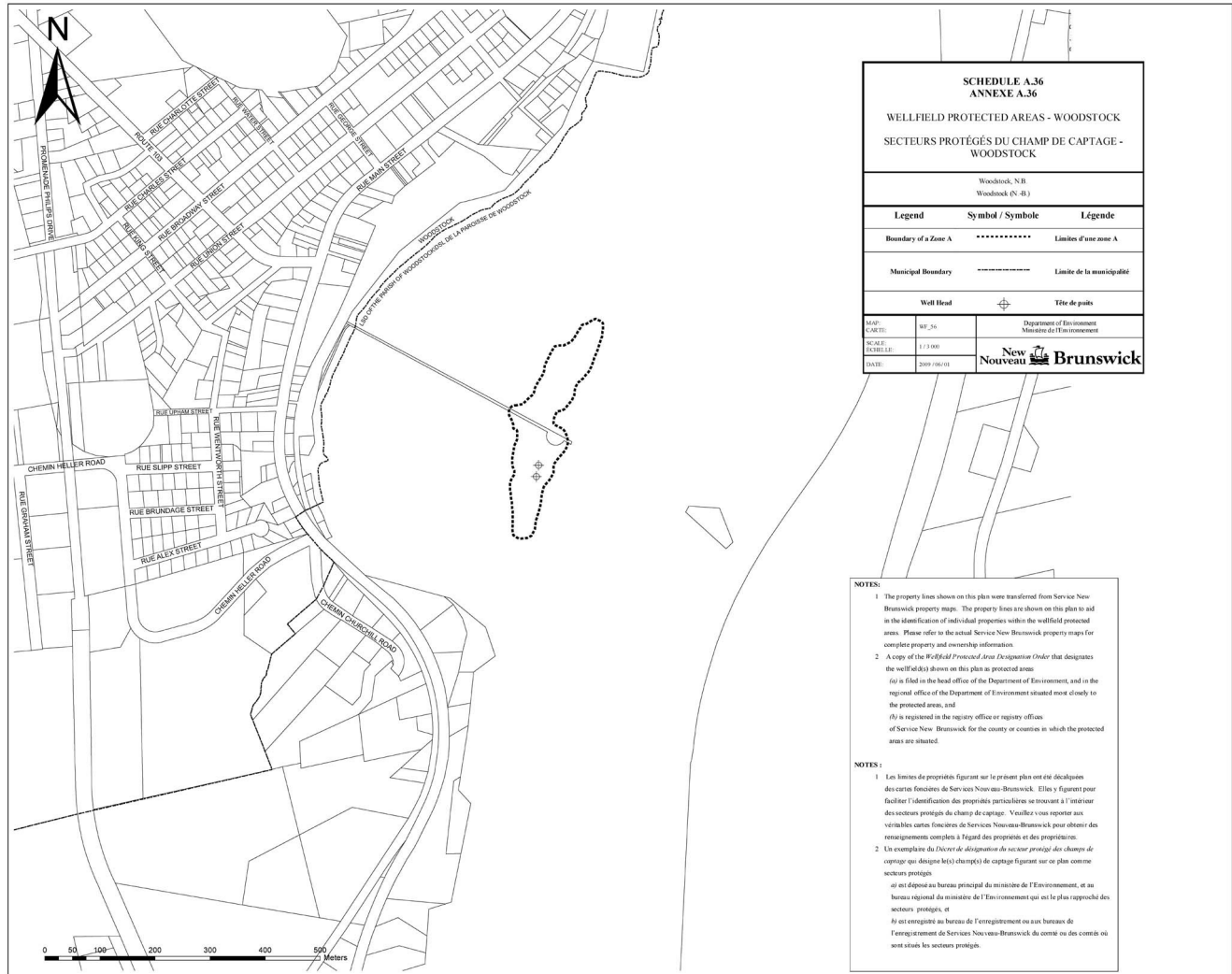

SCHEDULE A.36 ANNEXE A.36		
WELLFIELD PROTECTED AREAS - WOODSTOCK SECTEURS PROTÉGÉS DU CHAMP DE CAPTAGE - WOODSTOCK		
Woodstock, N.B. Woodstock (N.-B.)		
Legend	Symbol / Symbole	Légende
Boundary of a Zone A	.....	Limites d'une zone A
Municipal Boundary	-----	Limite de la municipalité
Well Head	⊕	Tête de puits
MAP / CARTE:	WT_36	Department of Environment Ministère de l'Environnement
SCALE / ÉCHELLE:	1 : 1 000	New Brunswick Nouveau Brunswick
DATE:	2009 / 06 / 01	

**NOTES:**

- The property lines shown on this plan were transferred from Service New Brunswick property maps. The property lines are shown on this plan to aid in the identification of individual properties within the wellfield protected areas. Please refer to the actual Service New Brunswick property maps for complete property and ownership information.
- A copy of the Wellfield Protected Areas Designation Order that designates the wellfield(s) shown on this plan as protected areas (a) is filed in the head office of the Department of Environment, and in the regional office of the Department of Environment situated most closely to the protected area, and (b) is registered in the registry office or registry offices of Service New Brunswick for the county or counties in which the protected areas are situated.

**NOTES :**

- Les limites de propriétés figurant sur le présent plan ont été décalquées des cartes foncières de Services Nouveau-Brunswick. Elles y figurent pour faciliter l'identification des propriétés particulières se trouvant à l'intérieur des secteurs protégés du champ de captage. Veuillez vous reporter aux véritables cartes foncières de Services Nouveau-Brunswick pour obtenir des renseignements complets à l'égard des propriétés et des propriétaires.
- Un exemplaire du Décret de désignation du secteur protégé des champs de captage qui désigne le(s) champ(s) de captage figurant sur ce plan comme secteurs protégés (a) est déposé au bureau principal du ministère de l'Environnement, et au bureau régional du ministère de l'Environnement qui est le plus rapproché des secteurs protégés, et (b) est enregistré au bureau de l'enregistrement ou aux bureaux de l'enregistrement de Services Nouveau-Brunswick du comté ou des comtés où sont situés les secteurs protégés.



**NEW BRUNSWICK  
REGULATION 2010-126**

**under the**

**FISHERIES AND AQUACULTURE  
DEVELOPMENT ACT  
(O.C. 2010-439)**

*Filed August 31, 2010*

**1** *Section 2 of New Brunswick Regulation 84-166 under the Fisheries and Aquaculture Development Act is amended by adding the following definition in alphabetical order:*

“prime” means, for each quarter of the calendar year, the prime business rate posted by the Bank of Canada on the first Wednesday of that quarter;

**2** *Section 4 of the Regulation is repealed and the following is substituted:*

4(1) Subject to subsection (3), on the recommendation of the Board that an application be granted, the Minister may provide financial assistance under subsection 3(1) of the Act to aid and encourage the establishment or development of fisheries in the Province without the approval of the Lieutenant-Governor in Council.

4(2) Subject to subsection (3), on the recommendation of the Board that an application be granted, the Minister may provide financial assistance under subsection 3(1.1) of the Act to aid and encourage the establishment or development of aquaculture in the Province without the approval of the Lieutenant-Governor in Council.

4(3) The Minister may provide financial assistance under subsection (1) or (2) only if the sum of the following amounts does not exceed \$500,000:

**RÈGLEMENT DU  
NOUVEAU-BRUNSWICK 2010-126**

**pris en vertu de la**

**LOI SUR LE DÉVELOPPEMENT DES PÊCHES ET  
DE L'AQUACULTURE  
(D.C. 2010-439)**

*Déposé le 31 août 2010*

**1** *L'article 2 du Règlement du Nouveau-Brunswick 84-166 pris en vertu de la Loi sur le développement des pêches et de l'aquaculture est modifié par l'adjonction de la définition qui suit selon son ordre alphabétique :*

« taux préférentiel » désigne, pour chaque trimestre de l'année civile, le taux de base des prêts aux entreprises que publie la Banque du Canada le premier mercredi de ce trimestre;

**2** *L'article 4 du Règlement est abrogé et remplacé par ce qui suit :*

4(1) Sous réserve du paragraphe (3), le Ministre peut, sur la recommandation du Conseil et sans l'approbation du lieutenant-gouverneur en conseil, accorder une aide financière en vertu du paragraphe 3(1) de la Loi pour faciliter et favoriser l'établissement ou le développement des pêches dans la province.

4(2) Sous réserve du paragraphe (3), le Ministre peut, sur la recommandation du Conseil et sans l'approbation du lieutenant-gouverneur en conseil, accorder une aide financière en vertu du paragraphe 3(1.1) de la Loi pour faciliter et favoriser l'établissement ou le développement de l'aquaculture dans la province.

4(3) Le Ministre ne peut accorder une aide financière en vertu du paragraphe (1) ou (2) que si la somme des montants ci-dessous n'excède pas 500 000 \$ :

(a) the amount of financial assistance that the Minister will grant with respect to the application;

(b) the amount of financial assistance that the applicant has received under the Act but has not yet repaid; and

(c) the amount of financial assistance already granted under the Act that has not yet been provided to the applicant.

**4(4)** The Minister shall report on a quarterly basis to the Lieutenant-Governor in Council

(a) all financial assistance provided under subsections (1) and (2),

(b) all deferments made under section 12, and

(c) all assets that are repossessed under section 13.

**3** *The Regulation is amended by adding after section 4 the following:*

**4.1(1)** Subject to section 5.01, the rate of interest per year on a loan made under subsection 3(1) of the Act shall be as follows:

(a) for the first three-year term of the loan, prime plus 3.5%; and

(b) for each succeeding three-year term for which the loan is renewed, prime at the beginning of that term plus 3.5%.

**4.1(2)** The rate of interest referred to in subsection (1) shall be reduced to

(a) prime plus 2.5%, if the borrower makes a down payment of 30% or more, but less than 40%, of the amount of the loan, or

(b) prime plus 1.5%, if the borrower makes a down payment of 40% or more of the amount of the loan.

**4.1(3)** The rates of interest referred to in subsections (1) and (2) shall not be less than the Provincial lending rate.

**4** *Section 5 of the Regulation is repealed and the following is substituted:*

a) l'aide financière qu'il accordera en vertu de la demande;

b) l'aide financière que le requérant a reçue en vertu de la Loi, mais qu'il n'a pas encore remboursée;

c) l'aide financière déjà consentie en vertu de la Loi qui n'a pas encore été accordée au requérant.

**4(4)** Le Ministre fait rapport trimestriellement au lieutenant-gouverneur en conseil de ce qui suit :

a) toute l'aide financière qu'il a accordée en vertu des paragraphes (1) et (2);

b) tous les reports d'échéances consentis en vertu de l'article 12;

c) tous les biens dont il a repris possession en vertu de l'article 13.

**3** *Le Règlement est modifié par l'adjonction de ce qui suit après l'article 4 :*

**4.1(1)** Sous réserve de l'article 5.01, le taux d'intérêt annuel sur un prêt consenti en vertu du paragraphe 3(1) de la Loi est le suivant :

a) pour le premier terme de trois ans, le taux préférentiel, plus 3,5 %;

b) pour chaque terme successif de trois ans pour lequel le prêt est renouvelé, le taux préférentiel au début de ce terme, plus 3,5 %.

**4.1(2)** Le taux d'intérêt fixé au paragraphe (1) est réduit :

a) au taux préférentiel, plus 2,5 %, si l'emprunteur verse un acompte minimal de 30 % du montant du prêt, mais maximal de 40 %;

b) au taux préférentiel, plus 1,5 %, si l'emprunteur verse un acompte de 40 % ou plus du montant du prêt.

**4.1(3)** Les taux d'intérêt fixés aux paragraphes (1) et (2) ne peuvent être inférieurs au taux provincial.

**4** *L'article 5 du Règlement est abrogé et remplacé par ce qui suit :*

**5** The rate of interest per year on direct loans made under subsection 3(1.1) of the Act shall be as follows:

(a) for the first three-year term of the loan, or for a shorter term as may be specified by the borrower in writing before an advance under the loan is made, the Provincial lending rate; and

(b) for each succeeding three-year term for which the loan is renewed, the Provincial lending rate at the beginning of that term.

**5** *The Regulation is amended by adding after section 5 the following:*

**5.01(1)** In this section, “new entrant” means an individual receiving financial assistance under subsection 3(1) of the Act who has never owned a vessel-based commercial fishing licence.

**5.01(2)** The rate of interest to be charged per year on a direct loan made to a new entrant shall be as follows:

(a) for the first three-year term of the loan, the Provincial lending rate; and

(b) for each succeeding three-year term, the Provincial lending rate at the beginning of that term.

**5.01(3)** A loan provided under the Act to a new entrant shall be subject to a down payment requirement of 5% of the amount of the loan.

**6** *Subsection 6(1) of the Regulation is amended by striking out “A loan provided under the Act” and substituting “Subject to section 5.01, a loan provided under the Act”.*

**5** Le taux d’intérêt annuel sur les prêts directs consentis en vertu du paragraphe 3(1.1) de la Loi est le suivant :

a) pour le premier terme de trois ans ou pour un autre terme plus court selon les directives écrites de l’emprunteur avant que ne soit accordée une avance en vertu du prêt, le taux provincial;

b) pour chaque terme successif de trois ans pour lequel le prêt est renouvelé, le taux provincial au début de ce terme.

**5** *Le Règlement est modifié par l’adjonction de ce qui suit après l’article 5 :*

**5.01(1)** Dans le présent article, « pêcheur débutant » désigne un particulier qui reçoit une aide financière en vertu du paragraphe 3(1) de la Loi et qui n’a jamais été propriétaire d’un permis de pêche commerciale requérant un bateau.

**5.01(2)** Le taux d’intérêt annuel sur un prêt direct consenti à un pêcheur débutant est le suivant :

a) pour le premier terme de trois ans, le taux provincial;

b) pour chaque terme successif de trois ans, le taux provincial au début de ce terme.

**5.01(3)** Tout prêt consenti en vertu de la Loi à un pêcheur débutant est subordonné au versement d’un acompte de 5 % du montant du prêt.

**6** *Le paragraphe 6(1) du Règlement est modifié par la suppression de « Tout prêt accordé en vertu de la Loi » et son remplacement par « Sous réserve de l’article 5.01, tout prêt accordé en vertu de la Loi ».*



**NEW BRUNSWICK  
REGULATION 2010-127**

**under the**

**SECURITIES ACT  
(O.C. 2010-440)**

*Filed August 31, 2010*

**Regulation Outline**

Citation. . . . .	.1
Definition of “Act”. . . . .	.2
Publication of notice and proposed rule. . . . .	.3
Exemption. . . . .	.4
Alteration of proposed rule. . . . .	.5
Information to be provided to Minister. . . . .	.6
Emergency rules. . . . .	.7
Notice of rule. . . . .	.8
Commencement of rules. . . . .	.9
Repeal. . . . .	.10
Commencement. . . . .	.11

**RÈGLEMENT DU  
NOUVEAU-BRUNSWICK 2010-127**

**pris en vertu de la**

**LOI SUR LES VALEURS MOBILIÈRES  
(D.C. 2010-440)**

*Déposé le 31 août 2010*

**Sommaire**

Titre. . . . .	.1
Définition de « Loi ». . . . .	.2
Publication de l’avis et de la règle proposée. . . . .	.3
Exemption. . . . .	.4
Modification d’une règle proposée. . . . .	.5
Renseignements à fournir au ministre. . . . .	.6
Règles à caractère urgent. . . . .	.7
Avis d’une règle. . . . .	.8
Entrée en vigueur des règles. . . . .	.9
Abrogation. . . . .	.10
Entrée en vigueur. . . . .	.11

Under subsection 200(2) of the *Securities Act*, the Lieutenant-Governor in Council makes the following Regulation:

**Citation**

**1** This Regulation may be cited as the *Rule-making Procedure Regulation - Securities Act*.

**Definition of “Act”**

**2** In this Regulation, “Act” means the *Securities Act*.

En vertu du paragraphe 200(2) de la *Loi sur les valeurs mobilières*, le lieutenant-gouverneur en conseil prend le règlement suivant :

**Titre**

**1** *Règlement sur l’établissement de règles - Loi sur les valeurs mobilières*.

**Définition de « Loi »**

**2** Dans le présent règlement, « Loi » désigne la *Loi sur les valeurs mobilières*.



**Publication of notice and proposed rule**

**3** Before making a rule under section 200 of the Act, the Commission shall

- (a) publish electronically
  - (i) the proposed rule,
  - (ii) an explanation of the proposed rule and the reasons for it,
  - (iii) a statement that comments in writing may be made to the Commission in respect of the proposed rule within 60 days after the date on which the proposed rule was published under this paragraph, and
  - (iv) the name, address and telephone number of the contact person to whom comments referred to in subparagraph (iii) may be made,
- (b) publish in *The Royal Gazette* a notice of the proposed rule that sets out
  - (i) a summary of the proposed rule,
  - (ii) a statement that comments in writing may be made to the Commission in respect of the proposed rule within 60 days after the date the proposed rule was published under paragraph (a),
  - (iii) the name, address and telephone number of the contact person to whom comments referred to in subparagraph (ii) may be made, and
  - (iv) the address at which a printed copy of the proposed rule may be obtained and the web site at which the proposed rule is published electronically,
- (c) comply with section 5, if applicable,
- (d) comply with subsection 6(1) or (2), and
- (e) obtain the Minister's written consent to the proposed rule being made.

**Exemption**

**4** The Commission is not required to comply with the requirements of paragraphs 3(a), (b) and (c) and section 5 if

**Publication de l'avis et de la règle proposée**

**3** Avant de procéder à l'établissement d'une règle en vertu de l'article 200 de la Loi, la Commission doit prendre les mesures suivantes :

- a) publier sur support électronique :
  - (i) la règle proposée,
  - (ii) une explication de la règle proposée et sa raison d'être,
  - (iii) une invitation à faire des commentaires par écrit à la Commission à l'égard de la règle proposée dans les soixante jours qui suivent la date de sa publication en application du présent alinéa,
  - (iv) le nom, l'adresse et le numéro de téléphone de la personne-ressource à qui faire les commentaires visés au sous-alinéa (iii);
- b) publier dans la *Gazette royale* un avis de la règle proposée comportant :
  - (i) un sommaire de la règle proposée,
  - (ii) une invitation à faire des commentaires par écrit à la Commission à l'égard de la règle proposée dans les soixante jours qui suivent la date de sa publication en application de l'alinéa a),
  - (iii) le nom, l'adresse et le numéro de téléphone de la personne-ressource à qui faire les commentaires visés au sous-alinéa (ii),
  - (iv) l'adresse à laquelle on peut obtenir une copie imprimée de la règle proposée et le site Web où la règle proposée est publiée;
- c) se conformer aux dispositions de l'article 5, le cas échéant;
- d) se conformer aux dispositions du paragraphe 6(1) ou 6(2);
- e) obtenir le consentement écrit du ministre à l'établissement de la règle proposée.

**Exemption**

**4** La Commission doit se conformer aux mesures exigées aux alinéas 3a), b) et c) et à l'article 5 sauf si :

(a) all of the persons who would be subject to the proposed rule are named in the proposed rule, a copy of the proposed rule is sent to each of them and they are given an opportunity to make written representations with respect to it,

(b) the proposed rule grants an exemption or removes a restriction, and the Commission is of the opinion that the proposed rule would not likely have a substantial effect on the interests of persons other than those who would benefit under the proposed rule, or

(c) the proposed rule would be an amendment or variation that in the opinion of the Commission would not materially change an existing rule.

### Alteration of proposed rule

5 If, after the proposed rule has been published under paragraph 3(a), the Commission wishes to alter the proposed rule, the Commission shall, if in its opinion the alterations would materially change the proposed rule,

(a) publish electronically

(i) the altered proposed rule with the alterations incorporated and identified,

(ii) a summary of the alterations and the reasons for them,

(iii) a statement that comments in writing may be made to the Commission in respect of the altered proposed rule within 60 days after the date on which the altered proposed rule was published under this paragraph, and

(iv) the name, address and telephone number of the contact person to whom comments referred to in subparagraph (iii) may be made, and

(b) publish in *The Royal Gazette* a notice of its intention to alter the proposed rule that sets out

(i) a summary of the alterations,

(ii) a statement that comments in writing may be made to the Commission in respect of the altered proposed rule within 60 days after the date on which the altered proposed rule was published under paragraph (a),

a) toutes les personnes à qui s'appliquerait la règle proposée sont nommées dans celle-ci, une copie de la règle proposée est envoyée à chacune d'elles et la possibilité leur est donnée de faire des observations écrites à son sujet;

b) la règle proposée accorde une exemption ou enlève une restriction, et la Commission est d'avis que la règle proposée n'aura vraisemblablement pas d'effet important sur les intérêts des personnes qui ne sont pas celles qui pourraient bénéficier de la règle proposée;

c) la règle proposée n'est qu'une modification ou une variation qui, de l'avis de la Commission, ne modifierait pas une règle existante de façon importante.

### Modification d'une règle proposée

5 Si elle désire modifier la règle proposée après que celle-ci a été publiée en application de l'alinéa 3a) et qu'elle est d'avis que la modification entraînerait un changement important à la règle proposée, la Commission doit prendre les mesures suivantes :

a) publier sur support électronique :

(i) la règle proposée modifiée indiquant les modifications apportées,

(ii) un sommaire des modifications et leur raison d'être,

(iii) une invitation à faire des commentaires par écrit à la Commission à l'égard de la règle proposée modifiée dans les soixante jours qui suivent la date de sa publication en application du présent alinéa,

(iv) le nom, l'adresse et le numéro de téléphone de la personne-ressource à qui faire les commentaires visés au sous-alinéa (iii);

b) publier dans la *Gazette royale*, un avis de son intention de modifier la règle proposée comportant :

(i) un sommaire des modifications,

(ii) une invitation à faire des commentaires par écrit à la Commission à l'égard de la règle proposée modifiée dans les soixante jours qui suivent la date de sa publication en application de l'alinéa a),

(iii) the name, address and telephone number of the contact person to whom comments referred to in subparagraph (ii) may be made, and

(iv) the address at which a printed copy of the altered proposed rule may be obtained and the web site at which the altered proposed rule is published electronically.

### Information to be provided to Minister

6(1) After the expiry of the 60-day period referred to in subparagraph 3(a)(iii) or 5(a)(iii), as the case may be, the Commission shall provide the Minister with

(a) a copy of the proposed rule, with any alterations incorporated,

(b) a copy of the notice published under paragraph 3(b) and a copy of the notice, if any, published under paragraph 5(b),

(c) a copy of the written comments received in response to the statement published under subparagraph 3(a)(iii) or to the notice published under paragraph 3(b) and in response to the statement, if any, published under subparagraph 5(a)(iii) or to the notice, if any, published under paragraph 5(b), and

(d) any other information requested by the Minister.

6(2) If, in accordance with section 4, the Commission is not required to comply with the requirements of paragraphs 3(a), (b) and (c) and section 5, the Commission shall, in order to obtain the consent of the Minister to the proposed rule being made, provide the Minister with

(a) a copy of the proposed rule,

(b) a copy of the written representations, if any, received in response to the proposed rule, and

(c) any other information requested by the Minister.

6(3) Within 60 days after receiving the information and material referred to in subsection (1) or (2), the Minister may, in writing,

(a) consent to the proposed rule being made,

(iii) le nom, l'adresse et le numéro de téléphone de la personne-ressource à qui faire les commentaires visés au sous-alinéa (ii),

(iv) l'adresse à laquelle on peut obtenir une copie imprimée de la règle proposée modifiée et le site Web où la règle proposée modifiée est publiée.

### Renseignements à fournir au ministre

6(1) À l'expiration du délai de soixante jours visé au sous-alinéa 3a)(iii) ou au sous-alinéa 5a)(iii), selon le cas, la Commission doit fournir au ministre :

a) une copie de la règle proposée, avec modifications y incorporées;

b) une copie de l'avis publié en vertu de l'alinéa 3b) et une copie de l'avis, le cas échéant, publié en vertu de l'alinéa 5b);

c) une copie des commentaires reçus par écrit en réponse à la déclaration publiée en vertu du sous-alinéa 3a)(iii) ou à l'avis publié en vertu de l'alinéa 3b) et en réponse à la déclaration, le cas échéant, publiée en vertu du sous-alinéa 5a)(iii) ou à l'avis, le cas échéant, publié en vertu de l'alinéa 5b);

d) tout autre renseignement que demande le ministre.

6(2) Si la Commission est exemptée des exigences énumérées aux alinéas 3a), b) et c) et à l'article 5 en conformité avec l'article 4, elle doit, afin d'obtenir le consentement du ministre à l'établissement d'une règle proposée, lui fournir :

a) une copie de la règle proposée;

b) une copie des commentaires reçus par écrit en réponse à la règle proposée, le cas échéant;

c) tout autre renseignement que demande le ministre.

6(3) Dans les soixante jours de la réception des renseignements et des documents visés au paragraphe (1) ou (2), le ministre peut, par écrit, prendre l'une des mesures suivantes :

a) donner son consentement à l'établissement de la règle proposée;

(b) refuse to consent to the proposed rule being made, or

(c) direct the Commission to reconsider the proposed rule and include any direction for the Commission to follow that the Minister considers appropriate.

6(4) If, within 60 days after receipt of the information and material referred to in subsection (1) or (2), the Minister does not consent to or refuse to consent to the proposed rule being made or direct the Commission to reconsider the proposed rule, the Minister shall be deemed to have consented to the proposed rule being made and the Commission shall be deemed to have obtained the Minister's written consent to the proposed rule being made for the purposes of paragraph 3(e).

### Emergency rules

7(1) The Commission may make rules under section 200 of the Act without complying with sections 3 and 5 and subsection 6(1)

(a) if the Commission is of the opinion that

(i) it is in the public interest to make the proposed rule without delay because there is an urgent need for the proposed rule, and

(ii) without the proposed rule being made, there is a substantial risk of material harm to investors or to the integrity of capital markets, and

(b) if the Commission has provided the Minister with

(i) a copy of the proposed rule,

(ii) an explanation of the need for and the anticipated effect of the proposed rule,

(iii) the date on which the proposed rule will be published under paragraph 201(1)(a) of the Act and will thereby come into force, and

(iv) an explanation as to why the proposed rule is of an urgent nature.

7(2) A rule made by the Commission under subsection (1) ceases to be effective after 275 days from the day the rule comes into force unless within that 275-day period the Commission complies with section 3 as if the rule were

b) refuser son consentement à l'établissement de la règle proposée;

c) ordonner à la Commission qu'elle réexamine la règle proposée et indiquer à celle-ci toute directive à suivre qu'il considère appropriée.

6(4) Si, pendant les soixante jours qui suivent la réception des renseignements et des documents visés au paragraphe (1) ou (2), le ministre ne donne, ni ne refuse de donner son consentement à l'établissement de la règle proposée, ni n'ordonne à la Commission de réexaminer la règle proposée, il est réputé avoir donné son consentement à l'établissement de la règle proposée et la Commission est réputée avoir obtenu le consentement écrit du ministre à cet égard pour les besoins de l'alinéa 3e).

### Règles à caractère urgent

7(1) La Commission peut établir des règles en vertu de l'article 200 de la Loi sans se conformer aux dispositions des articles 3 et 5 et du paragraphe 6(1) si les circonstances suivantes sont réunies :

a) la Commission est d'avis :

(i) qu'il est dans l'intérêt public d'établir sans délai la règle proposée en raison de l'urgence qui la commande,

(ii) que sans l'établissement de la règle proposée, les investisseurs ou l'intégrité des marchés financiers risqueraient fortement de subir un préjudice important;

b) la Commission fournit au ministre :

(i) une copie de la règle proposée,

(ii) une explication du besoin de la règle proposée et de l'effet anticipé de celle-ci,

(iii) la date à laquelle la règle proposée sera publiée en application de l'alinéa 201(1)a) de la Loi et de ce fait entrera en vigueur,

(iv) une explication du caractère urgent de la règle proposée.

7(2) Une règle établie par la Commission en vertu du paragraphe (1) cesse d'avoir effet lorsque deux cent soixante-quinze jours se sont écoulés depuis la date de son entrée en vigueur, sauf si, dans ce délai, la Commission se

a proposed rule, and, for the purposes of this subsection, a reference to “being made” in paragraph 3(e), subsection 6(2), paragraphs 6(3)(a) and (b) and subsection 6(4) shall be read as a reference to “continuing in force”.

#### Notice of rule

**8** A notice required to be published under paragraph 201(1)(b) of the Act shall set out the following:

- (a) the title of the rule;
- (b) for rules other than rules made in the circumstances set out in section 7, the date of the written consent or the deemed consent of the Minister to the rule being made;
- (c) a summary of the rule;
- (d) in the case of a rule made in the circumstances set out in section 7, an explanation of the nature of the urgency and the risk;
- (e) the date on which the rule came into force; and
- (f) the address at which a printed copy of the rule may be obtained and the web site at which the rule is published electronically.

#### Commencement of rules

**9** A rule comes into force on the day the rule is published electronically by the Commission as required under paragraph 201(1)(a) of the Act or on such later date as is specified in the rule.

#### Repeal

**10** *New Brunswick Regulation 2004-66 under the Securities Act is repealed.*

#### Commencement

**11** *This Regulation comes into force on September 1, 2010.*

conforme aux dispositions de l’article 3 et procède comme s’il s’agissait d’une règle proposée, et que, pour les besoins du présent paragraphe, toute mention à l’alinéa 3e), au paragraphe 6(2), aux alinéas 6(3)a) et b) ainsi qu’au paragraphe 6(4) de l’établissement de la règle, vaut mention de ce qu’elle demeure en vigueur.

#### Avis d’une règle

**8** L’avis à publier en application de l’alinéa 201(1)b) de la Loi doit indiquer :

- a) le titre de la règle;
- b) pour toute règle sauf celles établies dans les circonstances mentionnées à l’article 7, la date à laquelle le ministre a donné ou est réputé avoir donné son consentement écrit à ce qu’elle soit établie;
- c) un sommaire de la règle;
- d) pour une règle établie dans les circonstances mentionnées à l’article 7, une explication du caractère urgent et du risque;
- e) la date de l’entrée en vigueur de la règle;
- f) l’adresse à laquelle on peut obtenir une copie imprimée de la règle et le site Web où la règle est publiée.

#### Entrée en vigueur des règles

**9** Une règle entre en vigueur le jour de sa publication sur support électronique par la Commission tel que l’exige l’alinéa 201(1)a) de la Loi ou à une date ultérieure que précise la règle.

#### Abrogation

**10** *Le Règlement du Nouveau-Brunswick 2004-66 pris en vertu de la Loi sur les valeurs mobilières est abrogé.*

#### Entrée en vigueur

**11** *Le présent règlement entre en vigueur le 1<sup>er</sup> septembre 2010.*



**NEW BRUNSWICK  
REGULATION 2010-128**

**under the**

**MOTOR VEHICLE ACT  
(O.C. 2010-441)**

*Filed August 31, 2010*

**1 Section 27.2 of New Brunswick Regulation 83-42 under the Motor Vehicle Act is repealed and the following is substituted:**

**27.2(1)** The following devices are prescribed for the purposes of the definition “provincially approved screening device” in subsection 310.02(1) of the Act and for the purposes of subsection 310.02(14) of the Act:

- (a) Alcolmeter S-L2;
- (b) Alcotest<sup>®</sup> 7410 GLC;
- (c) Alcotest<sup>®</sup> 7410 PA3;
- (d) BAC Datamaster C;
- (e) Breathalyzer<sup>®</sup>, Model 900;
- (f) Breathalyzer<sup>®</sup>, Model 900A; and
- (g) Intox EC/IR II.

**27.2(2)** An analysis of a sample of breath by a device listed in subsection (1) shall produce a result indicating the presence of alcohol in samples of breath in the following manner:

- (a) on the Alcolmeter S-L2, by showing a red light indicating “FAIL” or by showing a red light and a yellow or orange light indicating “WARN”;

**RÈGLEMENT DU  
NOUVEAU-BRUNSWICK 2010-128**

**pris en vertu de la**

**LOI SUR LES VÉHICULES À MOTEUR  
(D.C. 2010-441)**

*Déposé le 31 août 2010*

**1 L'article 27.2 du Règlement du Nouveau-Brunswick 83-42 pris en vertu de la Loi sur les véhicules à moteur est abrogé et remplacé par ce qui suit :**

**27.2(1)** Les appareils ci-dessous sont prescrits aux fins d'application de la définition « appareil de détection approuvé par la province » au paragraphe 310.02(1) de la Loi et du paragraphe 310.02(14) de la Loi :

- a) Alcolmeter S-L2;
- b) Alcotest<sup>®</sup> 7410 GLC;
- c) Alcotest<sup>®</sup> 7410 PA3;
- d) BAC Datamaster C;
- e) Breathalyzer<sup>®</sup>, modèle 900;
- f) Breathalyzer<sup>®</sup>, modèle 900A;
- g) Intox EC/IR II.

**27.2(2)** À l'analyse d'un échantillon d'haleine effectué par un appareil énuméré au paragraphe (1), la présence d'alcool dans un échantillon d'haleine est indiquée au moyen de l'un des résultats suivants :

- a) Alcolmeter S-L2 : un signal lumineux rouge indique « FAIL » ou un signal lumineux rouge accompagné d'un signal lumineux jaune ou orange indique « WARN »;

(b) on the Alcotest<sup>®</sup> 7410 GLC, by producing a reading of “F”, a reading of “A” or a digital reading showing any number exceeding 0.00%;

(c) on the Alcotest<sup>®</sup> 7410 PA3, by producing a reading of “F”, a reading of “A” or a digital reading showing any number exceeding 0.00%;

(d) on the BAC Datamaster C, by a digital reading showing the number of milligrams of alcohol per 100 millilitres of blood exceeding zero;

(e) on the Breathalyzer<sup>®</sup>, Model 900, by indicating on the dial that the number of milligrams of alcohol per 100 millilitres of blood exceeds zero;

(f) on the Breathalyzer<sup>®</sup>, Model 900A, by indicating on the dial that the number of milligrams of alcohol per 100 millilitres of blood exceeds zero; and

(g) on the Intox EC/IR II, by a digital reading showing the number of milligrams of alcohol per 100 millilitres of blood exceeding zero.

b) Alcotest<sup>®</sup> 7410 GLC : une indication « F » ou « A » ou une indication numérique supérieure à 0,00 %;

c) Alcotest<sup>®</sup> 7410 PA3 : une indication « F » ou « A » ou une indication numérique supérieure à 0,00 %;

d) BAC Datamaster C : une indication numérique signale un nombre de milligrammes d’alcool par 100 millilitres de sang supérieur à zéro;

e) Breathalyzer<sup>®</sup>, modèle 900 : une indication au cadran signale un nombre de milligrammes d’alcool par 100 millilitres de sang supérieur à zéro;

f) Breathalyzer<sup>®</sup>, modèle 900A : une indication au cadran signale un nombre de milligrammes d’alcool par 100 millilitres de sang supérieur à zéro;

g) Intox EC/IR II : une indication numérique signale un nombre de milligrammes d’alcool par 100 millilitres de sang supérieur à zéro.



**NEW BRUNSWICK  
REGULATION 2010-129**

**under the**

**OCCUPATIONAL HEALTH AND SAFETY ACT  
(O.C. 2010-448)**

*Filed August 31, 2010*

**1** *Subsection 18(1) of New Brunswick Regulation 91-191 under the Occupational Health and Safety Act is amended by striking out “24.1, 25 and 25.2” and substituting “24.1 and 25”.*

**Commencement**

**2** *This Regulation comes into force on October 1, 2010.*

**RÈGLEMENT DU  
NOUVEAU-BRUNSWICK 2010-129**

**pris en vertu de la**

**LOI SUR L’HYGIÈNE ET LA SÉCURITÉ AU  
TRAVAIL  
(D.C. 2010-448)**

*Déposé le 31 août 2010*

**1** *Le paragraphe 18(1) du Règlement du Nouveau-Brunswick 91-191 pris en vertu de la Loi sur l’hygiène et la sécurité au travail est modifié par la suppression de « 24.1, 25 et 25.2 » et son remplacement par « 24.1 et 25 ».*

**Entrée en vigueur**

**2** *Le présent règlement entre en vigueur le 1<sup>er</sup> octobre 2010.*





**NEW BRUNSWICK  
REGULATION 2010-130**

under the

**OCCUPATIONAL HEALTH AND SAFETY ACT  
(O.C. 2010-449)**

*Filed August 31, 2010*

**1** *Subsection 13(1) of New Brunswick Regulation 96-105 under the Occupational Health and Safety Act is repealed and the following is substituted:*

**13(1)** An employer shall ensure that an employee who works underground is adequately trained in the recognition of unsafe ground conditions and the precautions to be taken concerning unsafe ground conditions and shall keep a record in respect to the training.

**2** *Section 22 of the Regulation is amended by adding after subsection (1) the following:*

**22(1.1)** An employer shall, at least once a year, ensure that a hoist is tested using the alternate source of electrical power referred to in subsection (1) to determine if the alternate source of electrical power is capable of providing sufficient power to operate and maintain services essential to the safe evacuation of the underground mine.

**3** *Section 23 of the Regulation is amended by adding after subsection (2) the following:*

**23(3)** If the level of ambient noise in an area renders the audible warning signal of the system referred to in subsection (1) inaudible, the system shall be equipped with a visual warning signal.

**4** *Subsection 39(1) of the Regulation is repealed and the following is substituted:*

**RÈGLEMENT DU  
NOUVEAU-BRUNSWICK 2010-130**

pris en vertu de la

**LOI SUR L'HYGIÈNE ET LA SÉCURITÉ AU  
TRAVAIL  
(D.C. 2010-449)**

*Déposé le 31 août 2010*

**1** *Le paragraphe 13(1) du Règlement du Nouveau-Brunswick 96-105 pris en vertu de la Loi sur l'hygiène et la sécurité au travail est abrogé et remplacé par ce qui suit :*

**13(1)** L'employeur s'assure qu'un salarié qui travaille sous terre reçoit une formation convenable pour reconnaître les conditions dangereuses du sol et les précautions à prendre relativement à ces conditions et tient un registre relativement à cette formation.

**2** *L'article 22 du Règlement est modifié par l'adjonction de ce qui suit après le paragraphe (1) :*

**22(1.1)** Au moins une fois l'an, l'employeur s'assure qu'un treuil est soumis à des essais en utilisant la source d'électricité auxiliaire visée au paragraphe (1) afin de déterminer si elle est capable de fournir assez d'énergie pour faire fonctionner et maintenir les services essentiels à l'évacuation sécuritaire de la mine souterraine.

**3** *L'article 23 du Règlement est modifié par l'adjonction de ce qui suit après le paragraphe (2) :*

**23(3)** Dans les secteurs où le bruit ambiant rend inaudible le signal du système visé au paragraphe (1), le système est muni d'un avertisseur visuel.

**4** *Le paragraphe 39(1) du Règlement est abrogé et remplacé par ce qui suit :*

**39(1)** An employer shall ensure that an opening into which a person, equipment or material may fall is adequately barricaded and that signs are posted on the barricade with the wording “Danger - Keep Out - Défense d’entrer” and with any other wording that indicates the specific nature of the hazard.

**5 Section 46 of the Regulation is amended**

*(a) by adding after subsection (1) the following:*

**46(1.1)** An employer shall ensure that the plans for the mechanical ventilation system referred to in subsection (1) are approved by a competent person.

*(b) by adding after subsection (5) the following:*

**46(5.1)** An employer shall ensure that all of the main mine ventilation fans, both supply and exhaust, that are located on the surface are equipped with an alarm that notifies the control room operators or other appropriate persons that a fan has slowed or stopped.

**6 The Regulation is amended by adding after section 46 the following:**

**Certification of ventilation equipment**

**46.1** An employer shall ensure that the ventilation equipment and equipment used to test the air quality of an underground mine are certified by a recognized certifying agency for safety and performance.

**7 Subsection 51(2) of the Regulation is amended by striking out “concentration” and substituting “concentration at the operator’s position”.**

**8 Paragraph 53(5)(b) of the Regulation is repealed and the following is substituted:**

*(b)* details the method and frequency of measurement of the air contaminants from diesel engines referred to in subsections 51(1) and (2) and, where practicable, the respirable combustible dust concentration from diesel engines,

**9 The Regulation is amended by adding after section 63 the following:**

**Testing and calibration of equipment**

**63.1** An employer shall ensure that

**39(1)** L’employeur s’assure que l’ouverture par laquelle peut tomber une personne, de l’équipement ou du matériel est convenablement entourée de barrières et que des panneaux sont installés sur les barrières portant les mots « Danger - Keep Out - Défense d’entrer » et tout autre libellé qui précise la nature particulière du danger.

**5 L’article 46 du Règlement est modifié**

*a) par l’adjonction de ce qui suit après le paragraphe (1) :*

**46(1.1)** L’employeur s’assure qu’une personne compétente approuve les plans du système mécanique d’aération visé au paragraphe (1).

*b) par l’adjonction de ce qui suit après le paragraphe (5) :*

**46(5.1)** L’employeur s’assure que tous les ventilateurs principaux d’aération se trouvant à la surface pour la prise et l’échappement d’air sont munis d’une alarme qui avertit les opérateurs de la salle de commande ou toute autre personne autorisée qu’un ventilateur a ralenti ou s’est arrêté.

**6 Le Règlement est modifié par l’adjonction de ce qui suit après l’article 46 :**

**Certification de l’équipement d’aération**

**46.1** L’employeur s’assure que l’équipement d’aération et l’équipement utilisé pour évaluer la qualité de l’air d’une mine souterraine sont certifiés par une agence reconnue de certification en matière de sécurité et de rendement.

**7 Le paragraphe 51(2) du Règlement est modifié par la suppression de « respirable » et son remplacement par « respirable à la position de l’opérateur ».**

**8 L’alinéa 53(5)(b) du Règlement est abrogé et remplacé par ce qui suit :**

*b)* fournit les détails au sujet de la méthode et de la fréquence des mesures des polluants provenant des moteurs diesel visés aux paragraphes 51(1) et (2) et, si possible, de la concentration de la poussière combustible respirable provenant des moteurs diesel,

**9 Le Règlement est modifié par l’adjonction de ce qui suit après l’article 63 :**

**Calibration et vérification d’équipement**

**63.1** L’employeur s’assure que :

(a) before any measurements are taken or tests are performed under this Part, the instruments used to take these measurements or perform these tests have been calibrated and tested in accordance with the manufacturer's specifications,

(b) the ventilation equipment and equipment used to test the air quality of an underground mine under this Part are calibrated and tested in accordance with the manufacturer's specifications, and

(c) a person who takes the measurements, performs the tests and calibrates and tests the instruments and equipment under this Part is competent or is supervised by a competent person.

**10 Section 89 of the Regulation is repealed and the following is substituted:**

**89** An employer shall ensure that the fuel oil used in a diesel engine underground has a closed cup flashpoint of not less than 52 °C.

**11 The Regulation is amended by adding after section 89 the following:**

**89.1(1)** An employer shall ensure that diesel fuel complies with the applicable standards of the Canadian General Standards Board and that the standards are readily available for use by employees.

**89.1(2)** Despite subsection (1), if the ambient temperature in the area in which diesel fuel is used, transported or stored exceeds 30 °C, an employer shall ensure that the flashpoint of the diesel fuel is at least 10 °C higher than the ambient temperature.

**89.2(1)** An employer shall develop a program to monitor and record the flashpoint of diesel fuel and the ambient temperature in the areas in which diesel fuel is used, transported or stored and ensure the program is followed.

**89.2(2)** An employer shall ensure that a record book of the data referred to in subsection (1) is kept for a period of one year after the last entry in the record book and the record book is made available to an officer on request.

**89.3** An employer shall ensure that the areas in which diesel fuel is used, transported or stored are protected against unsafe ignition sources and are designed, con-

a) avant que toute mise à l'essai soit faite ou que toute mesure soit prise en vertu de la présente partie, les instruments ont été utilisés à ces fins ont été calibrés et vérifiés selon les directives du fabricant;

b) l'équipement d'aération et l'équipement utilisé pour évaluer la qualité de l'air d'une mine souterraine en vertu de la présente partie sont calibrés et vérifiés selon les directives du fabricant;

c) la personne qui prend les mesures, effectue les mises à l'essai, calibre et met à l'essai les instruments et l'équipement en vertu de la présente partie est compétente ou relève d'une personne compétente.

**10 L'article 89 du Règlement est abrogé et remplacé par ce qui suit :**

**89** L'employeur s'assure que le fuel-oil utilisé dans un moteur diesel sous terre a un point d'éclair à bouchon fermé d'au moins 52 °C.

**11 Le Règlement est modifié par l'adjonction de ce qui suit après l'article 89 :**

**89.1(1)** L'employeur s'assure que le carburant diesel est conforme aux normes applicables de l'Office des normes générales du Canada et que les salariés peuvent les consulter facilement.

**89.1(2)** Malgré le paragraphe (1), si la température ambiante du secteur où est utilisé, transporté ou entreposé le carburant diesel est supérieure 30 °C, l'employeur s'assure que le point d'éclair du combustible diesel est d'au moins 10 °C plus élevé que la température ambiante.

**89.2(1)** L'employeur élabore un programme de contrôle et d'enregistrement du point d'éclair du carburant diesel et de la température ambiante des secteurs où le carburant diesel est utilisé, transporté ou entreposé et s'assure qu'il est appliqué.

**89.2(2)** L'employeur s'assure qu'un registre des données visées au paragraphe (1) est tenu pendant une période d'un an à compter de la dernière inscription au registre et qu'il est mis à la disposition de l'agent qui en fait la demande.

**89.3** L'employeur s'assure que tous les secteurs où le carburant diesel est utilisé, transporté ou entreposé sont protégés contre toute source d'inflammation dangereuse et qu'ils sont conçus, construits, entretenus et aérés de fa-

structed, maintained and ventilated to prevent the accumulation and ignition of diesel vapors.

**12 Section 94 of the Regulation is amended**

*(a) in subsection (1) in the portion preceding paragraph (a) by striking out “twenty” and substituting “fifty”;*

*(b) by repealing subsection (2) and substituting the following:*

**94(2)** An employer shall ensure that each engine using hydraulic fluid with a tank capacity of less than fifty litres and each piece of mobile equipment containing diesel fuel is equipped and maintained with an adequate fire suppression system.

**13 Section 136 of the Regulation is amended**

*(a) by repealing subsection (3) and substituting the following:*

**136(3)** An employer shall ensure that non-sparking tools and materials are used to wash and examine holes and remnants of holes for misfires and bootlegs.

*(b) in subsection (4) by striking out “a working face” and substituting “a hole or remnant of a hole for misfires and bootlegs”.*

**14 Section 137 of the Regulation is amended**

*(a) by adding after subsection (6) the following:*

**137(6.1)** An employer shall ensure that drilling that may advance to breakthrough into an existing working is performed in a safe manner and shall not endanger anyone in or about an underground mine.

*(b) by adding after subsection (8) the following:*

**137(9)** An employer shall establish codes of practice for the drilling referred to in subsections (3), (5), (6) and (6.1), ensure that the codes of practice are followed and make copies of the codes of practice available to an officer and the committee on request.

çon à empêcher l'accumulation et l'allumage de vapeurs diesel.

**12 L'article 94 du Règlement est modifié**

*a) au paragraphe (1), au passage qui précède l'alinéa a), par la suppression de « vingt » et son remplacement par « cinquante »;*

*b) par l'abrogation du paragraphe (2) et son remplacement par ce qui suit :*

**94(2)** L'employeur s'assure que chaque moteur qui utilise un fluide hydraulique dont le réservoir possède une capacité de moins de cinquante litres et toute pièce d'équipement mobile qui contient du carburant diesel sont munis d'un système convenable de suppression des incendies et sont alimentés par ce système.

**13 L'article 136 du Règlement est modifié**

*a) par l'abrogation du paragraphe (3) et son remplacement par ce qui suit :*

**136(3)** L'employeur s'assure que des outils et des matériaux anti-étincelles sont utilisés lors du nettoyage d'un trou ou du reste d'un trou de mine et de l'examen de ratés et de culots de mine.

*b) par la suppression au paragraphe (4) de « une paroi de travail » et son remplacement par « un trou ou le reste d'un trou de mine pour l'examen de ratés et de culots de mine ».*

**14 L'article 137 du Règlement est modifié**

*a) par l'adjonction de ce qui suit après le paragraphe (6) :*

**137(6.1)** Lorsqu'un forage risque de déboucher sur un chantier existant, l'employeur s'assure qu'il est exécuté en toute sécurité afin de ne pas mettre en danger quiconque se trouve dans la mine souterraine ou près de celle-ci.

*b) par l'adjonction de ce qui suit après le paragraphe (8) :*

**137(9)** L'employeur établit les codes de directives pratiques pour le forage visés aux paragraphes (3), (5), (6) et (6.1), veille à leur application et en met un exemplaire à la disposition de l'agent et du comité qui en fait la demande.

**15 The Regulation is amended by adding after section 142 the following:**

**142.1(1)** If an underground blasting operation takes place in an area that does not contain sulphides, an employer shall ensure that the blasting operation avoids endangering anyone in or about the underground mine.

**142.1(2)** An employer shall establish a code of practice for the blasting operation referred to in subsection (1), ensure that the code of practice is followed and make a copy of the code of practice available to an officer and the committee on request.

**142.2** If an underground blasting operation takes place in an area that contains sulphides or in an area where there is a risk of sulphide dust ignition, an employer shall ensure that the area is blasted from a common electrical source on the surface.

**142.3(1)** Despite section 142.2, a minor blast to dislodge a single rock or unclog a chute may occur without evacuating the underground mine providing that all employees are located in a safe area and the employer ensures that the blast avoids endangering anyone in or about the mine.

**142.3(2)** An employer shall establish a code of practice for the blasting operation referred to in subsection (1), ensure that the code of practice is followed and make a copy of the code of practice available to an officer and the committee on request.

**16 Section 143 of the Regulation is amended by adding after subsection (2) the following:**

**143(3)** An employer shall establish a code of practice for the blasting operation referred to in subsection (1), ensure that the code of practice is followed and make a copy of the code of practice available to an officer and the committee on request.

**17 The Regulation is amended by adding after section 143 the following:**

**143.1(1)** If a blast could cause the release of gases into areas where employees are working, the person who conducts an underground blasting operation shall, before blasting, cause all entrances to the area and all areas where the health or safety of employees may be endangered by

**15 Le Règlement est modifié par l'adjonction de ce qui suit après l'article 142 :**

**142.1(1)** Si une opération de sautage souterrain a lieu dans un secteur où les minéraux ne contiennent pas de sulfure, l'employeur s'assure qu'il est procédé au sautage de manière à ne pas mettre en danger quiconque se trouve dans la mine souterraine ou près de celle-ci.

**142.1(2)** L'employeur établit le code de directives pratiques pour l'opération de sautage visé au paragraphe (1), veille à son application et en met un exemplaire à la disposition de l'agent et du comité qui en fait la demande.

**142.2** Si une opération de sautage souterrain a lieu dans un secteur où les minéraux contiennent du sulfure ou dans un secteur qui présente un risque d'inflammation de poussière de sulfure, l'employeur s'assure qu'il est procédé au sautage à partir d'une source électrique commune à la surface.

**142.3(1)** Malgré l'article 142.2, il peut être procédé à un sautage de faible importance pour déplacer une seule roche ou pour déboucher une trémie de chargement sans qu'il y ait besoin d'évacuer la mine souterraine, à condition que les salariés se trouvent dans un secteur sécuritaire et que l'employeur s'assure que le sautage ne met personne en danger dans la mine souterraine ou près de celle-ci.

**142.3(2)** L'employeur établit le code de directives pratiques pour l'opération de sautage visé au paragraphe (1), veille à son application et en met un exemplaire à la disposition de l'agent et du comité qui en fait la demande.

**16 L'article 143 du Règlement est modifié par l'adjonction de ce qui suit après le paragraphe (2) :**

**143(3)** L'employeur établit le code de directives pratiques pour l'opération de sautage visé au paragraphe (1), veille à son application et en met un exemplaire à la disposition de l'agent et du comité qui en fait la demande.

**17 Le Règlement est modifié par l'adjonction de ce qui suit après l'article 143 :**

**143.1(1)** La personne qui s'apprête à effectuer une opération de sautage qui risque de causer un dégagement de gaz dans des secteurs où travaillent les salariés est tenu de faire garder toutes les voies d'accès au secteur et tous les secteurs où la santé ou la sécurité des salariés peut être

the blasting to be guarded so as to prevent access to the areas during blasting.

**143.1(2)** An employer shall establish a code of practice for the blasting operation referred to in subsection (1), ensure that the code of practice is followed and make a copy of the code of practice available to an officer and the committee on request.

**18** *The Regulation is amended by adding after section 152 the following:*

**152.1** An employer shall ensure that each end of a blasting cable is protected or, if that is not practicable, the blasting cable is kept at least 2 m away from a source of electrical current.

**19** *Subsection 154(1) of the Regulation is repealed and the following is substituted:*

**154(1)** In this section, “extraneous electricity” means unwanted external energy that creates an electric current greater than 50 mA in an electric blasting circuit and includes stray electrical current, static electricity, radio frequency energy and time-varying electric magnetic fields.

**20** *Paragraph 214(1)(b) of the Regulation is repealed and the following is substituted:*

(b) overhead protection that has been designed and certified by an engineer; and

#### Commencement

**21** *This Regulation comes into force on October 1, 2010.*

mise en danger par le sautage de manière à interdire l'accès durant l'opération.

**143.1(2)** L'employeur établit le code de directives pratiques pour l'opération de sautage visé au paragraphe (1), veille à son application et en met un exemplaire à la disposition de l'agent et du comité qui en fait la demande.

**18** *Le Règlement est modifié par l'adjonction de ce qui suit après l'article 152 :*

**152.1** L'employeur s'assure que les extrémités d'un câble de tir sont protégées ou, à défaut, qu'elles seront maintenues à une distance minimale de 2 m d'une source de courant électrique.

**19** *Le paragraphe 154(1) du Règlement est abrogé et remplacé par ce qui suit :*

**154(1)** Dans le présent article, « électricité vagabonde » désigne de l'énergie externe non désirée qui crée un courant électrique de plus de 50 mA dans un circuit électrique de sautage et comprend le courant électrique vagabond, l'électricité statique, la radio-électricité et les champs électriques et magnétiques variables.

**20** *L'alinéa 214(1)(b) du Règlement est abrogé et remplacé par ce qui suit :*

b) une structure de protection contre les chutes d'objets conçue et certifiée par un ingénieur;

#### Entrée en vigueur

**21** *Le présent règlement entre en vigueur le 1<sup>er</sup> octobre 2010.*



**NEW BRUNSWICK  
REGULATION 2010-131**

**under the**

**MOTOR VEHICLE ACT  
(O.C. 2010-450)**

*Filed August 31, 2010*

**1 Section 2 of New Brunswick Regulation 2001-67 under the Motor Vehicle Act is amended**

**(a) in the definition “axle group” by striking out “or a triaxle” and substituting “, a triaxle or a quadrem axle”;**

**(b) by repealing the definition “tridem equivalent axle” and substituting the following:**

“tridem equivalent axle” means an axle group on a vehicle that is made up of three consecutive, equally spaced axles within a vehicle and that has

- (a) all lift axles lowered,**
- (b) the same number and size of tires on each axle, and**
- (c) each of its axles attached by identical pneumatic suspensions that automatically provide load equalization; (*essieu tridem équivalent*)**

**(c) by adding the following definitions in alphabetical order:**

“dry bulk product” means unpacked free flowing dry solids that are loaded without being boxed, bagged or hand stowed; (*produits secs en vrac*)

**RÈGLEMENT DU  
NOUVEAU-BRUNSWICK 2010-131**

**pris en vertu de la**

**LOI SUR LES VÉHICULES À MOTEUR  
(D.C. 2010-450)**

*Déposé le 31 août 2010*

**1 L'article 2 du Règlement du Nouveau-Brunswick 2001-67 pris en vertu de la Loi sur les véhicules à moteur est modifié**

**a) à la définition « groupe d'essieux », par la suppression de « ou un essieu triple » et son remplacement par « , un essieu triple ou un essieu quadrem »;**

**b) par l'abrogation de la définition « essieu tridem équivalent » et son remplacement par ce qui suit :**

« essieu tridem équivalent » désigne un groupe d'essieux d'un véhicule qui comprend trois essieux consécutifs espacés symétriquement sur le véhicule et dont :

- a) tous les essieux relevables sont abaissés;**
- b) chaque essieu compte le même nombre de pneus, lesquels sont de dimensions égales;**
- c) chacun des essieux est attelé au véhicule par des suspensions pneumatiques identiques qui atteignent automatiquement l'équilibrage de charge; (*tridem équivalent axle*)**

**c) par l'adjonction des définitions suivantes dans l'ordre alphabétique :**

« essieu quadrem » désigne un groupe d'essieux d'une semi-remorque qui comprend quatre essieux consécutifs; (*quadrem axle*)

“general freight” means any substance, article or thing conveyed in or on a vehicle; (*marchandise générale*)

“liquid bulk product” means unpacked free flowing liquids that are loaded in an approved tanker trailer without being placed in bottles, bags, boxes, barrels, small tanks, or in any other similar container, and without being hand stowed; (*produits liquides en vrac*)

“quadrem axle” means an axle group on a semi-trailer consisting of four consecutive axles; (*essieu quadrem*)

“raw forest product” means a wood product that has not been subject to processing, other than it being cut from the stump, the removal of its limbs or bark or it being cut into sections, and includes wood chips and forest by-products; (*produit forestier brut*)

## 2 Section 3 of the Regulation is amended

(a) *in subsection (1) by striking out “an intercity bus” and substituting “an intercity bus, a motor home”;*

(b) *by striking out subsection (2) and substituting the following:*

3(2) Subject to subsections (4), (4.1), subparagraphs 12.1(1)(d)(iii) and (iv) and subsection 12.1(2), no person shall operate or move and no owner shall permit to be operated or moved on a highway a truck, truck tractor, trailer, semi-trailer or any combination of such vehicles, an intercity bus, motor home or any other vehicle with axle spreads, interaxle spacings or wheelbases that exceed the maximum axle spreads or wheelbases or are less than the minimum axle spreads, interaxle spacings or wheelbases, as the case may be, that are set out in Schedule A for that type of vehicle or for the configuration for that type of vehicle.

(c) *in subsection (4) by striking out “or any combination of such vehicles” and substituting “or any combination of such vehicles other than a truck tractor in combination with a quadrem axle semi-trailer”;*

(d) *by striking out subsection (4.2).*

## 3 Section 6 of the Regulation is amended

« marchandise générale » désigne toute substance, article ou objet transporté par ou dans un véhicule; (*general freight*)

« produit forestier brut » désigne un produit dérivé du bois qui n’a subi aucune transformation, sinon sa coupe à la souche, son ébranchement, l’enlèvement de son écorce ou son tronçonnage, et comprend les copeaux de bois et les déchets de bois combustibles; (*raw forest product*)

« produits liquides en vrac » désigne des liquides à écoulement libre chargés dans une remorque citerne approuvée qui ne sont pas placés dans des bouteilles, des sacs, des boîtes, des barils ou des petits réservoirs, ni dans aucun autre contenant semblable et qui ne sont pas arrimés manuellement; (*liquid bulk product*)

« produits secs en vrac » désigne des solides secs non emballés à écoulement libre qui sont chargés sans être placés dans des boîtes ou dans des sacs ou sans être arrimés manuellement; (*dry bulk product*)

## 2 L'article 3 du Règlement est modifié

a) *au paragraphe (1), par la suppression de « un autocar » et son remplacement par « un autocar, une autocaravane »;*

b) *par l'abrogation du paragraphe (2) et son remplacement par ce qui suit :*

3(2) Sous réserve des paragraphes (4) et (4.1), des sous-alinéas 12.1(1)d(iii) et (iv) et du paragraphe 12.1(2), nul ne peut conduire ni déplacer et nul propriétaire ne peut autoriser que soit conduit ou déplacé sur la route un camion, un camion-tracteur, une remorque, une semi-remorque ou tout train de ces véhicules, un autocar, une autocaravane ou tout autre véhicule dont les écartements des essieux, les entraxes ou les empâtements dépassent les écartements des essieux ou les empâtements maximaux ou sont inférieurs aux écartements des essieux, aux entraxes ou aux empâtements minimaux, selon le cas, qui sont indiqués à l'annexe A pour ce type de véhicule ou pour la configuration de ce type de véhicule.

c) *au paragraphe (4), par la suppression de « tout train de ces véhicules » et son remplacement par « tout train de ces véhicules, sauf un camion-tracteur attelé d'une semi-remorque à essieu quadrem, »;*

d) *par l'abrogation du paragraphe (4.2).*

## 3 L'article 6 du Règlement est modifié



*(a) in subsection (1) by striking out “an intercity bus” and substituting “an intercity bus or a motor home”;*

*(b) by repealing subparagraph (4)(b)(i).*

**4 Section 7 of the Regulation is amended**

*(a) in paragraph (1)(c) by striking out “an intercity bus” and substituting “an intercity bus or a motor home”;*

*(b) by repealing subsection (2) and substituting the following:*

7(2) Subject to subsections (3) and (4), a maximum mass that exceeds that permitted under paragraph (1)(a), (b) or (c) for the single steering axle of a truck tractor, truck, intercity bus or motor home is permitted if the owner of the truck tractor, truck, intercity bus or motor home submits to the Registrar a written application to register the vehicle with a greater gross axle mass.

*(c) in paragraph (3)(b) by striking out “section 15.1” and substituting “subsection 15(1)”;*

*(d) in subsection (4) in the portion preceding paragraph (a) by striking out “or an intercity bus” and substituting “, an intercity bus or a motor home”;*

*(e) in subsection (5)*

*(i) in paragraph (b) by striking out “(a) and (c) to (f)” and substituting “(a), (d) and (e)”;*

*(ii) by repealing paragraph (c);*

*(iii) in paragraph (e) by striking out “until January 1, 2010,”;*

*(iv) by repealing paragraph (f);*

*(f) in subsection (8) by striking out “an intercity bus” and substituting “an intercity bus or a motor home”.*

**5 Section 8 of the Regulation is amended**

*a) au paragraphe (1), par la suppression de « d’un autocar » et son remplacement par « d’un autocar ou d’une autocaravane »;*

*b) par l’abrogation du sous-alinéa (4)b(i).*

**4 L’article 7 du Règlement est modifié**

*a) à l’alinéa (1)c), par la suppression de « d’un autocar » et son remplacement par « d’un autocar ou d’une autocaravane »;*

*b) par l’abrogation du paragraphe (2) et son remplacement par ce qui suit :*

7(2) Sous réserve des paragraphes (3) et (4), une masse maximale qui dépasse celle permise en vertu de l’alinéa (1)a), b) ou c) dans le cas de l’essieu directeur simple d’un camion-tracteur, d’un camion, d’un autocar ou d’une autocaravane est permise, si le propriétaire du camion-tracteur, du camion, de l’autocar ou de l’autocaravane présente au registraire une demande écrite pour l’immatriculation du véhicule ayant une masse brute supérieure sur l’essieu.

*c) à l’alinéa (3)b), par la suppression de « à l’article 15.1 » et son remplacement par « au paragraphe 15(1) »;*

*d) au paragraphe (4), au passage qui précède l’alinéa a), par la suppression de « ou d’un autocar » et son remplacement par « , d’un autocar ou d’une autocaravane »;*

*e) au paragraphe (5),*

*(i) à l’alinéa b), par la suppression de « alinéas a) et c) à f) » et son remplacement par « alinéas a), d) et e) »;*

*(ii) par l’abrogation de l’alinéa c);*

*(iii) à l’alinéa e), par la suppression de « jusqu’au 1<sup>er</sup> janvier 2010, »;*

*(iv) par l’abrogation de l’alinéa f);*

*f) au paragraphe (8), par la suppression de « d’un autocar » et son remplacement par « d’un autocar ou d’une autocaravane ».*

**5 L’article 8 du Règlement est modifié**

(a) *in subsection (1) by striking out “Subject to subsections (3) and (4)” and substituting “Subject to subsections (3) and (4) and subparagraph 12.1(1)(e)(ii)”;*

(b) *in subsection (3)*

(i) *in paragraph (b) by striking out “until January 1, 2010,”;*

(ii) *by repealing paragraph (c);*

(iii) *in paragraph (e) by striking out “subject to paragraph (f),”;*

(iv) *by repealing paragraph (f);*

(v) *by repealing paragraph (g) and substituting the following:*

(g) a triaxle that is on a trailer that is of a model year of 2002 or earlier shall be considered to be three axles,

(vi) *by repealing paragraph (h);*

(vii) *by repealing paragraph (i);*

(viii) *by repealing paragraph (j) and substituting the following:*

(j) a triaxle that is on a trailer that is of a model year of 2003 or later shall be considered to be two axles.

**6 Subsection 9(1) of the Regulation is amended by striking out “subsection (3)” and substituting “subsection (3) and sections 12.1 and 12.2”.**

**7 The Regulation is amended by adding after section 12 the following:**

**Truck tractor and quadrem axle semi-trailer not equipped with self-steering axle**

**12.1(1)** No person shall operate or move and no owner shall permit to be operated or moved on a highway a truck tractor and quadrem axle semi-trailer not equipped with a self-steering axle if the vehicle does not satisfy the following requirements:

a) *au paragraphe (1), par la suppression de « Sous réserve des paragraphes (3) et (4) » et son remplacement par « Sous réserve des paragraphes (3) et (4) et du sous-alinéa 12.1(1)e(ii) »;*

b) *au paragraphe (3),*

(i) *à l’alinéa b), par la suppression de « jusqu’au 1<sup>er</sup> janvier 2010, »;*

(ii) *par l’abrogation de l’alinéa c);*

(iii) *à l’alinéa e), par la suppression de « sous réserve de l’alinéa f), »;*

(iv) *par l’abrogation de l’alinéa f);*

(v) *par l’abrogation de l’alinéa g) et son remplacement par ce qui suit :*

g) un essieu triple d’une remorque de l’année de modèle 2002 ou d’une année antérieure est considéré être trois essieux;

(vi) *par l’abrogation de l’alinéa h);*

(vii) *par l’abrogation de l’alinéa i);*

(viii) *par l’abrogation de l’alinéa j) et son remplacement par ce qui suit :*

j) un essieu triple d’une remorque de l’année de modèle 2003 ou d’une année ultérieure est considéré être deux essieux.

**6 Le paragraphe 9(1) du Règlement est modifié par la suppression de « du paragraphe (3) » et son remplacement par « du paragraphe (3) et des articles 12.1 et 12.2 ».**

**7 Le Règlement est modifié par l’adjonction de ce qui suit après l’article 12 :**

**Camion-tracteur et semi-remorque à essieu quadrem sans essieu autovireur**

**12.1(1)** Nul ne peut conduire ni déplacer et nul propriétaire ne peut autoriser que soit conduit ou déplacé sur la route un camion-tracteur attelé d’une semi-remorque à essieu quadrem sans essieu autovireur qui ne remplit pas les exigences suivantes :

(a) the last three axles of the semi-trailer are a tridem axle, none of which is a liftable axle;

(b) the semi-trailer has four tires on each axle that are attached to the vehicle in a manner achieving load equalization among all axles;

(c) subject to subparagraph (d)(iv), the axle spread of the quadrem axle semi-trailer shall be at least 3.65 m;

(d) if the semi-trailer is transporting longitudinally loaded logs, wood chips or forest by-products and has a mass greater than 28 000 kg,

(i) the tridem axle shall be equipped with pneumatic suspensions,

(ii) the semi-trailer's fourth axle shall be connected to the tridem axle by a pneumatic system,

(iii) the interaxle spacing between the fourth axle and the tridem axle shall be at least 2.4 m, and

(iv) the axle spread of the quadrem axle shall not be at least 5.4 m; and

(e) if the semi-trailer is transporting dry bulk products or liquid bulk products,

(i) axle group mass shall not exceed 26 000 kg, and

(ii) gross vehicle mass shall not exceed 49 500 kg.

**12.1(2)** If a truck tractor and quadrem axle semi-trailer not equipped with a self-steering axle is transporting general freight, other than longitudinally loaded logs, wood chips or forest by-products, and has a mass greater than 28 000 kg, there are no requirements with respect to the tridem axle spread.

**12.1(3)** Despite any other provision in this Regulation, no person shall operate or move and no owner shall permit to be operated or moved on a highway a truck tractor and quadrem axle semi-trailer not equipped with a self-steering axle after December 31, 2014.

a) les trois derniers essieux de la semi-remorque forment un essieu tridem, aucun n'étant un essieu relevable;

b) tous les essieux de la semi-remorque sont munis de quatre pneus, lesquels sont attelés au véhicule de manière à atteindre l'équilibrage de charge entre eux;

c) sous réserve du sous-alinéa d)(iv), l'écartement de l'essieu quadrem de la semi-remorque est d'au moins 3,65 m;

d) si la semi-remorque transporte des billots chargés longitudinalement, des copeaux de bois ou des déchets de bois combustibles ayant une masse supérieure à 28 000 kg,

(i) son essieu tridem est muni de suspensions pneumatiques,

(ii) son quatrième essieu est relié à l'essieu tridem par un système pneumatique,

(iii) l'entraxe séparant son quatrième essieu et son essieu tridem est d'au moins 2,4 m,

(iv) l'écartement de son essieu quadrem mesure au moins 5,4 m;

e) si la semi-remorque transporte des produits secs en vrac ou des produits liquides en vrac,

(i) la masse maximale du groupe d'essieux est de 26 000 kg,

(ii) la masse brute maximale du véhicule est de 49 500 kg.

**12.1(2)** Si un camion-tracteur attelé d'une semi-remorque à essieu quadrem sans essieu autovireur transporte de la marchandise générale qui n'est pas constituée de billots chargés longitudinalement, de copeaux de bois ou de déchets de bois combustibles et qui a une masse supérieure à 28 000 kg, aucune exigence ne vise l'écartement de l'essieu tridem.

**12.1(3)** Malgré toute autre disposition du présent règlement, nul ne peut conduire ni déplacer et nul propriétaire ne peut autoriser que soit conduit ou déplacé sur la route un camion-tracteur attelé à une semi-remorque à essieu quadrem sans essieu autovireur après le 31 décembre 2014.

### Truck tractor and quadrem axle semi-trailer equipped with self-steering axle

**12.2** No person shall operate or move and no owner shall permit to be operated or moved on a highway a truck tractor and quadrem axle semi-trailer equipped with a self-steering axle if the vehicle does not satisfy the following requirements:

- (a) the self-steering axle of the semi-trailer shall
  - (i) be located in the front of the tridem axle and be pneumatically connected to the tridem axle,
  - (ii) be equipped with
    - (A) two tires, each with a tire width of at least 365 mm, with the last three axles achieving a load equalization between each adjacent axle to within 1 000 kg, or
    - (B) four tires, with four axles achieving a load equalization between each adjacent axle to within 1 000 kg;
- (b) if the self-steering axle of the semi-trailer is liftable, the controls for raising or lowering the axle shall be located on the semi-trailer, except for a semi-trailer designed to carry raw forest products, in such case the controls may be located within the cab of the truck tractor;
- (c) the tridem axle of the semi-trailer shall
  - (i) have four tires on each axle,
  - (ii) be made up of the last three axles,
  - (iii) not be liftable, and
  - (iv) be equipped with a pneumatic suspension;
- (d) the semi-trailer shall be equipped with a device that accurately displays the total weight on the semi-trailer's axles in kilograms or with a device and a table or a chart allowing the total weight on the semi-trailer's axles in kilograms to be easily read and accurately obtained;
- (e) if the semi-trailer is designed to transport liquid bulk products, the semi-trailer shall be equipped with an electronic vehicle stability system;

### Camion-tracteur et semi-remorque à essieu quadrem avec essieu autovireur

**12.2** Nul ne peut conduire ni déplacer et nul propriétaire ne peut autoriser que soit conduit ou déplacé sur la route un camion-tracteur attelé d'une semi-remorque à essieu quadrem avec essieu autovireur qui ne remplit pas les exigences suivantes :

- a) l'essieu autovireur de la semi-remorque :
  - (i) se trouve à l'avant de l'essieu tridem et y est relié par un système pneumatique,
  - (ii) est muni :
    - (A) soit de deux pneus mesurant au moins 365 mm de largeur, les trois derniers essieux atteignant un équilibre de charge entre chaque essieu adjacent à 1 000 kg près,
    - (B) soit de quatre pneus, les quatre essieux atteignant un équilibre de charge entre chaque essieu adjacent à 1 000 kg près;
- b) si l'essieu autovireur de la semi-remorque est relevable, les commandes pour le monter ou l'abaisser se trouvent sur la semi-remorque, sauf s'il s'agit d'une semi-remorque conçue pour le transport de produits forestiers bruts, auquel cas les commandes peuvent se trouver dans la cabine du camion-tracteur;
- c) l'essieu tridem de la semi-remorque :
  - (i) est muni de quatre pneus sur chaque essieu,
  - (ii) est formé des trois derniers essieux,
  - (iii) n'est pas muni d'un essieu relevable,
  - (iv) est muni d'une suspension pneumatique;
- d) la semi-remorque est munie d'un dispositif qui affiche correctement la masse totale en kilogrammes sur ses essieux ou d'un dispositif et d'un tableau ou d'un graphique permettant de lire et d'obtenir facilement la masse exacte totale en kilogrammes sur ses essieux;
- e) si elle est conçue pour le transport de produits liquides en vrac, la semi-remorque est équipée d'un système électronique de stabilisation du véhicule;

(f) the truck tractor shall be equipped with manual controls that allow the self-steering axle to be raised to provide emergency drive axle traction at the same time as the hazard warning lights are activated; and

(g) the manual controls referred to in paragraph (f) shall include a device that does not allow the self-steering axle to be raised at a speed greater than 60 km/h.

**8** *Schedule A of the Regulation is repealed and the attached Schedule A is substituted.*

**9** *Schedule B of the Regulation is amended*

(a) *in Part II*

(i) *by adding after*

**Route 10** *from Hardwood Ridge to the junction of Route 123 at the Village of Chipman.*

*the following:*

**Route 102** from the junction of Route 2 at Pokiok to the junction of the city limits of The City of Fredericton.

(ii) *by striking out*

**Route 109** *from the junction of Route 2 to the junction of Aroostook Road.*

*and substituting*

**Route 109** from the junction of F. Tribe Road to the junction of Route 130.

(iii) *by striking out*

**Route 144** *from the junction of Access “A” Road in the city of Edmundston to the junction of de la Grande-Rivière Road in Saint-Léonard.*

(b) *in Part IV*

(i) *by striking out*

**Route 102** *from the junction of Route 2 at Longs Creek to the junction of Prospect Street in The City of Fredericton.*

f) le camion-tracteur est muni de commandes manuelles permettant, au moment où les feux de détresse sont activés, de soulever l’essieu autovireur pour assurer une traction de l’essieu moteur en cas d’urgence;

g) les commandes manuelles visées à l’alinéa f) comprennent un dispositif qui empêche le soulèvement de l’essieu autovireur à plus de 60 km/h.

**8** *L’annexe A du Règlement est abrogée et remplacée par l’annexe A ci-jointe.*

**9** *L’annexe B du Règlement est modifiée*

a) *à la partie II,*

(i) *par l’adjonction après*

**Route 10** *de Hardwood Ridge jusqu’à sa jonction avec la Route 123 à Village of Chipman.*

*de ce qui suit :*

**Route 102** de sa jonction avec la route 2 à Pokiok jusqu’à sa jonction avec la limite de The City of Fredericton.

(ii) *par la suppression de*

**Route 109** *de sa jonction avec la Route 2 jusqu’à sa jonction avec le chemin Aroostook.*

*et son remplacement par*

**Route 109** de sa jonction avec le chemin F. Tribe jusqu’à sa jonction avec la route 130.

(iii) *par la suppression de*

**Route 144** *de sa jonction avec le chemin Accès A à la cité d’Edmundston jusqu’à sa jonction avec le chemin de la Grande-Rivière à Saint-Léonard.*

b) *à la partie IV,*

(i) *par la suppression de*

**Route 102** *de sa jonction avec la Route 2 à Longs Creek jusqu’à sa jonction avec la rue Prospect à The City of Fredericton.*

**and substituting**

Route 102 from the junction of the city limits of The City of Fredericton to the junction of Prospect Street in The City of Fredericton.

**(ii) by adding after**

**Route 108** from the junction of the Route 2 and Route 255 interchange, to the junction of Route 2, in Grand Falls.

**the following:**

Route 109 from the junction of Route 2 to the junction of F. Tribe Road.

**(iii) by striking out**

**Routes 128,  
130**

**and substituting**

Route 128

Route 130 from the junction of Route 2 at Waterville to the junction of F. Tribe Road in the Village of Perth-Andover.

Route 130 from the junction of Route 2 at Aroostook to the junction of Route 108.

**(iv) by adding after**

**Route 205** from the Village of Saint-François de Madawaska to the junction of Route 161 in the Village of Clair.

**the following:**

Route 218 from the junction of Route 108 to the junction of Ouellette Street.

**(v) by adding after**

**Route 535** from the junction of Route 11 at Cocagne to the junction of Route 115 at Notre-Dame.

**the following:****et son remplacement par**

Route 102 de sa jonction avec les limites de The City of Fredericton jusqu'à sa jonction avec la rue Prospect à The City of Fredericton.

**(ii) par l'adjonction après**

**Route 108** de sa jonction avec l'échangeur de la Route 2 et de la Route 255 jusqu'à sa jonction avec la Route 2 dans Grand-Sault.

**de ce qui suit :**

Route 109 de sa jonction avec la route 2 jusqu'à sa jonction avec le chemin F. Tribe.

**(iii) par la suppression de**

**Routes 128,  
130**

**et son remplacement par**

Route 128

Route 130 de sa jonction avec la route 2 à Waterville jusqu'à sa jonction avec le chemin F. Tribe au Village of Perth-Andover.

Route 130 de sa jonction avec la route 2 à Aroostook jusqu'à sa jonction avec la route 108.

**(iv) par l'adjonction après**

**Route 205** du Village de Saint François de Madawaska jusqu'à sa jonction avec la Route 161 à Village of Clair.

**de ce qui suit :**

Route 218 de sa jonction avec la route 108 jusqu'à sa jonction avec la rue Ouellette.

**(v) par l'adjonction après**

**Route 535** de sa jonction avec la Route 11 à Cocagne jusqu'à sa jonction avec la Route 115 à Notre-Dame.

**de ce qui suit :**

Route 560 from the junction of Route 590 at Jacksonville to the junction of the Lockhart Mill Road.

Route 590 from the junction of Route 560 at Jacksonville to the junction of Route 130 at the Town of Hartland.

**(vi) by adding after**

**Bloomfield Ridge Road** from the junction of Route 625 to the junction of the Holtville Road.

**the following:**

Bloomfield Ridge South Road from the junction of Centennial Road to the junction of Route 1.

Centennial Road from the junction of Bettle Point Road to the junction of Bloomfield Ridge South Road.

**(vii) by adding after**

**Centre Madawaska Boulevard** from the junction of Route 2 to the junction of Route 144.

**the following:**

Charlie Lake Road from the junction of Temple Road to the junction of Route 2.

**(viii) by adding after**

**Dawson Road** from the junction of Route 114 westerly for a distance of 1.5 kilometres.

**the following:**

F. Tribe Road from the junction of Route 109 in the Village of Perth-Andover to the junction of Route 130 at Hillandale.

**(ix) by adding after**

Route 560 de sa jonction avec la route 590 à Jacksonville jusqu'à sa jonction avec le chemin Lockhart Mill.

Route 590 de sa jonction avec la route 560 à Jacksonville jusqu'à sa jonction avec la route 130 à Town of Hartland.

**(vi) par l'adjonction après**

**Chemin Bloomfield Ridge** de sa jonction avec la Route 625 jusqu'à sa jonction avec le chemin Holtville.

**de ce qui suit :**

Chemin Bloomfield Ridge South de sa jonction avec le chemin Centennial jusqu'à sa jonction avec la route 1.

Chemin Centennial de sa jonction avec le chemin Bettle Point jusqu'à sa jonction avec le chemin Bloomfield Ridge South.

**(vii) par l'adjonction après**

**Boulevard Centre Madawaska** de sa jonction avec la Route 2 jusqu'à sa jonction avec la Route 144.

**de ce qui suit :**

Chemin Charlie Lake de sa jonction au chemin Temple jusqu'à sa jonction avec la route 2.

**(viii) par l'adjonction après**

**Chemin Dawson** de sa jonction avec la Route 114 en direction ouest sur une distance de 1,5 kilomètre.

**de ce qui suit :**

Chemin F. Tribe de sa jonction à la route 109 au Village of Perth-Andover jusqu'à sa jonction avec la route 130 à Hillandale.

**(ix) par l'adjonction après**

**Holtville** in Northumberland County.  
**Road**

*the following:*

King Street from the junction of Route 3 to the junction of Route 170 in the Town of St. Stephen.

(x) *by adding after*

**Lakefield** in Kings County.  
**Road**

*the following:*

Lockhart Mill Road from the junction of Route 560 at Waterville to the junction of Route 2 at Waterville.

(xi) *by adding after*

**Osborne** in Kings County.  
**Road**

*the following:*

Ouellette Street from the junction of Route 218 to the junction of Route 130.

(xii) *by striking out*

**Royree** from the junction of St. Stephen Drive to Church Street in The Town of St. Stephen.  
**Road**

(xiii) *by adding after*

**Sanatorium** from the junction of Route 905 northerly Road for a distance of 3.0 kilometres.

*the following:*

St. David Ridge Road from the junction of Route 1 to the junction of Route 170 at Oak Bay.

(xiv) *by striking out*

**Chemin** dans le comté de Northumberland.  
**Holtville**

*de ce qui suit :*

Chemin King de sa jonction avec la route 3 jusqu'à sa jonction avec la route 170 à Town of St. Stephen.

(x) *par l'adjonction après*

**Chemin** dans le comté de Kings.  
**Lakefield**

*de ce qui suit :*

Chemin Lockhart Mill de sa jonction avec la route 560 à Waterville jusqu'à sa jonction avec la route 2 à Waterville.

(xi) *par l'adjonction après*

**Chemin** dans le comté de Kings.  
**Osborne**

*de ce qui suit :*

Rue Ouellette de sa jonction avec la route 218 jusqu'à sa jonction avec la route 130.

(xii) *par la suppression de*

**Chemin** de sa jonction avec la promenade St. Royree Stephen jusqu'à la rue Church à The Town of St. Stephen.

(xiii) *par l'adjonction après*

**Chemin** de sa jonction avec la Route 905 en direction Sanatorium nord sur une distance de 3,0 kilomètres.

*de ce qui suit :*

Chemin St. David Ridge de sa jonction avec la route 1 jusqu'à sa jonction avec la route 170 à Oak Bay.

(xiv) *par la suppression de*



**St. Stephen Drive** *in The Town of St. Stephen.*

**10** *Schedule C of the Regulation is amended by adding after*

**11(2).** . . . . . **E**

*the following:*

- 12.1(1)(a). . . . . E
- 12.1(1)(b). . . . . E
- 12.1(1)(c). . . . . E
- 12.1(1)(d)(i). . . . . E
- 12.1(1)(d)(ii). . . . . E
- 12.1(1)(d)(iii). . . . . E
- 12.1(1)(d)(iv). . . . . E
- 12.1(1)(e)(i). . . . . E
- 12.1(1)(e)(ii). . . . . E
- 12.1(3). . . . . E
- 12.2(a)(i). . . . . E
- 12.2(a)(ii). . . . . E
- 12.2(b). . . . . E
- 12.2(c)(i). . . . . E
- 12.2(c)(ii). . . . . E
- 12.2(c)(iii). . . . . E
- 12.2(c)(iv). . . . . E
- 12.2(d). . . . . E
- 12.2(e). . . . . E
- 12.2(f). . . . . E
- 12.2(g). . . . . E

**Promenade à St. Stephen** *à The Town of St. Stephen.*

**10** *L'annexe C du Règlement est modifiée par l'adjonction après :*

**11(2).** . . . . . **E**

*de ce qui suit :*

- 12.1(1)a). . . . . E
- 12.1(1)b). . . . . E
- 12.1(1)c). . . . . E
- 12.1(1)d)(i). . . . . E
- 12.1(1)d)(ii). . . . . E
- 12.1(1)d)(iii). . . . . E
- 12.1(1)d)(iv). . . . . E
- 12.1(1)e)(i). . . . . E
- 12.1(1)e)(ii). . . . . E
- 12.1(3). . . . . E
- 12.2a)(i). . . . . E
- 12.2a)(ii). . . . . E
- 12.2b). . . . . E
- 12.2c)(i). . . . . E
- 12.2c)(ii). . . . . E
- 12.2c)(iii). . . . . E
- 12.2c)(iv). . . . . E
- 12.2d). . . . . E
- 12.2e). . . . . E
- 12.2f). . . . . E
- 12.2g). . . . . E

**SCHEDULE A  
DIMENSIONS AND MASS LIMITS FOR SPECIFIC CONFIGURATIONS**

**Truck Tractor and Semi-trailer**

**Part 1 - Dimension Limits**

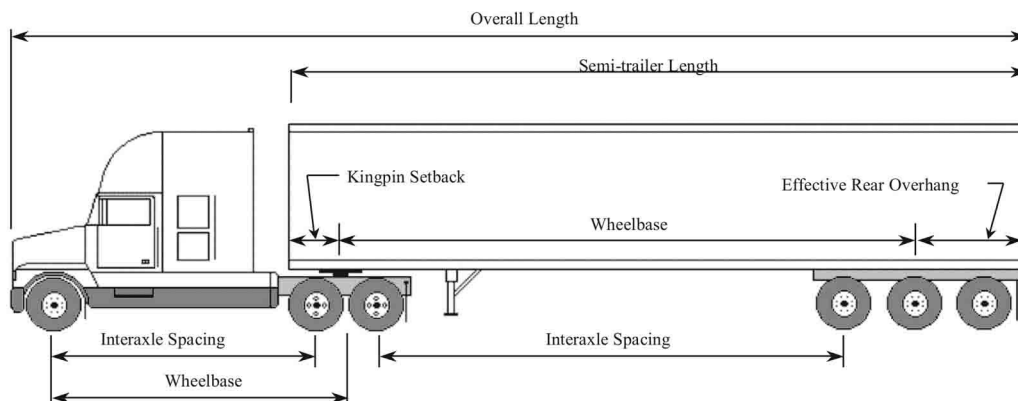

Dimension	Limit
<b>Overall Height</b>	Maximum 4.15 m
<b>Overall Width</b>	Maximum 2.6 m
<b>Overall Length</b>	Maximum 23 m
<b>Truck Tractor</b>	
Wheelbase	Maximum 6.2 m
Tandem Axle Spread	Minimum 1.2 m <sup>1</sup>
<b>Semi-trailer</b>	
Length	Maximum 16.2 m
Wheelbase	Minimum 6.25 m/Maximum 12.5 m
Kingpin Setback	Maximum 2 m radius
Effective Rear Overhang	Maximum 35% of wheelbase
Tandem Axle Spread	See Part 2
Tridem Axle Spread	Minimum 2.4 m/Maximum 3.7 m <sup>2</sup>
Triaxle Spread	Minimum 2.4 m/Maximum 4.8 m <sup>2</sup>
Track Width	Minimum 2.5 m/Maximum 2.6 m
<b>Interaxle Spacings<sup>3</sup></b>	
Single Axle to Single, Tandem or Tridem Axle or Triaxle	Minimum 3 m
Tandem Axle to Tandem Axle	Minimum 5 m
Tandem Axle to Tridem Axle or Triaxle	Minimum 5.5 m

<sup>1</sup> See s. 7(5)(a) of the *Vehicle Dimensions and Mass Regulation - Motor Vehicle Act*.

<sup>2</sup> See s. 7(5)(e) of the *Vehicle Dimensions and Mass Regulation - Motor Vehicle Act*.

<sup>3</sup> See ss. 3(4) and (5) of the *Vehicle Dimensions and Mass Regulation - Motor Vehicle Act*.

## Truck Tractor and Semi-trailer

### Part 2 - Mass Limits

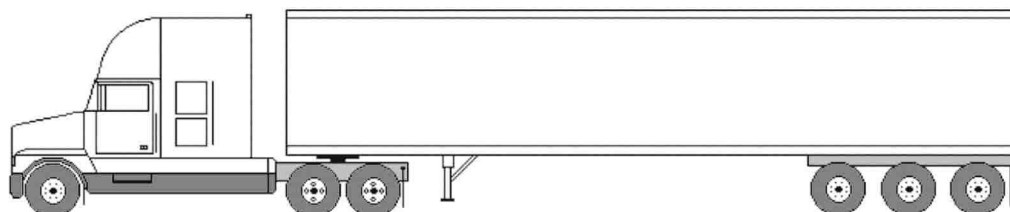

Mass	Limit
<b>Axle Mass Limits</b>	
<b>Steering Axle</b>	Maximum 5 500 kg <sup>1</sup>
<b>Single Axle (4 tires per axle)</b>	Maximum 9 100 kg
<b>Tandem Axle</b>	
Axle Spread less than 1.2 m	Maximum 9 100 kg
Axle Spread 1.2 m - 1.85 m	Maximum 18 000 kg
Axle Spread exceeding 1.85 m	Maximum 18 000 kg
<b>Tridem Axle</b>	
Axle Spread less than 2.4 m	Maximum 18 000 kg
Axle Spread 2.4 m - less than 3 m	Maximum 21 000 kg
Axle Spread 3 m - less than 3.6 m	Maximum 24 000 kg
Axle Spread 3.6 m - 3.7 m	Maximum 26 000 kg
Axle Spread exceeding 3.7 m	Maximum 18 000 kg
<b>Triaxle</b>	
Axle Spread 2.4 m - 4.8 m	Maximum 18 000 kg <sup>2</sup>
<b>Gross Vehicle Mass Limits<sup>3</sup></b>	
<b>Three Axles</b>	Maximum 23 700 kg
<b>Four Axles</b>	Maximum 32 600 kg
<b>Five Axles</b>	Maximum 41 500 kg
<b>Six Axles on Tridem or Tridem Equivalent Axle</b>	
Axle Spread 2.4 m - less than 3 m	Maximum 44 500 kg
Axle Spread 3 m - less than 3.6 m	Maximum 47 500 kg
Axle Spread 3.6 m - 3.7 m	Maximum 49 500 kg
Axle Spread exceeding 3.7 m	Maximum 41 500 kg
<b>Six Axles on Triaxle</b>	Maximum 41 500 kg <sup>3</sup>

<sup>1</sup> See ss. 7(1)(a), (2), (3) and (4) and 8(1) of the *Vehicle Dimensions and Mass Regulation - Motor Vehicle Act*.

<sup>2</sup> See s. 7(5)(e) of the *Vehicle Dimensions and Mass Regulation - Motor Vehicle Act*.

<sup>3</sup> See s. 8(3) of the *Vehicle Dimensions and Mass Regulation - Motor Vehicle Act*.

### Truck Tractor and Quadrem Axle Semi-trailer

#### Part 1 – Dimension Limits

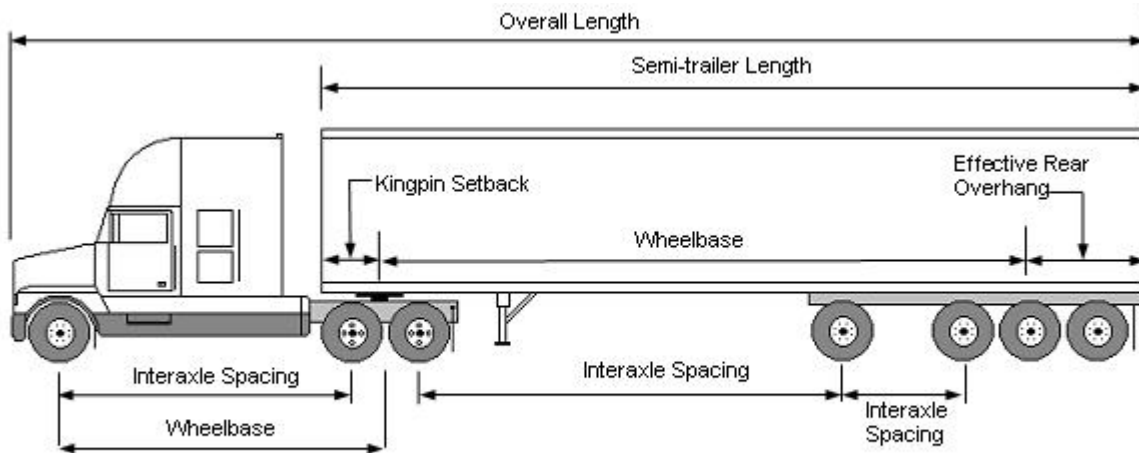

Dimension	Limit
<b>Overall Height</b>	Maximum 4.15 m
<b>Overall Width</b>	Maximum 2.6 m
<b>Overall Length</b>	Maximum 23 m
<b>Truck Tractor</b>	
Wheelbase	Maximum 6.2 m
Tandem Axle Spread	Minimum 1.2 m/Maximum 1.85 m <sup>1</sup>
<b>Semi-trailer</b>	
Length	Maximum 16.2 m
Wheelbase	Minimum 6.25 m/Maximum 12.5 m
Tridem Axle Spread	Minimum 3 m/Maximum 3.7 m <sup>2</sup>
Quadrem Axle Spread	Minimum 5.5 m <sup>3</sup>
Track Width (Tridem Axle)	Minimum 2.5 m/Maximum 2.6 m
Kingpin Setback	Maximum 2 m radius
Effective Rear Overhang	Maximum 35% of wheelbase
<b>Interaxle Spacings<sup>4</sup></b>	
Single Axle to Tandem Axle	Minimum 3 m
Tandem Axle to Quadrem Axle	Minimum 5.5 m
Tandem Axle to Quadrem Axle when a semi-trailer is transporting longitudinally loaded logs, wood chips or forest by-products and has a mass greater than 28 000 kg:	
Tridem Axle Spread 3 m - less than 3.6 m	Minimum 6 m
Tridem Axle Spread 3.6 m to 3.7 m	Minimum 5.5 m
Fourth Axle to Tridem Axle (semi-trailer)	Minimum 2.5 m <sup>5</sup>

<sup>1</sup> See s. 7(5)(a) of the *Vehicle Dimensions and Mass Regulation - Motor Vehicle Act*.

<sup>2</sup> See s. 12.1(2) of the *Vehicle Dimensions and Mass Regulation - Motor Vehicle Act*.

<sup>3</sup> See ss. 12.1(c) and (d)(iv) of the *Vehicle Dimensions and Mass Regulation - Motor Vehicle Act*.

<sup>4</sup> See s. 3(4) of the *Vehicle Dimensions and Mass Regulation - Motor Vehicle Act*.

<sup>5</sup> See s. 12.1(1)(d)(iii) of the *Vehicle Dimensions and Mass Regulation - Motor Vehicle Act*.

## Truck Tractor and Quadrem Axle Semi-trailer

### Part 2 – Mass Limits

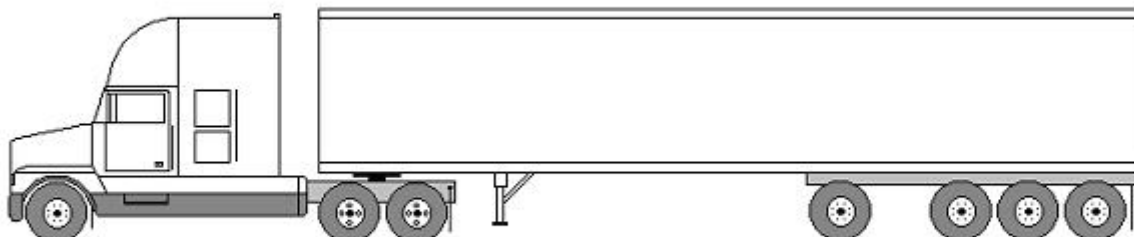

Mass	Limit
<b>Axle Weights</b>	
<b>Steering Axle</b>	Maximum 5 500 kg <sup>1</sup>
<b>Tandem Axle</b>	Maximum 18 000 kg
<b>Quadrem Axle</b>	
General Freight	Maximum 26 000 kg
Raw Forest Products	Maximum 28 000 kg
<b>Mass of the quadrem axle when a semi-trailer is transporting longitudinally loaded logs, wood chips or forest by-products and has a mass greater than 28 000 kg, or is transporting dry bulk products or liquid bulk products and has a mass greater than 26 000 kg:</b>	
Tridem Axle Spread 3 m - less than 3.6 m	Maximum 30 500 kg <sup>2, 3</sup>
Tridem Axle Spread 3.6 m to 3.7 m	Maximum 32 000 kg <sup>2, 3</sup>
<b>Self-Steering Axle Equipped with Single Tires</b>	
Tire Width 365 mm minimum to less than 445 mm	6 000 kg
Tire Width 445 mm or greater	6 160 kg <sup>4</sup>
	7 700 kg <sup>3</sup>
<b>Gross Vehicle Mass Limit</b>	
General Freight	Maximum 49 500 kg
Raw Forest Products	Maximum 51 500 kg
<b>When a semi-trailer is transporting longitudinally loaded logs, wood chips or forest by-products has a mass greater than 28 000 kg, or is transporting dry bulk products or liquid bulk products:</b>	
Tridem Axle Spread 3 m - less than 3.6 m	Maximum 54 000 kg <sup>5</sup>
Tridem Axle Spread 3.6 m to 3.7 m	Maximum 55 500 kg <sup>5</sup>

<sup>1</sup> See ss. 7(1)(a), (2), (3) and (4) and 8(1) of the *Vehicle Dimensions and Mass Regulation - Motor Vehicle Act*.

<sup>2</sup> See s. 12.1(1)(e)(i) of the *Vehicle Dimensions and Mass Regulation - Motor Vehicle Act*.

<sup>3</sup> On highways set out in Parts III and IV of Schedule B of the *Vehicle Dimensions and Mass Regulation - Motor Vehicle Act*.

<sup>4</sup> On highways set out in Parts I and II of Schedule B of the *Vehicle Dimensions and Mass Regulation - Motor Vehicle Act*.

<sup>5</sup> See s. 12.1(1)(e)(ii) of the *Vehicle Dimensions and Mass Regulation - Motor Vehicle Act*.

### A Train Double Part 1 - Dimension Limits

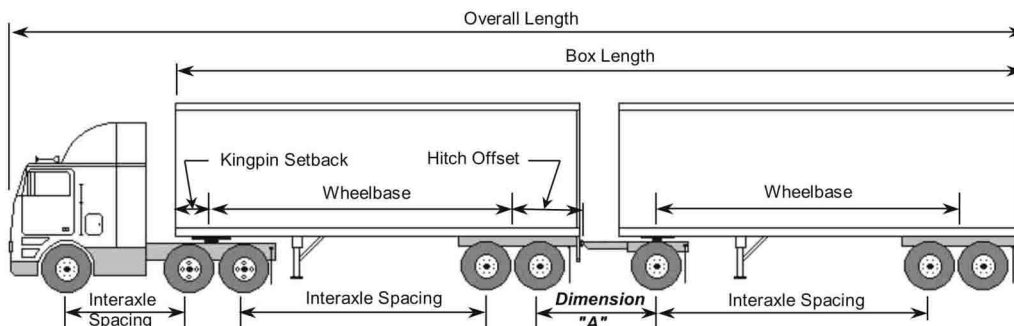

Dimension	Limit
<b>Overall Width</b>	Maximum 2.6 m
<b>Overall Height</b>	Maximum 4.15 m
<b>Overall Length</b>	Maximum 25 m
<b>Box Length</b>	Maximum 20 m
<b>Truck Tractor</b>	
Wheelbase	Maximum 6.2 m
Tandem Axle Spread	See Part 2
<b>Lead Semi-trailer</b>	
Wheelbase	Minimum 6.25 m
Kingpin Setback	Maximum 2 m radius
Tandem Axle Spread	See Part 2
Hitch Offset	Maximum 1.8 m
Track Width	Minimum 2.5 m/Maximum 2.6 m
<b>Second Semi-trailer or Full Trailer</b>	
Wheelbase	Minimum 6.25 m
Tandem Axle Spread	See Part 2
Track Width	Minimum 2.5 m /Maximum 2.6 m
<b>Interaxle Spacings<sup>1</sup></b>	
Dimension "A"	See Part 2
Single Axle to Single or Tandem Axle	Minimum 3 m
Tandem Axle to Tandem Axle	Minimum 5 m

<sup>1</sup> See ss. 3(4) and (5) of the *Vehicle Dimensions and Mass Regulation - Motor Vehicle Act*.

## A Train Double Part 2 - Mass Limits

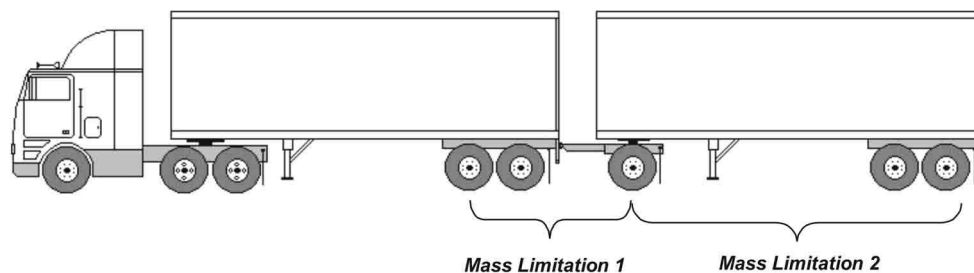

Mass	Limit
<b>Axle Mass Limits</b>	
<b>Steering Axle</b>	Maximum 5 500 kg <sup>1</sup>
<b>Single Axle</b>	Maximum 9 100 kg <sup>2</sup>
<b>Tandem Axle</b>	
Axle Spread less than 1.2 m	Maximum 9 100 kg
Axle Spread 1.2 m - 1.85 m	Maximum 18 000 kg
Axle Spread exceeding 1.85 m	Maximum 18 000 kg
<b>Mass Limitation<sup>1</sup></b> (If Dimension "A" is less than 3 m) Sum of Axle Masses of Lead Semi-trailer Plus Mass of Converter Dolly Axle(s)	For a 2 axle group: maximum of 18 000 kg For a 3 axle group: maximum of 24 000 kg
<b>Mass Limitation<sup>2</sup></b> Sum of Axle Masses of Full Trailer or Second Semi-trailer	Maximum: The sum of the mass of the tractor drive axle(s) and the mass of the axle(s) on the lead semi-trailer
<b>Gross Vehicle Mass Limits</b>	
Five Axles	Maximum 41 900 kg
Six Axles	Maximum 50 800 kg
Seven Axles	Maximum 53 500 kg
Eight Axles	Maximum 53 500 kg

<sup>1</sup> See ss. 7(1)(a), (2), (3) and (4) and 8(1) of the *Vehicle Dimensions and Mass Regulation - Motor Vehicle Act*.

<sup>2</sup> See s. 7(6)(d) of the *Vehicle Dimensions and Mass Regulation - Motor Vehicle Act*.

### B Train Double Part 1 - Dimension Limits

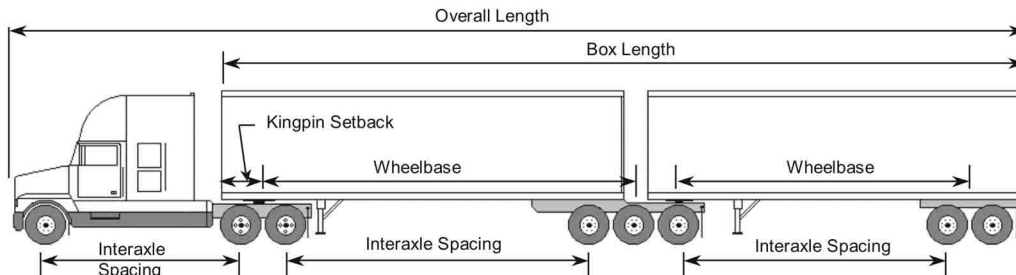

Dimension	Limit
<b>Overall Width</b>	Maximum 2.6 m
<b>Overall Height</b>	Maximum 4.15 m
<b>Overall Length</b>	Maximum 25 m
<b>Box Length</b>	Maximum 20 m
<b>Truck Tractor</b>	
Wheelbase	Maximum 6.2 m
Tandem Axle Spread	See Part 2
<b>Lead Semi-trailer</b>	
Wheelbase	Minimum 6.25 m
Kingpin Setback	Maximum 2 m radius
Axle Spread	See Part 2
Tridem Axle Spread	See Part 2
Track Width	Minimum 2.5 m/Maximum 2.6 m
Centre of Fifth Wheel Assembly	Maximum 0.3 m rearward of the centre of the rearmost axle on the semi-trailer
<b>Second Semi-trailer</b>	
Wheelbase	Minimum 6.25 m
Kingpin Setback	Maximum 2 m radius
Tandem Axle Spread	See Part 2
Tridem Axle Spread	See Part 2
Track Width	Minimum 2.5 m/Maximum 2.6 m
<b>Sum of Semi-trailer Wheelbases</b>	Maximum 17 m
<b>Interaxle Spacings<sup>1</sup></b>	
Single Axle to Single or Tandem Axle	Minimum 3 m
Tandem Axle to Tandem Axle	Minimum 5 m
Tandem Axle to Tridem Axle	Minimum 5.5 m

<sup>1</sup> See ss. 3(4) and (5) of the *Vehicle Dimensions and Mass Regulation - Motor Vehicle Act*.



## B Train Double Part 2 – Mass Limits

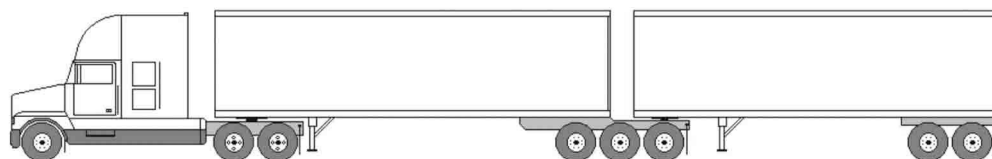

Mass	Limit
<b>Axle Mass Limits</b>	
<b>Steering Axle</b>	Maximum 5 500 kg <sup>1</sup>
<b>Single Axle</b>	Maximum 9 100 kg <sup>2</sup>
<b>Tandem Axle</b>	
Axle Spread less than 1.2 m	Maximum 9 100 kg
Axle Spread 1.2 m to 1.85 m	Maximum 18 000 kg
Axle spread exceeding 1.85 m	Maximum 18 000 kg
<b>Tridem Axle</b>	
Axle Spread less than 2.4 m	Maximum 18 000 kg
Axle Spread 2.4 m to less than 3 m	Maximum 21 000 kg
Axle Spread 3 to 3.1 m	Maximum 24 000 kg
<b>Gross Vehicle Mass Limits</b>	
Four Axles	Maximum 32 800 kg
Five Axles	Maximum 41 700 kg
Six Axles	Maximum 50 600 kg
Seven Axles	Maximum 59 500 kg
Eight Axles	Maximum 62 500 kg
Nine Axles	Maximum 62 500 kg

<sup>1</sup> See ss. 7(1)(a), (2), (3) and (4) and 8(1) of the *Vehicle Dimensions and Mass Regulation - Motor Vehicle Act*.

<sup>2</sup> See s. 7(6)(d) of the *Vehicle Dimensions and Mass Regulation - Motor Vehicle Act*.

### C Train Double Part 1 - Dimension Limits

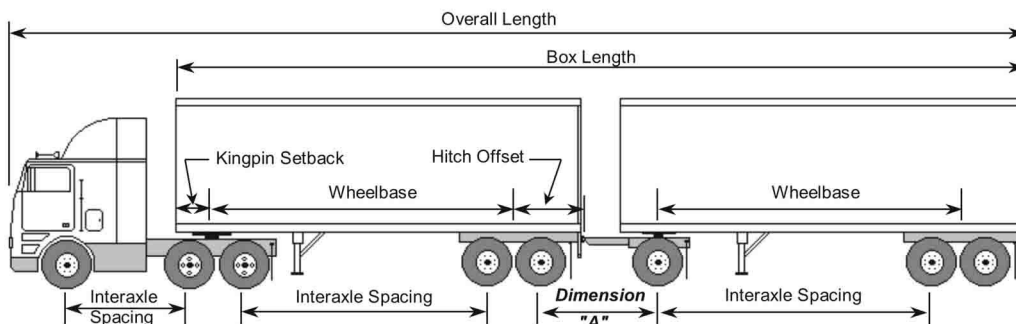

Dimension	Limit
<b>Overall Width</b>	Maximum 2.6 m
<b>Overall Height</b>	Maximum 4.15 m
<b>Overall Length</b>	Maximum 25 m
<b>Box Length</b>	Maximum 20 m
<b>Truck Tractor</b>	
Wheelbase	Maximum 6.2 m
Tandem Axle Spread	See Part 2
<b>Lead Semi-trailer</b>	
Wheelbase	Minimum 6.25 m
Kingpin Setback	Maximum 2 m radius
Tandem Axle Spread	See Part 2
Hitch Offset	Maximum 1.8 m
Track Width	Minimum 2.5 m/Maximum 2.6 m
<b>Second Semi-trailer or Full Trailer</b>	
Wheelbase	Minimum 6.25 m
Tandem Axle Spread	See Part 2
Track Width	Minimum 2.5 m/Maximum 2.6 m
<b>C-Dolly Drawbar Length</b>	Maximum 2 m
<b>Interaxle Spacings<sup>1</sup></b>	
Dimension "A"	See Part 2
Single Axle to Single or Tandem Axle	Minimum 3 m
Tandem Axle to Tandem Axle	Minimum 5 m

<sup>1</sup> See ss. 3(4) and (5) of the *Vehicle Dimensions and Mass Regulation - Motor Vehicle Act*.

### C Train Double Part 2 - Mass Limits

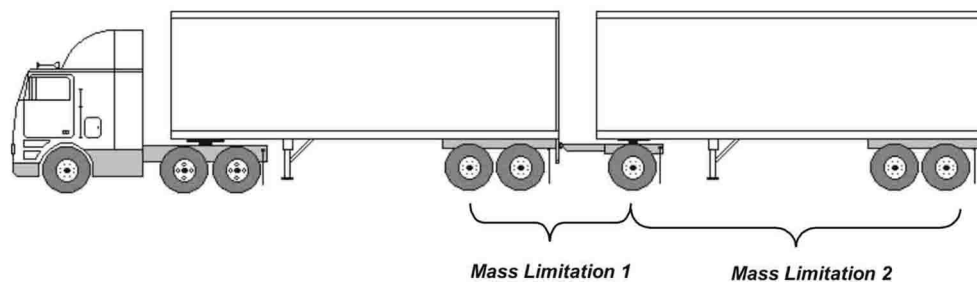

Mass	Limit
<b>Axle Mass Limits</b>	
<b>Steering Axle</b>	Maximum 5 500 kg <sup>1</sup>
<b>Single Axle</b>	Maximum 9 100 kg <sup>2</sup>
<b>Tandem Axle</b>	
Axle Spread of less than 1.2 m	Maximum 9 100 kg
Axle Spread 1.2 m to 1.85 m	Maximum 18 000 kg
Axle Spread of more than 1.85 m	Maximum 18 000 kg
<b>Mass Limitation<sup>1</sup></b> (If Dimension "A" is less than 3 m) Sum of Axle Masses of Lead Semi-trailer Plus Mass of Converter Dolly Axle(s)	For a 2 axle group: maximum of 18 000 kg For a 3 axle group: maximum of 24 000 kg
<b>Mass Limitation<sup>2</sup></b> Sum of Axle Masses of Full Trailer or Second Semi-trailer	Maximum: The sum of the mass of the tractor drive axle(s) and the mass of the axle(s) on the lead semi-trailer
<b>Gross Vehicle Mass Limits</b>	
Five Axles	Maximum 41 900 kg
Six Axles	Maximum 50 800 kg
Seven Axles	Maximum 55 600 kg
Eight Axles	Maximum 58 500 kg

<sup>1</sup> See ss. 7(1)(a), (2), (3) and (4) and 8(1) of the *Vehicle Dimensions and Mass Regulation - Motor Vehicle Act*.

<sup>2</sup> See s. 7(6)(d) of the *Vehicle Dimensions and Mass Regulation - Motor Vehicle Act*.

### Truck Part 1 - Dimension Limits

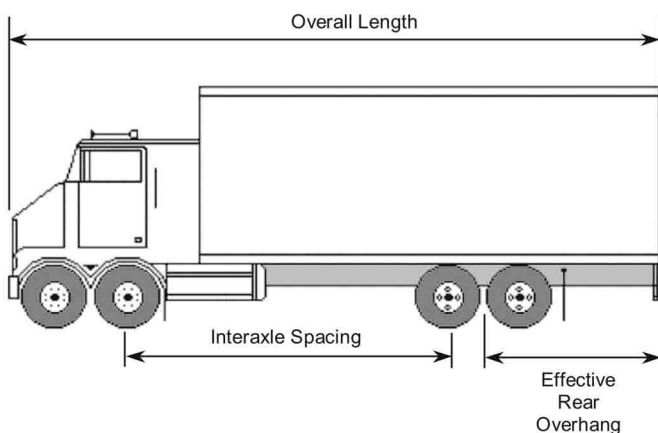
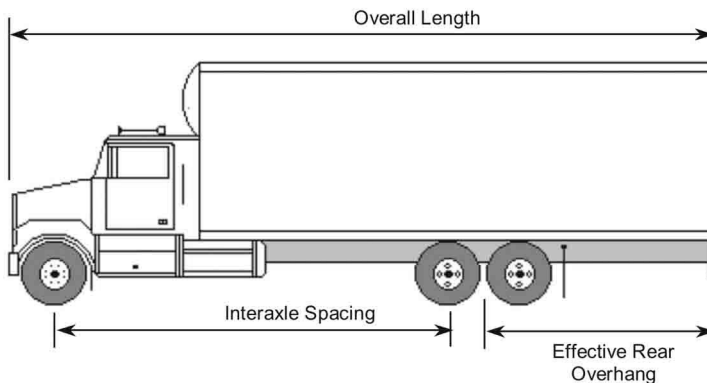

Dimension	Limit
<b>Overall Width</b>	Maximum 2.6 m
<b>Overall Height</b>	Maximum 4.15 m
<b>Overall Length</b>	Maximum 12.5 m
<b>Box Length</b>	Not Controlled
Tandem Axle Spread	See Part 2
Effective Rear Overhang	Maximum 4 m
<b>Interaxle Spacings<sup>1</sup></b>	
Single Axle to Single or Tandem Axle	Minimum 3 m
Tandem Steering Axle to Tandem Axle	Minimum 3.65 m

<sup>1</sup> See ss. 3(4) and (5) of the *Vehicle Dimensions and Mass Regulation - Motor Vehicle Act*.

## Truck Part 2 - Mass Limits

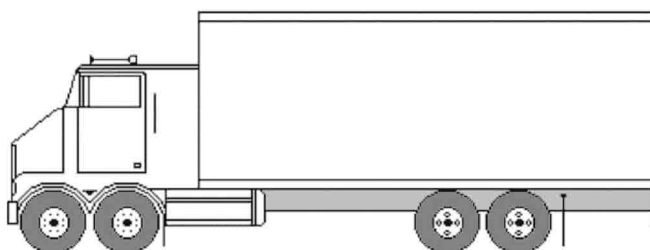
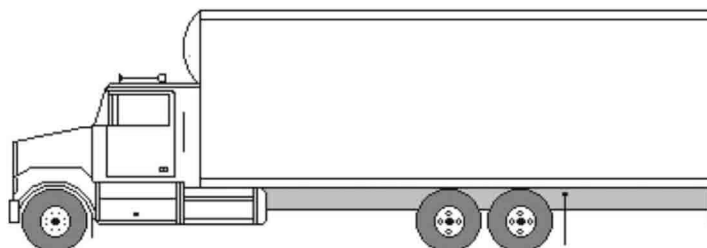

Mass	Limit
<b>Axle Mass Limits</b>	
<b>Steering Axle</b>	
Single axle	Maximum 8 000 kg <sup>1</sup>
Tandem axle (spread 1.2 m to 2.2 m)	Maximum 16 000 kg
<b>Single Axle</b>	
	Maximum 9 100 kg <sup>2</sup>
<b>Tandem Axle</b>	
Axle Spread less than 1.2 m	Maximum 9 100 kg
Axle Spread 1.2 m to 1.85 m	Maximum 18 000 kg
Axle Spread exceeding 1.85 m	Maximum 18 000 kg
<b>Gross Vehicle Mass Limits</b>	
Two Axles	Maximum 17 100 kg
Three Axles	Maximum 26 000 kg
Four Axles	Maximum 34 000 kg

<sup>1</sup> See ss. 7(1)(b), (2), (3) and (4) and 8(1) of the *Vehicle Dimensions and Mass Regulation - Motor Vehicle Act*.

<sup>2</sup> See s. 7(6)(d) of the *Vehicle Dimensions and Mass Regulation - Motor Vehicle Act*.

### Truck - Pony Trailer Combination Part 1 - Dimension Limits

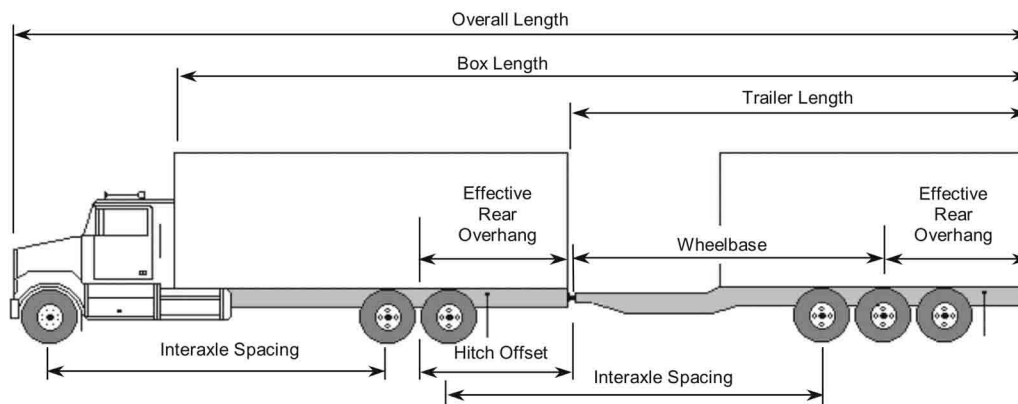

Dimension	Limit
<b>Overall Width</b>	Maximum 2.6 m
<b>Overall Height</b>	Maximum 4.15 m
<b>Overall Length</b>	Maximum 23 m
<b>Box Length</b>	Maximum 20 m
<b>Truck</b>	
Length	Maximum 12.5 m
Tandem Axle Spread	See Part 2
Effective Rear Overhang	Maximum 4 m
Hitch Offset	Maximum 1.8 m <sup>1</sup>
<b>Pony Trailer<sup>2</sup></b>	
Length	Maximum 12.5 m
Wheelbase	Minimum 6.25 m
Tandem Axle Spread	See Part 2
Tridem Axle Spread	Minimum 2.4 m/Maximum 3.7 m
Track Width	Minimum 2.5 m/Maximum 2.6 m
Effective Rear Overhang	Maximum 4 m
<b>Interaxle Spacings<sup>3</sup></b>	
Single Axle to Single, Tandem or Tridem Axle	Minimum 3 m
Tandem Axle to Tandem Axle	Minimum 5 m
Tandem Axle to Tridem Axle	Minimum 5.5 m

<sup>1</sup> Dimension limits do not only apply to pony trailers with a gross vehicle mass rating less than 10 000 kg or when the truck is not attached to a pony trailer.

<sup>2</sup> Dimension limits do not apply to pony trailers with a gross vehicle mass rating less than 10 000 kg.

<sup>3</sup> See ss. 3(4) and (5) of the *Vehicle Dimensions and Mass Regulation - Motor Vehicle Act*.

## Truck - Pony Trailer Combination Part 2 - Mass Limits

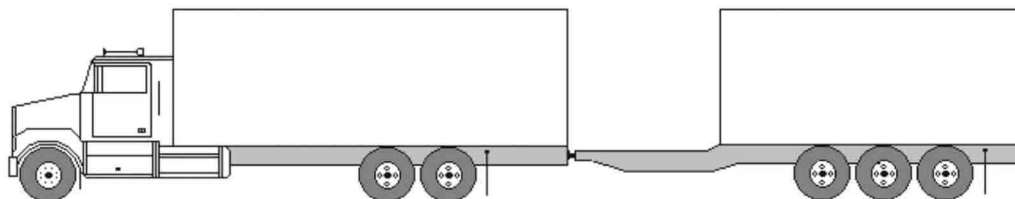

Dimension	Limit
<b>Axle Mass Limits</b>	
<b>Steering Axle</b>	Maximum 8 000 kg <sup>1</sup>
<b>Single Axle</b>	Maximum 9 100 kg <sup>2</sup>
<b>Tandem Axle</b>	
Axle Spread less than 1.2 m	Maximum 9 100 kg
Axle Spread 1.2 m to 1.85 m	Maximum 18 000 kg
Axle Spread exceeding 1.85 m	Maximum 18 000 kg
<b>Tridem Axle</b>	
Axle Spread 2.4 m to 2.5 m	Maximum 21 000 kg
<b>Gross Vehicle Mass Limits</b>	
Three Axles	Maximum 26 200 kg
Four Axles	Maximum 35 100 kg
Five Axles	Maximum 44 000 kg
Six Axles	Maximum 47 000 kg

<sup>1</sup> See ss. 7(1)(b), (2), (3) and (4) and 8(1) of the *Vehicle Dimensions and Mass Regulation - Motor Vehicle Act*.

<sup>2</sup> See s. 7(6)(d) of the *Vehicle Dimensions and Mass Regulation - Motor Vehicle Act*.

### Tandem Steering Axle Truck - Pony Trailer Combination Part 1 - Dimension Limits

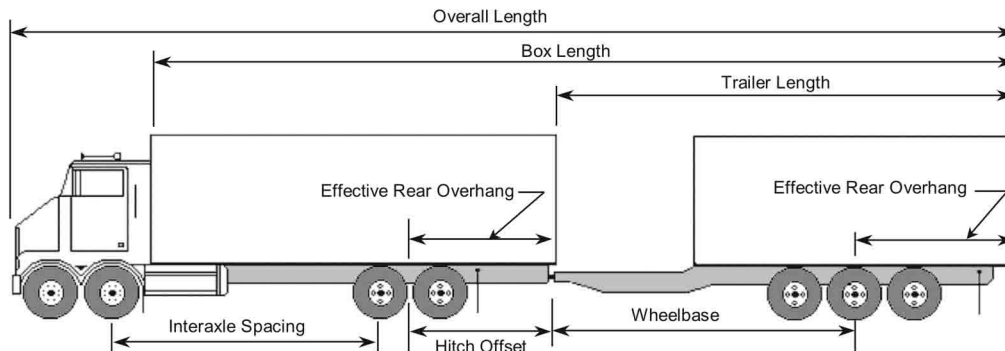

Dimension	Limit
<b>Overall Width</b>	Maximum 2.6 m
<b>Overall Height</b>	Maximum 4.15 m
<b>Overall Length</b>	Maximum 23 m
<b>Box Length</b>	Maximum 20 m
<b>Truck</b>	
Length	Maximum 12.5 m
Tandem Steering Axle Spread	Minimum 1.2 m/Maximum 2.2 m
Tandem Drive Axle Spread	Minimum 1.2 m/Maximum 1.85 m
Effective Rear Overhang	Maximum 4 m
Hitch Offset	Maximum 1.8 m <sup>1</sup>
<b>Pony Trailer<sup>2</sup></b>	
Length	Maximum 12.5 m
Wheelbase	Minimum 6.25 m
Tandem Axle Spread	See Part 2
Tridem Axle Spread	Minimum 2.4 m/Maximum 3.7 m
Track Width	Minimum 2.5 m/Maximum 2.6 m
Effective Rear Overhang	Maximum 4 m
<b>Interaxle Spacings<sup>3</sup></b>	
Tandem Steering Axle to Tandem Drive Axle	Minimum 3.65 m
Single Axle to Single, Tandem or Tridem Axle	Minimum 3 m
Tandem Axle to Tandem Axle	Minimum 5 m
Tandem Axle to Tridem Axle	Minimum 5.5 m

<sup>1</sup> Dimension limits do not apply to pony trailers with a gross vehicle mass rating of less than 10 000 kg or when the truck is not attached to a pony trailer.

<sup>2</sup> Dimension limits do not apply to pony trailers with a gross vehicle mass rating of less than 10 000 kg.

<sup>3</sup> See ss. 3(4) and (5) of the *Vehicle Dimensions and Mass Regulation - Motor Vehicle Act*.



## Tandem Steering Axle Truck - Pony Trailer Combination Part 2 - Mass Limits

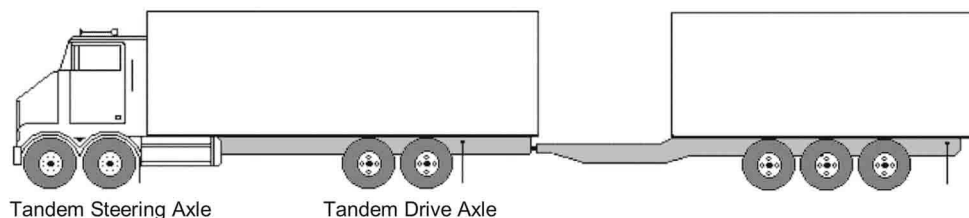

Mass	Limit
<b>Axle Mass Limits</b>	
<b>Truck</b>	
<b>Tandem Steering Axle</b>	
Axle Spread 1.2 m to 2.2 m	Maximum 16 000 kg
<b>Tandem Drive Axle</b>	
Axle Spread less than 1.2 m	Maximum 9 100 kg
Axle Spread 1.2 m to 1.85 m	Maximum 18 000 kg
Axle Spread exceeding 1.85 m	Maximum 18 000 kg
<b>Trailer</b>	
<b>Single Axle</b>	Maximum 9 100 kg <sup>1</sup>
<b>Tandem Axle</b>	
Axle Spread less than 1.2 m	Maximum 9 100 kg
Axle Spread 1.2 m to 1.85 m	Maximum 18 000 kg
Axle Spread exceeding 1.85 m	Maximum 9 100 kg
<b>Tridem Axle</b>	
Axle Spread 2.4 m to 2.5 m	Maximum 21 000 kg
<b>Gross Vehicle Mass Limits</b>	
Five Axles	Maximum 43 100 kg
Six Axles	Maximum 50 000 kg
Seven Axles	Maximum 53 500 kg

<sup>1</sup> See s. 7(6)(d) of the *Vehicle Dimensions and Mass Regulation - Motor Vehicle Act*.

### Truck - Full Trailer Combination Part 1 - Dimension Limits

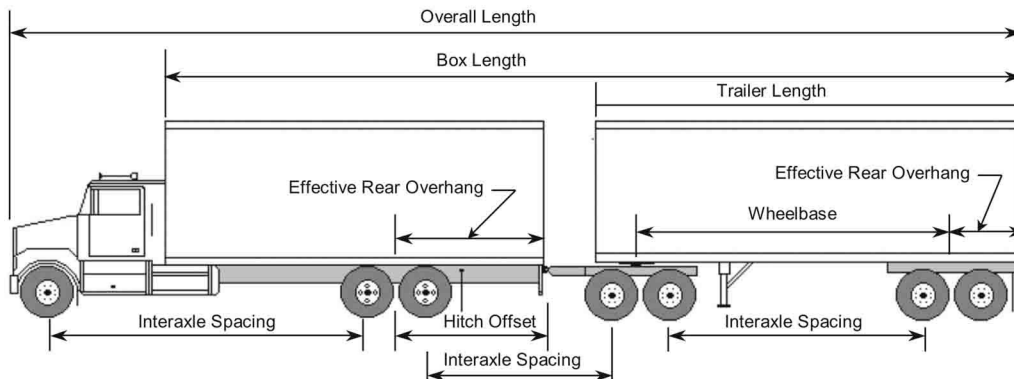

Dimension	Limit
<b>Overall Width</b>	Maximum 2.6 m
<b>Overall Height</b>	Maximum 4.15 m
<b>Overall Length</b>	Maximum 23 m
<b>Box Length</b>	Maximum 20 m
<b>Truck</b>	
Length	Maximum 12.5 m
Tandem Axle Spread	See Part 2
Effective Rear Overhang	Maximum 4 m
Hitch Offset	Maximum 1.8 m
<b>Full Trailer</b>	
Length	Maximum 12.5 m
Wheelbase	Minimum 6.25 m
Tandem Axle Spread	See Part 2
Track Width	Minimum 2.5 m/Maximum 2.6 m
Effective Rear Overhang	Maximum 35% of wheelbase
<b>Converter Dolly</b>	See section 12 of the <i>Vehicle Dimensions and Mass Regulation - Motor Vehicle Act</i> respecting the prohibition of a double drawbar and C-dolly
<b>Interaxle Spacings<sup>1</sup></b>	
Single Axle to Single or Tandem Axle	Minimum 3 m
Tandem Axle to Tandem Axle	Minimum 5 m

<sup>1</sup> See ss. 3(4) and (5) of the *Vehicle Dimensions and Mass Regulation - Motor Vehicle Act*.

## Truck - Full Trailer Combination Part 2 - Mass Limits

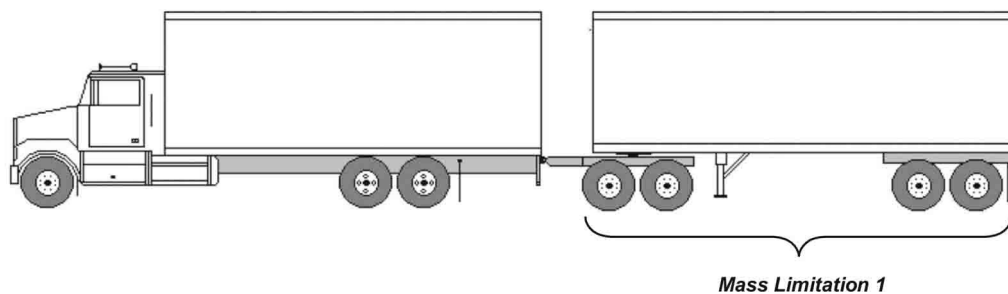

Mass	Limit
<b>Axle Mass Limits</b>	
<b>Steering Axle</b>	Maximum 8 000 kg <sup>1</sup>
<b>Single Axle</b>	Maximum 9 100 kg <sup>2</sup>
<b>Tandem Axle</b>	
Axle Spread less than 1.2 m	Maximum 9 100 kg
Axle Spread 1.2 m to 1.85 m	Maximum 18 000 kg
Axle Spread exceeding 1.85 m	Maximum 18 000 kg
<b>Mass Limitation<sup>1</sup></b>	
Sum of Axle Masses of Full Trailer	
4 Axle Truck-Trailer Combination	Maximum 17 000 kg
5 Axle Truck-Trailer Combination	Maximum 17 000 kg
6 Axle Truck-Trailer Combination	Maximum 24 000 kg
7 Axle Truck-Trailer Combination	Maximum 31 000 kg
<b>Gross Vehicle Mass Limits</b>	
Four Axles	Maximum 34 100 kg
Five Axles	Maximum 43 000 kg
Six Axles	Maximum 50 000 kg
Seven Axles	Maximum 53 500 kg

<sup>1</sup> See ss. 7(1)(b), (2), (3) and (4) and 8(1) of the *Vehicle Dimensions and Mass Regulation - Motor Vehicle Act*.

<sup>2</sup> See s. 7(6)(d) of the *Vehicle Dimensions and Mass Regulation - Motor Vehicle Act*.

### Tandem Steering Axle Truck - Full Trailer Combination Part 1 - Dimension Limits

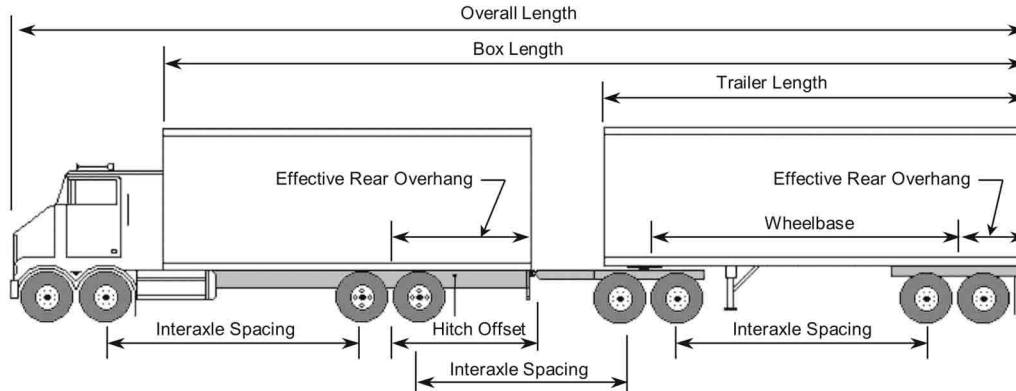

Dimension	Limit
<b>Overall Width</b>	Maximum 2.6 m
<b>Overall Height</b>	Maximum 4.15 m
<b>Overall Length</b>	Maximum 23 m
<b>Box Length</b>	Maximum 20 m
<b>Truck</b>	
Length	Maximum 12.5 m
Tandem Steering Axle Spread	Minimum 1.2 m/Maximum 2.2 m
Tandem Drive Axle Spread	Minimum 1.2 m/Maximum 1.85 m
Effective Rear Overhang	Maximum 4 m
Hitch Offset	Maximum 1.8 m
<b>Full Trailer</b>	
Length	Maximum 12.5 m
Wheelbase	Minimum 6.25 m
Tandem Axle Spread	See Part 2
Track Width	Minimum 2.5 m/Maximum 2.6 m
Effective Rear Overhang	Maximum 35% of wheelbase
<b>Converter Dolly</b>	See section 12 of the <i>Vehicle Dimensions and Mass Regulation - Motor Vehicle Act</i> respecting the prohibition of a double drawbar and C-dolly
<b>Interaxle Spacings<sup>1</sup></b>	
Tandem Steering Axle to Tandem Drive Axle	Minimum 3.65 m
Single Axle to Single or Tandem Axle	Minimum 3 m
Tandem Axle to Tandem Axle	Minimum 5 m

<sup>1</sup> See ss. 3(4) and (5) of the *Vehicle Dimensions and Mass Regulation - Motor Vehicle Act*.

## Tandem Steering Axle Truck - Full Trailer Combination Part 2 - Mass Limits

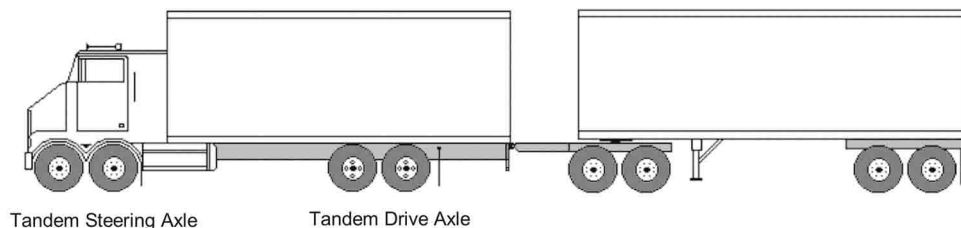

Mass	Limit
<b>Axle Mass Limits</b>	
<b>Tandem Steering Axle (spread 1.2 m - 2.2 m)</b>	Maximum 16 000 kg
<b>Single Axle</b>	Maximum 9 100 kg <sup>1</sup>
<b>Tandem Axle</b>	
Axle Spread less than 1.2 m	Maximum 9 100 kg
Axle Spread 1.2 m to 1.85 m	Maximum 18 000 kg
Axle Spread exceeding 1.85 m	Maximum 18 000 kg
<b>Gross Vehicle Mass Limits</b>	
Six Axles	Maximum 51 000 kg
Seven Axles	Maximum 53 500 kg
Eight Axles	Maximum 53 500 kg

<sup>1</sup> See s. 7(6)(d) of the *Vehicle Dimensions and Mass Regulation - Motor Vehicle Act*.

**Intercity Bus or Motor Home  
Part 1 - Dimension Limits**

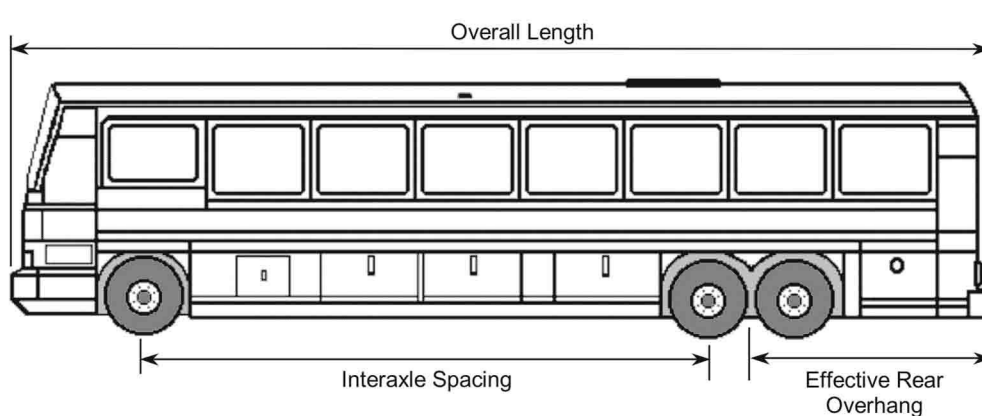

Dimension	Limit
<b>Overall Width</b>	Maximum 2.6 m
<b>Overall Height</b>	Maximum 4.15 m
<b>Overall Length</b>	Maximum 14 m
Tandem Axle Spread	Minimum 1.2 m/Maximum 1.85 m
Effective Rear Overhang	Maximum 4 m
<b>Axle Requirements</b>	
Overall length 12.5 m or less	Number of axles not controlled
Overall length exceeding 12.5 m	Minimum 3 axles
<b>Interaxle Spacings</b>	Minimum 3 m

**Intercity Bus or Motor Home**  
**Part 2 - Mass Limits**

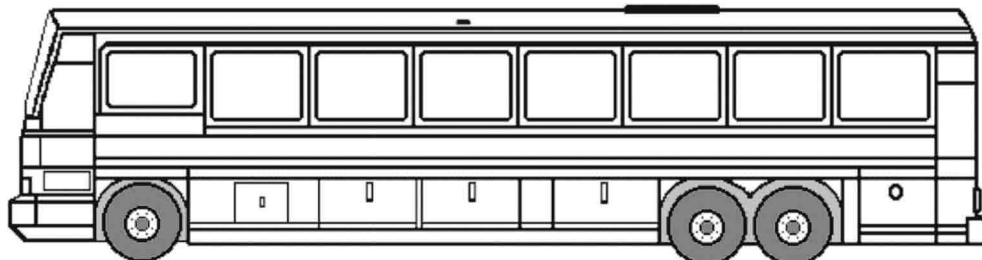

Mass	Limit
<b>Axle Mass Limits</b>	
Steering Axle	Maximum 7 250 kg <sup>1</sup>
Single Axle (2 tires on each axle)	Maximum 6 000 kg
Single Axle (4 tires on each axle)	Maximum 9 100 kg
Tandem Axle (4 tires on each axle)	Maximum 18 000 kg
<b>Gross Vehicle Mass Limits</b>	
Two Axles (4 tires)	Maximum 13 250 kg
Two Axles (6 tires)	Maximum 16 350 kg
Three Axles (8 tires)	Maximum 20 900 kg
Three Axles (10 tires)	Maximum 25 250 kg

<sup>1</sup> See ss. 7(1)(c), (2), (3) and (4) and 8(1) of the *Vehicle Dimensions and Mass Regulation - Motor Vehicle Act*.

### Intercity Bus and Trailer Part 1 – Dimension Limits

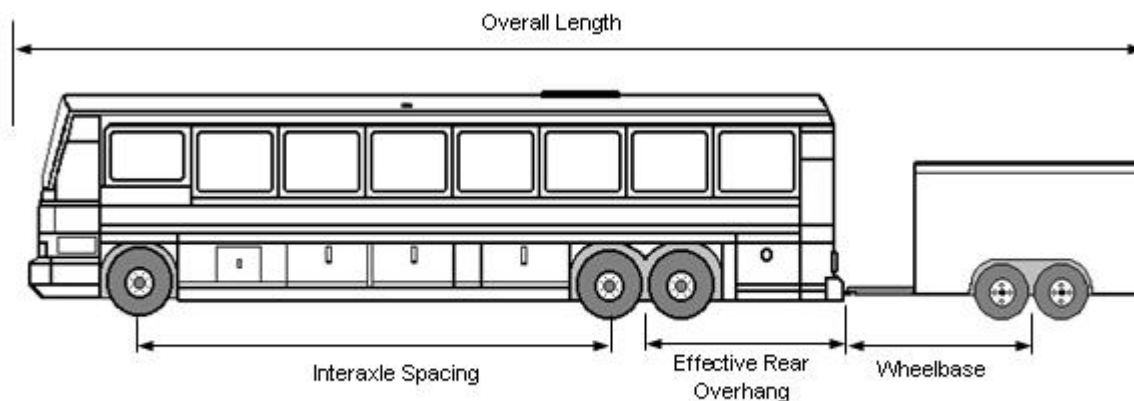

Dimension	Limit
<b>Overall Width</b>	Maximum 2.6 m
<b>Overall Height</b>	Maximum 4.15 m
Overall Length	Maximum 20 m
<b>Intercity Bus</b>	
Length	Maximum 14 m
Wheelbase	Not controlled
Tandem Axle Spread	Minimum 1.2 m/Maximum 1.85 m
Effective Rear Overhang	Maximum 4 m
<b>Axle Requirements</b>	
Overall Length 12.5 m or less	Not controlled
Overall Length exceeding 12.5 m	Minimum 3 axles
<b>Trailer</b>	
Wheelbase	Minimum 3.84 m



## Intercity Bus and Trailer

### Part 2 - Mass Limits

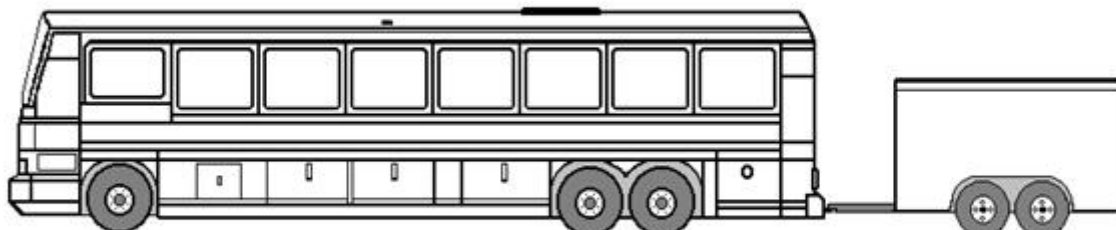

Mass	Limits
<b>Axle Mass Limits</b>	
<b>Autocar</b>	
Steering Axle	Maximum 7 250 kg <sup>1</sup>
Single Axle (2 tires on each axle)	Maximum 6 000 kg
Single Axle (4 tires on each axle)	Maximum 9 100 kg
Tandem Axle (4 tires on each axle)	Maximum 18 000 kg
<b>Trailer</b>	
Single Axle (2 or 4 tires on each axle)	Maximum 6 000 kg
Tandem Axle (2 or 4 tires on each axle)	Maximum 6 000 kg
<b>Gross Vehicle Mass Limits</b>	
Two axles (4 tires)	Maximum 19 250 kg
Two axles (6 tires)	Maximum 22 350 kg
Three Axles (8 tires)	Maximum 26 900 kg
Three Axles (10 tires)	Maximum 31 250 kg

<sup>1</sup> See ss. 7(1)(c), (2), (3) and (4) and 8(1) of the *Vehicle Dimensions and Mass Regulation - Motor Vehicle Act*.

## ANNEXE A

## LIMITES DE DIMENSIONS ET DE MASSE POUR DES CONFIGURATIONS PARTICULIÈRES

## Camion-tracteur et semi-remorque

## Partie 1 – Limites dimensionnelles

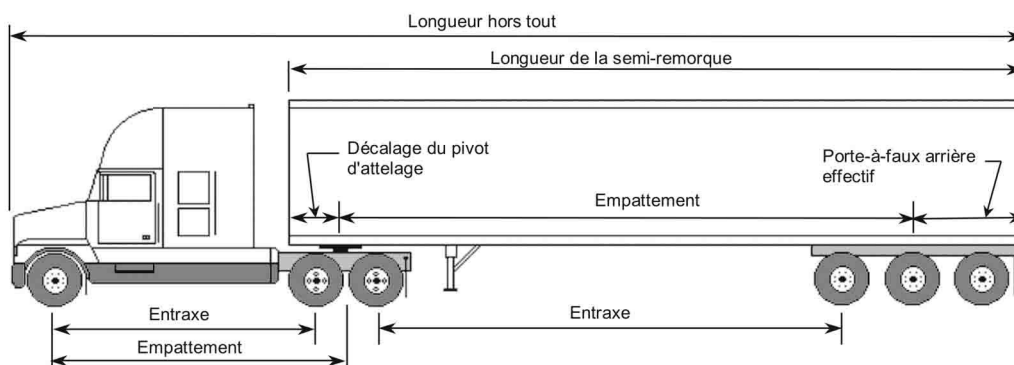

Dimension	Limite
<b>Hauteur hors tout</b>	Maximum 4,15 m
<b>Largeur hors tout</b>	Maximum 2,6 m
<b>Longueur hors tout</b>	Maximum 23 m
<b>Camion-tracteur</b>	
Empattement	Maximum 6,2 m
Écartement de l'essieu tandem	Minimum 1,2 m <sup>1</sup>
<b>Semi-remorque</b>	
Longueur	Maximum 16,2 m
Empattement	Minimum 6,25 m / Maximum 12,5 m
Décalage du pivot d'attelage	Rayon maximal de 2 m
Porte-à-faux arrière effectif	Maximum 35 % de l'empattement
Écartement de l'essieu tandem	Voir la partie 2
Écartement de l'essieu tridem	Minimum 2,4 m / Maximum 3,7 m <sup>2</sup>
Écartement de l'essieu triple	Minimum 2,4 m / Maximum 4,8 m <sup>2</sup>
Largeur de roulement	Minimum 2,5 m / Maximum 2,6 m
<b>Entraxes<sup>3</sup></b>	
Essieu simple à essieu simple, à essieu tandem, à essieu tridem ou à essieu triple	Minimum 3 m
Essieu tandem à essieu tandem	Minimum 5 m
Essieu tandem à essieu tridem ou à essieu triple	Minimum 5,5 m

<sup>1</sup> Voir al. 7(5)a) du Règlement sur les dimensions et la masse des véhicules - Loi sur les véhicules à moteur.

<sup>2</sup> Voir al. 7(5)e) du Règlement sur les dimensions et la masse des véhicules - Loi sur les véhicules à moteur.

<sup>3</sup> Voir par. 3(4) et (5) du Règlement sur les dimensions et la masse des véhicules - Loi sur les véhicules à moteur.

## Camion-tracteur et semi-remorque Partie 2 – Limites de masse

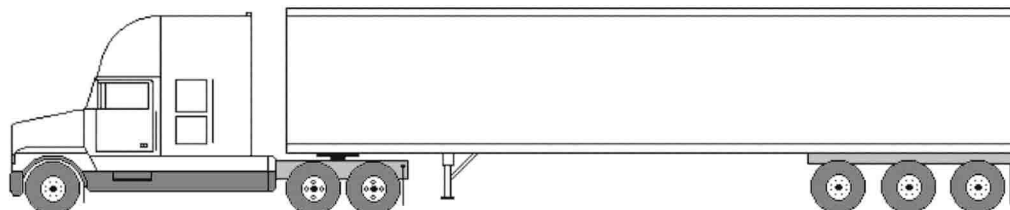

Masse	Limite
<b>Limites de la masse des essieux</b>	
<b>Essieu directeur</b>	Maximum 5 500 kg <sup>1</sup>
<b>Essieu simple (4 pneus par essieu)</b>	Maximum 9 100 kg
<b>Essieu tandem</b>	
Écartement de moins de 1,2 m	Maximum 9 100 kg
Écartement de 1,2 m à 1,85 m	Maximum 18 000 kg
Écartement dépassant 1,85 m	Maximum 18 000 kg
<b>Essieu tridem</b>	
Écartement de moins de 2,4 m	Maximum 18 000 kg
Écartement de 2,4 m à moins de 3 m	Maximum 21 000 kg
Écartement de 3 m à moins de 3,6 m	Maximum 24 000 kg
Écartement de 3,6 m à moins de 3,7 m	Maximum 26 000 kg
Écartement dépassant 3,7 m	Maximum 18 000 kg
<b>Essieu triple</b>	
Écartement de 2,4 m à 4,8 m	Maximum 18 000 kg <sup>2</sup>
<b>Limites de la masse brute du véhicule<sup>3</sup></b>	
<b>Trois essieux</b>	Maximum 23 700 kg
<b>Quatre essieux</b>	Maximum 32 600 kg
<b>Cinq essieux</b>	Maximum 41 500 kg
<b>Six essieux sur un essieu tridem ou sur un essieu tridem équivalent</b>	
Écartement de 2,4 m à moins de 3 m	Maximum 44 500 kg
Écartement de 3 m à moins de 3,6 m	Maximum 47 500 kg
Écartement de 3,6 m à 3,7 m	Maximum 49 500 kg
Écartement dépassant 3,7 m	Maximum 41 500 kg
<b>Six essieux sur un essieu triple</b>	Maximum 41 500 kg <sup>3</sup>

<sup>1</sup> Voir al. 7(1)a), par. (2), (3) et (4) et par. 8(1) du *Règlement sur les dimensions et la masse des véhicules - Loi sur les véhicules à moteur*.

<sup>2</sup> Voir al. 7(5)e) du *Règlement sur les dimensions et la masse des véhicules - Loi sur les véhicules à moteur*.

<sup>3</sup> Voir par. 8(3) du *Règlement sur les dimensions et la masse des véhicules - Loi sur les véhicules à moteur*.

## Camion-tracteur et semi-remorque à essieu quadrem

### Partie 1 – Limites dimensionnelles

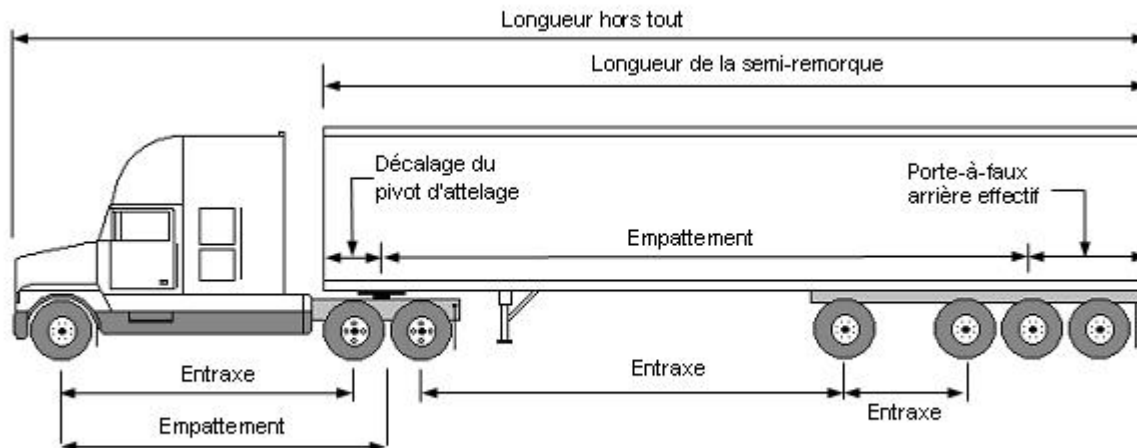

Dimension	Limite
<b>Hauteur hors tout</b>	Maximum 4,15 m
<b>Largeur hors tout</b>	Maximum 2,6 m
<b>Longueur hors tout</b>	Maximum 23 m
<b>Camion-tracteur</b>	
Empattement	Maximum 6,2 m
Écartement de l'essieu tandem	Minimum 1,2 m / Maximum 1,85 m <sup>1</sup>
<b>Semi-remorque</b>	
Longueur	Maximum 16,2 m
Empattement	Minimum 6,25 m / Maximum 12,5 m
Écartement de l'essieu tridem	Minimum 3 m / Maximum 3,7 m <sup>2</sup>
Écartement de l'essieu quadrem	Minimum 5,5 m <sup>3</sup>
Largeur de roulement (essieu tridem)	Minimum 2,5 m / Maximum 2,6 m
Décalage du pivot d'attelage	Rayon maximal de 2 m
Porte-à-faux arrière effectif	Maximum 35 % de l'empattement
<b>Entraxes<sup>4</sup></b>	
Essieu simple à essieu tandem	Minimum 3 m
Essieu tandem à essieu quadrem	Minimum 5,5 m
Essieu tandem à essieu quadrem dans le cas d'une semi-remorque transportant des billots chargés longitudinalement, des copeaux de bois ou des déchets de bois combustibles et ayant une masse de plus de 28 000 kg :	
Écartement de l'essieu tridem de 3 m à moins de 3,6 m	Minimum 6 m
Écartement de l'essieu tridem de 3,6 m à 3,7 m	Minimum 5,5 m
Quatrième essieu à essieu tridem (semi-remorque)	Minimum 2,5 m <sup>5</sup>

<sup>1</sup> Voir al. 7(5)a) du *Règlement sur les dimensions et la masse des véhicules - Loi sur les véhicules à moteur*.

<sup>2</sup> Voir par. 12.1(2) du *Règlement sur les dimensions et la masse des véhicules - Loi sur les véhicules à moteur*.

<sup>3</sup> Voir al. 12.1(1)c) et s.-al. d)(iv) du *Règlement sur les dimensions et la masse des véhicules - Loi sur les véhicules à moteur*.

<sup>4</sup> Voir par. 3(4) du *Règlement sur les dimensions et la masse des véhicules - Loi sur les véhicules à moteur*.

<sup>5</sup> Voir s.-al. 12.1(1)d)(iii) du *Règlement sur les dimensions et la masse des véhicules - Loi sur les véhicules à moteur*.

## Camion-tracteur et semi-remorque à essieu quadrem Partie 2 – Limites de masse

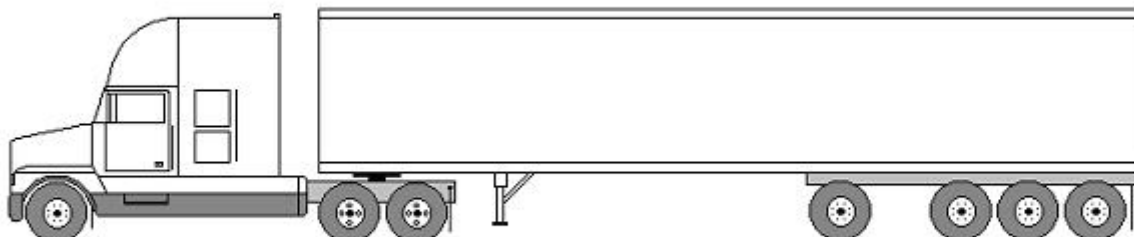

Masse	Limite
<b>Limites de la masse des essieux</b>	
<b>Essieu directeur</b>	Maximum 5 500 kg <sup>1</sup>
<b>Essieu tandem</b>	Maximum 18 000 kg
<b>Essieu quadrem</b>	
Marchandise générale	Maximum 26 000 kg
Produits forestiers bruts	Maximum 28 000 kg
<b>Masse de l'essieu quadrem dans le cas d'une semi-remorque transportant soit des billots chargés longitudinalement, des copeaux de bois ou des déchets de bois combustibles et ayant une masse de plus de 28 000 kg, soit des produits secs en vrac ou des produits liquides en vrac et ayant une masse de plus de 26 000 kg :</b>	
Écartement de l'essieu tridem de 3 m à moins de 3,6 m	Maximum 30 500 kg <sup>2, 3</sup>
Écartement de l'essieu tridem de 3,6 m à 3,7 m	Maximum 32 000 kg <sup>2, 3</sup>
<b>Essieu autovireur muni de pneus montés en simple</b>	
Largeur de pneu de 365 mm à moins de 445 mm	6 000 kg
Largeur de pneu de 445 mm ou plus	6 160 kg <sup>4</sup>
	7 700 kg <sup>3</sup>
<b>Limites de la masse brute du véhicule</b>	
Marchandise générale	Maximum 49 500 kg
Produits forestiers bruts	Maximum 51 500 kg
Billots chargés longitudinalement, copeaux de bois ou déchets de bois combustibles transportés lorsque la semi-remorque a une masse de plus de 28 000 kg; produits secs en vrac ou produits liquides en vrac :	
Écartement de l'essieu tridem de 3 m à moins de 3,6 m	Maximum 54 000 kg <sup>5</sup>
Écartement de l'essieu tridem de 3,6 m à 3,7 m	Maximum 55 500 kg <sup>5</sup>

<sup>1</sup> Voir al. 7(1)a), par. (2), (3) et (4) et par. 8(1) du *Règlement sur les dimensions et la masse des véhicules - Loi sur les véhicules à moteur*.

<sup>2</sup> Voir s.-al. 12.1(1)e)(i) du *Règlement sur les dimensions et la masse des véhicules - Loi sur les véhicules à moteur*.

<sup>3</sup> Sur les routes indiquées aux parties III et IV de l'annexe B du *Règlement sur les dimensions et la masse des véhicules - Loi sur les véhicules à moteur*.

<sup>4</sup> Sur les routes indiquées aux parties I et II de l'annexe B du *Règlement sur les dimensions et la masse des véhicules - Loi sur les véhicules à moteur*.

<sup>5</sup> Voir s.-al. 12.1(1)e)(ii) du *Règlement sur les dimensions et la masse des véhicules - Loi sur les véhicules à moteur*.

## Train double de type A Partie 1 – Limites dimensionnelles

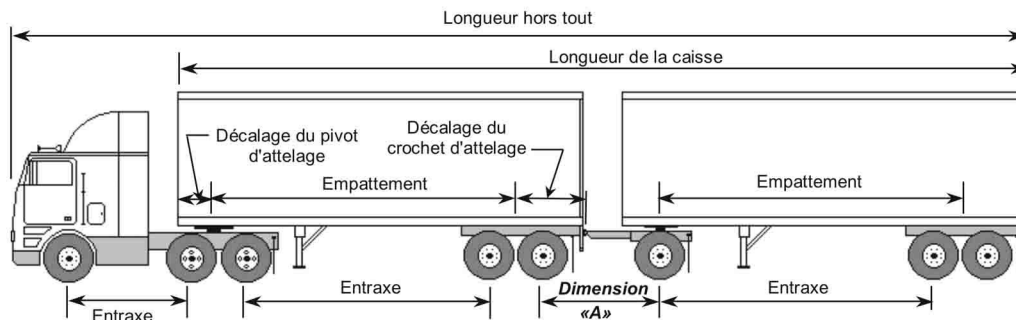

Dimension	Limite
<b>Largeur hors tout</b>	Maximum 2,6 m
<b>Hauteur hors tout</b>	Maximum 4,15 m
<b>Longueur hors tout</b>	Maximum 25 m
<b>Longueur de la caisse</b>	Maximum 20 m
<b>Camion-tracteur</b>	
Empattement	Maximum 6,2 m
Écartement de l'essieu tandem	Voir la partie 2
<b>Première semi-remorque</b>	
Empattement	Minimum 6,25 m
Décalage du pivot d'attelage	Rayon maximal de 2 m
Écartement de l'essieu tandem	Voir la partie 2
Décalage du crochet d'attelage	Maximum 1,8 m
Largeur de roulement	Minimum 2,5 m / Maximum 2,6 m
<b>Deuxième semi-remorque ou remorque classique</b>	
Empattement	Minimum 6,25 m
Écartement de l'essieu tandem	Voir la partie 2
Largeur de roulement	Minimum 2,5 m / Maximum 2,6 m
<b>Entraxes<sup>1</sup></b>	
Dimension « A »	Voir la partie 2
Essieu simple à essieu simple ou à essieu tandem	Minimum 3 m
Essieu tandem à essieu tandem	Minimum 5 m

<sup>1</sup> Voir par. 3(4) et (5) du *Règlement sur les dimensions et la masse des véhicules - Loi sur les véhicules à moteur*.

## Train double de type A Partie 2 – Limites de masse

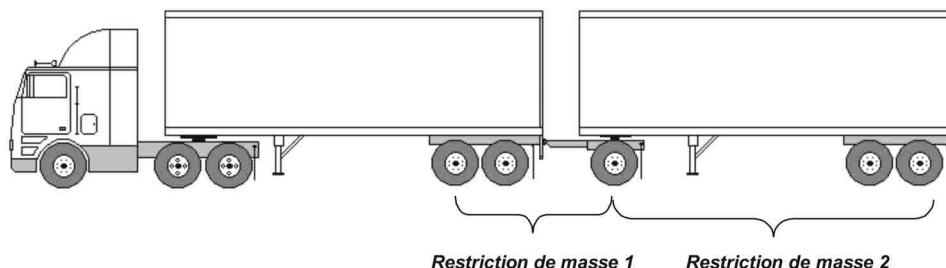

Masse	Limite
<b>Limites de la masse des essieux</b>	
<b>Essieu directeur</b>	Maximum 5 500 kg <sup>1</sup>
<b>Essieu simple</b>	Maximum 9 100 kg <sup>2</sup>
<b>Essieu tandem</b>	
Écartement de moins de 1,2 m	Maximum 9 100 kg
Écartement de 1,2 m à 1,85 m	Maximum 18 000 kg
Écartement dépassant 1,85 m	Maximum 18 000 kg
<b>Restriction de masse<sup>1</sup></b> (Lorsque la Dimension « A » est de moins de 3 m) Somme des masses des essieux de la première semi-remorque et de la masse de l'essieu ou des essieux du diabolos convertisseur	Dans le cas d'un groupe de 2 essieux : maximum de 18 000 kg Dans le cas d'un groupe de 3 essieux : maximum de 24 000 kg
<b>Restriction de masse<sup>2</sup></b> Somme des masses des essieux d'une remorque classique ou d'une deuxième semi-remorque	Maximum : la somme de la masse de l'essieu ou des essieux moteur du camion-tracteur et la masse de l'essieu ou des essieux de la première semi-remorque
<b>Limites de la masse brute du véhicule</b>	
Cinq essieux	Maximum 41 900 kg
Six essieux	Maximum 50 800 kg
Sept essieux	Maximum 53 500 kg
Huit essieux	Maximum 53 500 kg

<sup>1</sup> Voir al. 7(1)a), par. (2), (3) et (4) et par. 8(1) du *Règlement sur les dimensions et la masse des véhicules - Loi sur les véhicules à moteur*.

<sup>2</sup> Voir al. 7(6)d) du *Règlement sur les dimensions et la masse des véhicules - Loi sur les véhicules à moteur*.

## Train double de type B Partie 1 – Limites dimensionnelles

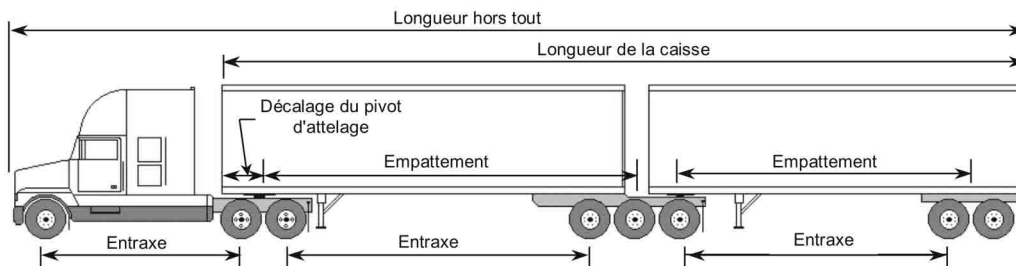

Dimension	Limite
<b>Largeur hors tout</b>	Maximum 2,6 m
<b>Hauteur hors tout</b>	Maximum 4,15 m
<b>Longueur hors tout</b>	Maximum 25 m
<b>Longueur de la caisse</b>	Maximum 20 m
<b>Camion-tracteur</b>	
Empattement	Maximum 6,2 m
Écartement de l'essieu tandem	Voir la partie 2
<b>Première semi-remorque</b>	
Empattement	Minimum 6,25 m
Décalage du pivot d'attelage	Rayon maximal de 2 m
Écartement des essieux	Voir la partie 2
Écartement de l'essieu tridem	Voir la partie 2
Largeur de roulement	Minimum 2,5 m / Maximum 2,6 m
Centre du dispositif de sellette d'attelage	Maximum 0,3 m derrière l'axe de l'essieu le plus à l'arrière de la semi-remorque
<b>Deuxième semi-remorque</b>	
Empattement	Minimum 6,25 m
Décalage du pivot d'attelage	Rayon maximal de 2 m
Écartement de l'essieu tandem	Voir la partie 2
Écartement de l'essieu tridem	Voir la partie 2
Largeur de roulement	Minimum 2,5 m / Maximum 2,6 m
<b>Somme des empattements des semi-remorques</b>	Maximum 17 m
<b>Entraxes<sup>1</sup></b>	
Essieu simple à essieu simple ou à essieu tandem	Minimum 3 m
Essieu tandem à essieu tandem	Minimum 5 m
Essieu tandem à essieu tridem	Minimum 5,5 m

<sup>1</sup> Voir par. 3(4) et (5) du Règlement sur les dimensions et la masse des véhicules - Loi sur les véhicules à moteur.



## Train double de type B Partie 2 – Limites de masse

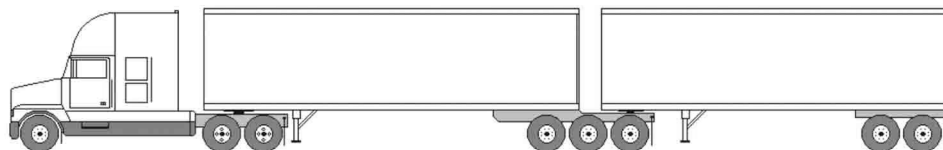

Masse	Limite
<b>Limites de la masse des essieux</b>	
<b>Essieu directeur</b>	Maximum 5 500 kg <sup>1</sup>
<b>Essieu simple</b>	Maximum 9 100 kg <sup>2</sup>
<b>Essieu tandem</b>	
Écartement de moins de 1,2 m	Maximum 9 100 kg
Écartement de 1,2 m à 1,85 m	Maximum 18 000 kg
Écartement dépassant 1,85 m	Maximum 18 000 kg
<b>Essieu tridem</b>	
Écartement de moins de 2,4 m	Maximum 18 000 kg
Écartement de 2,4 m à moins de 3 m	Maximum 21 000 kg
Écartement de 3 m à 3,1 m	Maximum 24 000 kg
<b>Limites de la masse brute du véhicule</b>	
Quatre essieux	Maximum 32 800 kg
Cinq essieux	Maximum 41 700 kg
Six essieux	Maximum 50 600 kg
Sept essieux	Maximum 59 500 kg
Huit essieux	Maximum 62 500 kg
Neuf essieux	Maximum 62 500 kg

<sup>1</sup> Voir al. 7(1)a), par. (2), (3) et (4) et par. 8(1) du *Règlement sur les dimensions et la masse des véhicules - Loi sur les véhicules à moteur*.

<sup>2</sup> Voir al. 7(6)d) du *Règlement sur les dimensions et la masse des véhicules - Loi sur les véhicules à moteur*.

## Train double de type C Partie 1 – Limites dimensionnelles

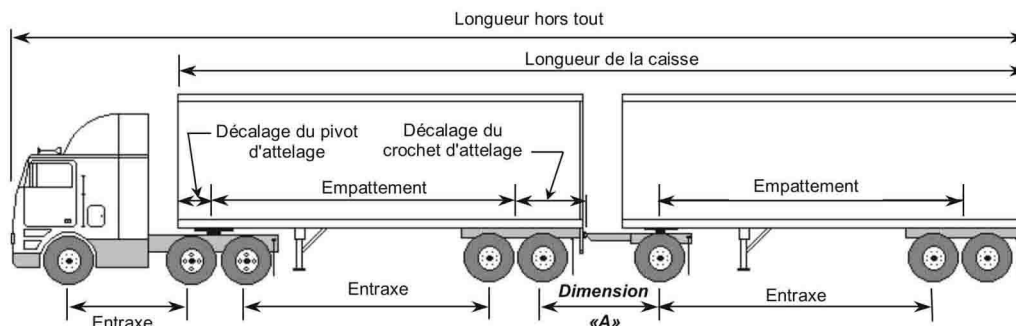

Dimension	Limite
<b>Largeur hors tout</b>	Maximum 2,6 m
<b>Hauteur hors tout</b>	Maximum 4,15 m
<b>Longueur hors tout</b>	Maximum 25 m
<b>Longueur de la caisse</b>	Maximum 20 m
<b>Camion-tracteur</b>	
Empattement	Maximum 6,2 m
Écartement de l'essieu tandem	Voir la partie 2
<b>Première semi-remorque</b>	
Empattement	Minimum 6,25 m
Décalage du pivot d'attelage	Rayon maximal de 2 m
Écartement de l'essieu tandem	Voir la partie 2
Décalage du crochet d'attelage	Maximum 1,8 m
Largeur de roulement	Minimum 2,5 m / Maximum 2,6 m
<b>Deuxième semi-remorque ou remorque classique</b>	
Empattement	Minimum 6,25 m
Écartement de l'essieu tandem	Voir la partie 2
Largeur de roulement	Minimum 2,5 m / Maximum 2,6 m
<b>Longueur du timon du diablo à double timon</b>	Maximum 2 m
<b>Entraxes<sup>1</sup></b>	
Dimension « A »	Voir la partie 2
Essieu simple à essieu simple ou à essieu tandem	Minimum 3 m
Essieu tandem à essieu tandem	Minimum 5 m

<sup>1</sup> Voir par. 3(4) et (5) du Règlement sur les dimensions et la masse des véhicules - Loi sur les véhicules à moteur.

## Train double de type C Partie 2 – Limites de masse

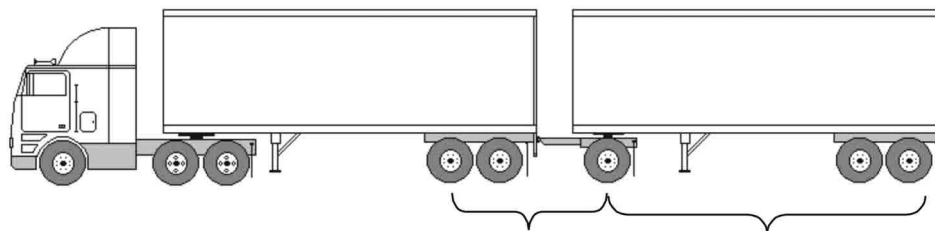

*Restriction de masse 1      Restriction de masse 2*

Masse	Limite
<b>Limites de la masse des essieux</b>	
<b>Essieu directeur</b>	Maximum 5 500 kg <sup>1</sup>
<b>Essieu simple</b>	Maximum 9 100 kg <sup>2</sup>
<b>Essieu tandem</b>	
Écartement de moins de 1,2 m	Maximum 9 100 kg
Écartement de 1,2 m à 1,85 m	Maximum 18 000 kg
Écartement de plus de 1,85 m	Maximum 18 000 kg
<b>Restriction de masse<sup>1</sup></b> (Lorsque la Dimension « A » est de moins de 3 m) Somme des masses des essieux de la première semi-remorque et de la masse de l'essieu ou des essieux du diabolos convertisseur	Dans le cas d'un groupe de 2 essieux : maximum de 18 000 kg Dans le cas d'un groupe de 3 essieux : maximum de 24 000 kg
<b>Restriction de masse<sup>2</sup></b> Somme de la masse des essieux de la remorque classique ou de la deuxième semi-remorque.	Maximum : la somme de la masse de l'essieu ou des essieux moteur du tracteur et de la masse de l'essieu ou des essieux de la première semi-remorque
<b>Limites de la masse brute du véhicule</b>	
Cinq essieux	Maximum 41 900 kg
Six essieux	Maximum 50 800 kg
Sept essieux	Maximum 55 600 kg
Huit essieux	Maximum 58 500 kg

<sup>1</sup> Voir al. 7(1)a), par. (2), (3) et (4) et par. 8(1) du *Règlement sur les dimensions et la masse des véhicules - Loi sur les véhicules à moteur*.

<sup>2</sup> Voir al. 7(6)d) du *Règlement sur les dimensions et la masse des véhicules - Loi sur les véhicules à moteur*.

## Camion

### Partie 1 – Limites dimensionnelles

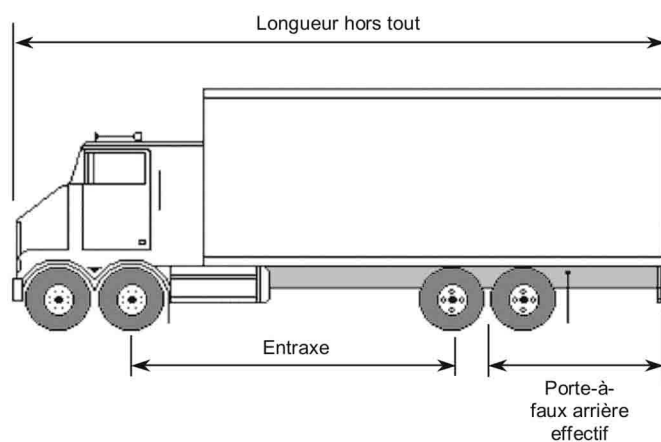
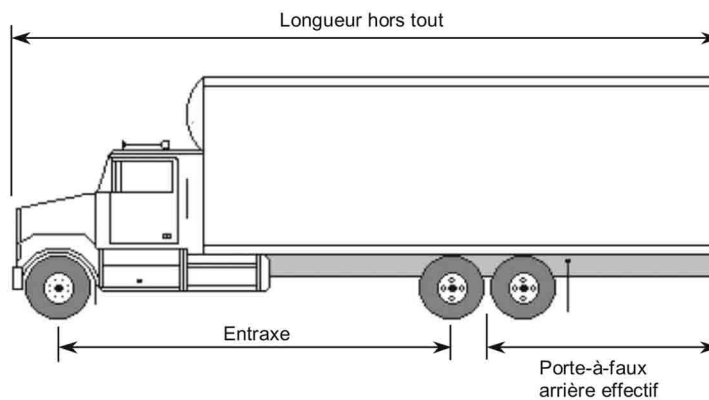

Dimension	Limite
<b>Largeur hors tout</b>	Maximum 2,6 m
<b>Hauteur hors tout</b>	Maximum 4,15 m
<b>Longueur hors tout</b>	Maximum 12,5 m
<b>Longueur de la caisse</b>	Aucune prescription
Écartement de l'essieu tandem	Voir la partie 2
Porte-à-faux arrière effectif	Maximum 4 m
<b>Entraxes<sup>1</sup></b>	
Essieu simple à essieu simple ou à essieu tandem	Minimum 3 m
Essieu directeur tandem à essieu tandem	Minimum 3,65 m

<sup>1</sup> Voir par. 3(4) et (5) du Règlement sur les dimensions et la masse des véhicules - Loi sur les véhicules à moteur.

## Camion

### Partie 2 – Limites de masse

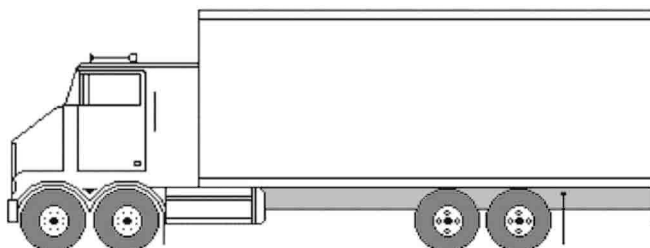
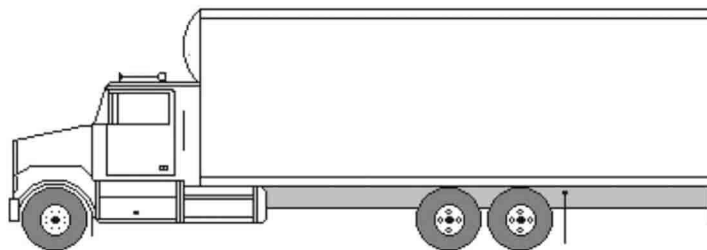

Masse	Limite
<b>Limites de la masse des essieux</b>	
<b>Essieu directeur</b>	
Essieu simple	Maximum 8 000 kg <sup>1</sup>
Essieu tandem (écartement de 1,2 m à 2,2 m)	Maximum 16 000 kg
<b>Essieu simple</b>	
	Maximum 9 100 kg <sup>2</sup>
<b>Essieu tandem</b>	
Écartement de moins de 1,2 m	Maximum 9 100 kg
Écartement de 1,2 m à 1,85 m	Maximum 18 000 kg
Écartement de plus de 1,85 m	Maximum 18 000 kg
<b>Limites de la masse brute du véhicule</b>	
Deux essieux	Maximum 17 100 kg
Trois essieux	Maximum 26 000 kg
Quatre essieux	Maximum 34 000 kg

<sup>1</sup> Voir al. 7(1)b), par. (2), (3) et (4) et par. 8(1) du *Règlement sur les dimensions et la masse des véhicules - Loi sur les véhicules à moteur*.

<sup>2</sup> Voir al. 7(6)d) du *Règlement sur les dimensions et la masse des véhicules - Loi sur les véhicules à moteur*.

## Camion et remorque semi-portée Partie 1 – Limites dimensionnelles

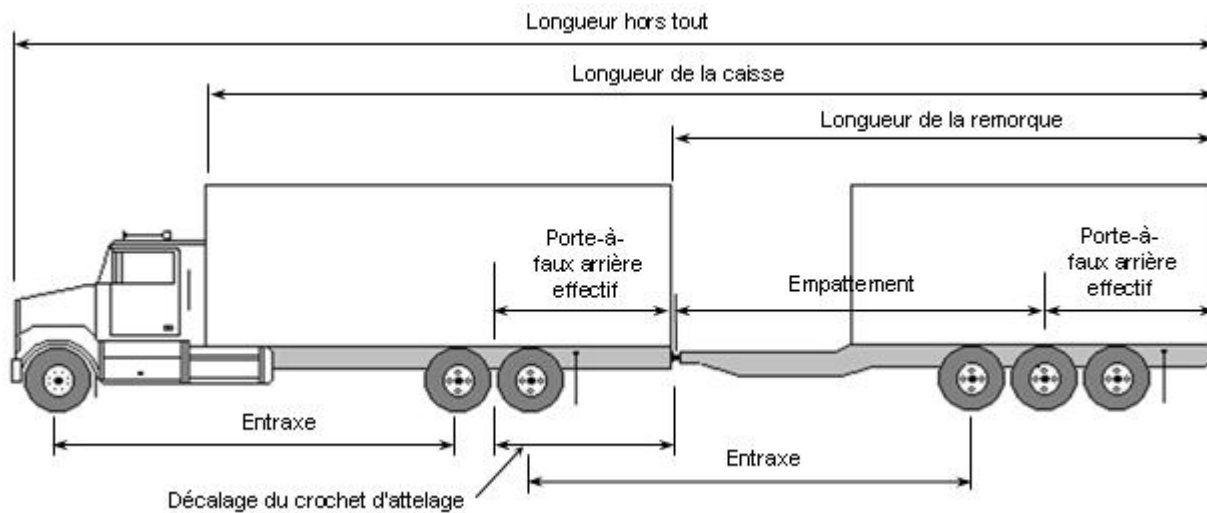

Dimension	Limite
<b>Largeur hors tout</b>	Maximum 2,6 m
<b>Hauteur hors tout</b>	Maximum 4,15 m
<b>Longueur hors tout</b>	Maximum 23 m
<b>Longueur de la caisse</b>	Maximum 20 m
<b>Camion</b>	
Longueur	Maximum 12,5 m
Écartement de l'essieu tandem	Voir la partie 2
Porte-à-faux arrière effectif	Maximum 4 m
Décalage du crochet d'attelage	Maximum 1,8 m <sup>1</sup>
<b>Remorque semi-portée<sup>2</sup></b>	
Longueur	Maximum 12,5 m
Empattement	Minimum 6,25 m
Écartement de l'essieu tandem	Voir la partie 2
Écartement de l'essieu tridem	Minimum 2,4 m / Maximum 3,7 m
Largeur de roulement	Minimum 2,5 m / Maximum 2,6 m
Porte-à-faux arrière effectif	Maximum 4 m
<b>Entraxes<sup>3</sup></b>	
Essieu simple à essieu simple, à essieu tandem ou à essieu tridem	Minimum 3 m
Essieu tandem à essieu tandem	Minimum 5 m
Essieu tandem à essieu tridem	Minimum 5,5 m

<sup>1</sup> Cette limite dimensionnelle ne s'applique pas lorsque la remorque semi-portée a une masse nominale brute de moins de 10 000 kg ou que le camion n'est pas attelé à une remorque semi-portée.

<sup>2</sup> Ces limites dimensionnelles ne s'appliquent pas à la remorque semi-portée ayant une masse nominale brute de moins de 10 000 kg.

<sup>3</sup> Voir par. 3(4) et (5) du *Règlement sur les dimensions et la masse des véhicules - Loi sur les véhicules à moteur*.

## Camion et remorque semi-portée Partie 2 – Limites de masse

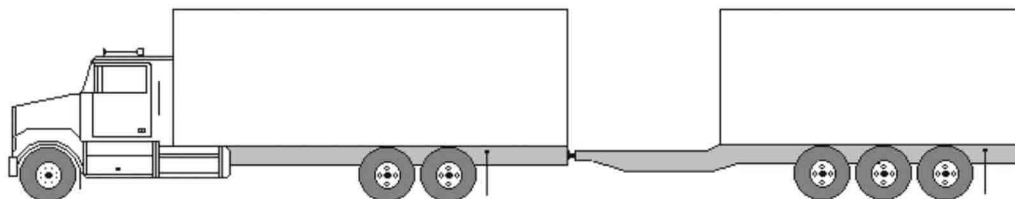

Masse	Limite
<b>Limites de la masse des essieux</b>	
<b>Essieu directeur</b>	Maximum 8 000 kg <sup>1</sup>
<b>Essieu simple</b>	Maximum 9 100 kg <sup>2</sup>
<b>Essieu tandem</b>	
Écartement de moins de 1,2 m	Maximum 9 100 kg
Écartement de 1,2 m à 1,85 m	Maximum 18 000 kg
Écartement dépassant 1,85 m	Maximum 18 000 kg
<b>Essieu tridem</b>	
Écartement de 2,4 m à 2,5 m	Maximum 21 000 kg
<b>Limites de la masse brute du véhicule</b>	
Trois essieux	Maximum 26 200 kg
Quatre essieux	Maximum 35 100 kg
Cinq essieux	Maximum 44 000 kg
Six essieux	Maximum 47 000 kg

<sup>1</sup> Voir al. 7(1)b), par. (2), (3) et (4) et par. 8(1) du *Règlement sur les dimensions et la masse des véhicules - Loi sur les véhicules à moteur*.

<sup>2</sup> Voir al. 7(6)d) du *Règlement sur les dimensions et la masse des véhicules - Loi sur les véhicules à moteur*.

## Camion à essieu directeur tandem et remorque semi-portée Partie 1 – Limites dimensionnelles

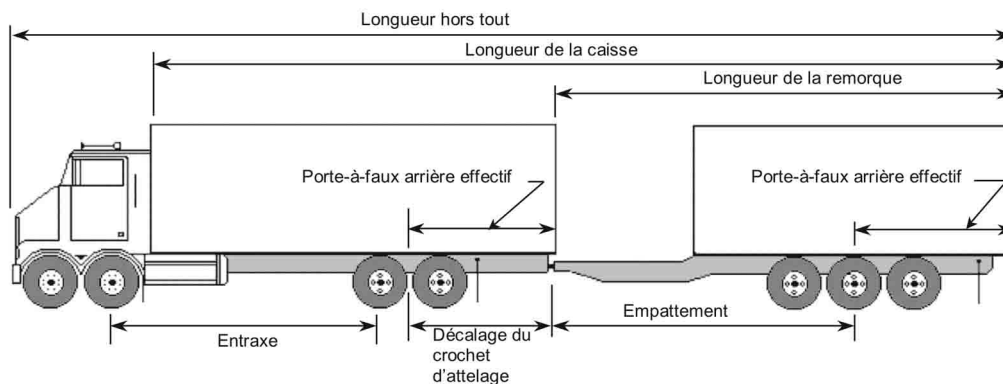

Dimension	Limite
<b>Largeur hors tout</b>	Maximum 2,6 m
<b>Hauteur hors tout</b>	Maximum 4,15 m
<b>Longueur hors tout</b>	Maximum 23 m
<b>Longueur de la caisse</b>	Maximum 20 m
<b>Camion</b>	
Longueur	Maximum 12,5 m
Écartement de l'essieu directeur tandem	Minimum 1,2 m / Maximum 2,2 m
Écartement de l'essieu moteur tandem	Minimum 1,2 m / Maximum 1,85 m
Porte-à-faux arrière effectif	Maximum 4 m
Décalage du crochet d'attelage	Maximum 1,8 m <sup>1</sup>
<b>Remorque semi-portée<sup>2</sup></b>	
Longueur	Maximum 12,5 m
Empattement	Minimum 6,25 m
Écartement de l'essieu tandem	Voir la partie 2
Écartement de l'essieu tridem	Minimum 2,4 m / Maximum 3,7 m
Largeur de roulement	Minimum 2,5 m / Maximum 2,6 m
Porte-à-faux arrière effectif	Maximum 4 m
<b>Entraxes<sup>3</sup></b>	
Essieu directeur tandem à essieu moteur tandem	Minimum 3,65 m
Essieu simple à essieu simple, à essieu tandem ou à essieu tridem	Minimum 3 m
Essieu tandem à essieu tandem	Minimum 5 m
Essieu tandem à essieu tridem	Minimum 5,5 m

<sup>1</sup> Cette limite dimensionnelle ne s'applique pas lorsque la remorque semi-portée a une masse nominale brute de moins de 10 000 kg ou que le camion n'est pas attelé à une remorque semi-portée.

<sup>2</sup> Ces limites dimensionnelles ne s'appliquent pas aux remorques semi-portées ayant une masse nominale brute du véhicule de moins de 10 000 kg.

<sup>3</sup> Voir par. 3(4) et (5) du *Règlement sur les dimensions et la masse des véhicules - Loi sur les véhicules à moteur*.



## Camion à essieu directeur tandem et remorque semi-portée Partie 2 - Limites de masse

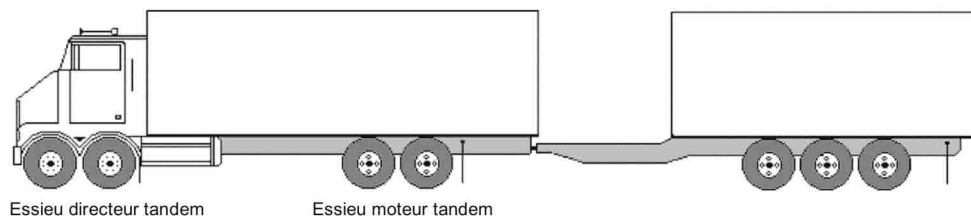

Masse	Limite
<b>Limites de la masse des essieux</b>	
<b>Camion</b>	
<b>Essieu directeur tandem</b>	
Écartement de 1,2 m à 2,2 m	Maximum 16 000 kg
<b>Essieu moteur tandem</b>	
Écartement de moins de 1,2 m	Maximum 9 100 kg
Écartement de 1,2 m à 1,85 m	Maximum 18 000 kg
Écartement dépassant 1,85 m	Maximum 18 000 kg
<b>Remorque</b>	
<b>Essieu simple</b>	Maximum 9 100 kg <sup>1</sup>
<b>Essieu tandem</b>	
Écartement de moins de 1,2 m	Maximum 9 100 kg
Écartement de 1,2 m à 1,85 m	Maximum 18 000 kg
Écartement dépassant 1,85 m	Maximum 9 100 kg
<b>Essieu tridem</b>	
Écartement de 2,4 m à 2,5 m	Maximum 21 000 kg
<b>Limites de la masse brute du véhicule</b>	
Cinq essieux	Maximum 43 100 kg
Six essieux	Maximum 50 000 kg
Sept essieux	Maximum 53 500 kg

<sup>1</sup> Voir al. 7(6)d) du Règlement sur les dimensions et la masse des véhicules - Loi sur les véhicules à moteur.

## Camion et remorque classique Partie 1 – Limites dimensionnelles

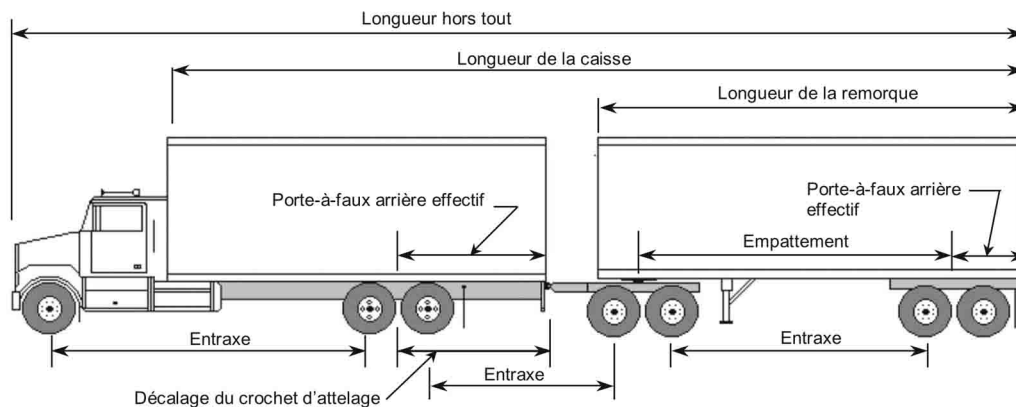

Dimension	Limite
<b>Largeur hors tout</b>	Maximum 2,6 m
<b>Hauteur hors tout</b>	Maximum 4,15 m
<b>Longueur hors tout</b>	Maximum 23 m
<b>Longueur de la caisse</b>	Maximum 20 m
<b>Camion</b>	
Longueur	Maximum 12,5 m
Écartement de l'essieu tandem	Voir la partie 2
Porte-à-faux arrière effectif	Maximum 4 m
Décalage du crochet d'attelage	Maximum 1,8 m
<b>Remorque classique</b>	
Longueur	Maximum 12,5 m
Empattement	Minimum 6,25 m
Écartement de l'essieu tandem	Voir la partie 2
Largeur de roulement	Minimum 2,5 m / Maximum 2,6 m
Porte-à-faux arrière effectif	Maximum 35 % de l'empattement
<b>Diabolo convertisseur</b>	Voir l'article 12 du <i>Règlement sur les dimensions et la masse des véhicules - Loi sur les véhicules à moteur</i> relativement à l'interdiction d'un double timon et d'un diabolo à double timon
<b>Entraxes<sup>1</sup></b>	
Essieu simple à essieu simple ou à essieu tandem	Minimum 3 m
Essieu tandem à essieu tandem	Minimum 5 m

<sup>1</sup> Voir par. 3(4) et (5) du *Règlement sur les dimensions et la masse des véhicules - Loi sur les véhicules à moteur*.

## Camion et remorque classique Partie 2 – Limites de masse

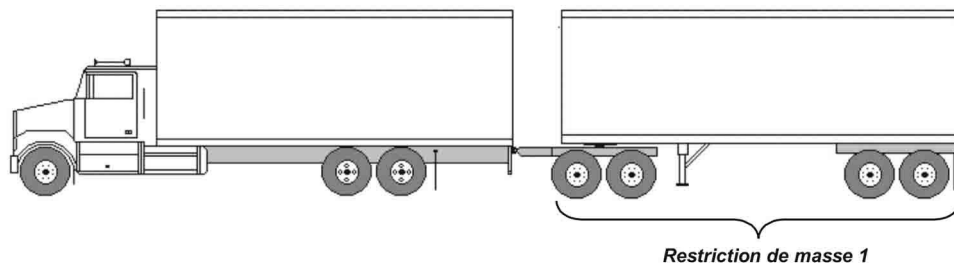

Masse	Limite
<b>Limites de la masse des essieux</b>	
<b>Essieu directeur</b>	Maximum 8 000 kg <sup>1</sup>
<b>Essieu simple</b>	Maximum 9 100 kg <sup>2</sup>
<b>Essieu tandem</b>	
Écartement de moins de 1,2 m	Maximum 9 100 kg
Écartement de 1,2 m à 1,85 m	Maximum 18 000 kg
Écartement dépassant 1,85 m	Maximum 18 000 kg
<b>Restriction de masse<sup>1</sup></b> Somme des masses des essieux de la remorque classique	
Camion et remorque classique à 4 essieux	Maximum 17 000 kg
Camion et remorque classique à 5 essieux	Maximum 17 000 kg
Camion et remorque classique à 6 essieux	Maximum 24 000 kg
Camion et remorque classique à 7 essieux	Maximum 31 000 kg
<b>Limites de la masse brute du véhicule</b>	
Quatre essieux	Maximum 34 100 kg
Cinq essieux	Maximum 43 000 kg
Six essieux	Maximum 50 000 kg
Sept essieux	Maximum 53 500 kg

<sup>1</sup> Voir al. 7(1)b), par. (2), (3) et (4) et par. 8(1) du *Règlement sur les dimensions et la masse des véhicules - Loi sur les véhicules à moteur*.

<sup>2</sup> Voir al. 7(6)d) du *Règlement sur les dimensions et la masse des véhicules - Loi sur les véhicules à moteur*.

## Camion à essieu directeur tandem et remorque classique Partie 1 - Limites dimensionnelles

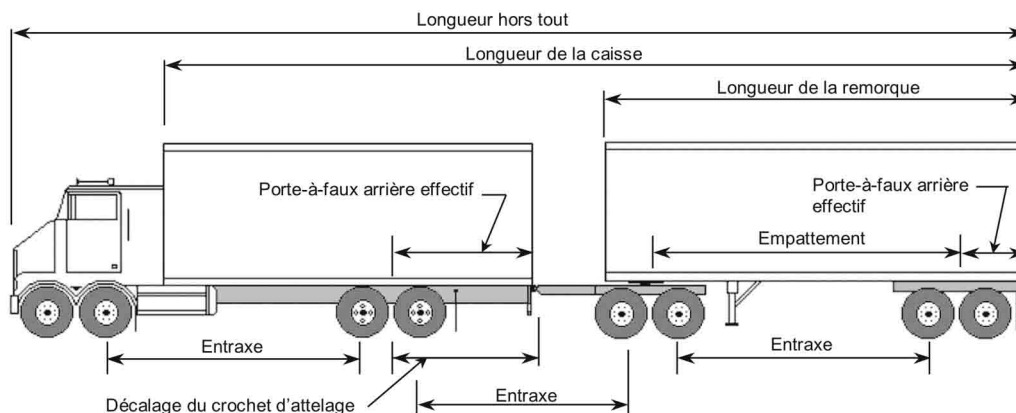

Dimension	Limite
<b>Largeur hors tout</b>	Maximum 2,6 m
<b>Hauteur hors tout</b>	Maximum 4,15 m
<b>Longueur hors tout</b>	Maximum 23 m
<b>Longueur de la caisse</b>	Maximum 20 m
<b>Camion</b>	
Longueur	Maximum 12,5 m
Écartement de l'essieu directeur tandem	Minimum 1,2 m / Maximum 2,2 m
Écartement de l'essieu moteur tandem	Minimum 1,2 m / Maximum 1,85 m
Porte-à-faux arrière effectif	Maximum 4 m
Décalage du crochet d'attelage	Maximum 1,8 m
<b>Remorque classique</b>	
Longueur	Maximum 12,5 m
Empattement	Minimum 6,25 m
Écartement de l'essieu tandem	Voir la partie 2
Largeur de roulement	Minimum 2,5 m / Maximum 2,6 m
Porte-à-faux arrière effectif	Maximum 35 % de l'empattement
<b>Diabolo convertisseur</b>	Voir l'article 12 du <i>Règlement sur les dimensions et la masse des véhicules - Loi sur les véhicules à moteur</i> relativement à l'interdiction d'un double timon et d'un diabolo à double timon
<b>Entraxes<sup>1</sup></b>	
Essieu directeur tandem à essieu moteur tandem	Minimum 3,65 m
Essieu simple à essieu simple ou à essieu tandem	Minimum 3 m
Essieu tandem à essieu tandem	Minimum 5 m

<sup>1</sup> Voir par. 3(4) et (5) du *Règlement sur les dimensions et la masse des véhicules - Loi sur les véhicules à moteur*.

## Camion à essieu directeur tandem et remorque classique Partie 2 – Limites de masse

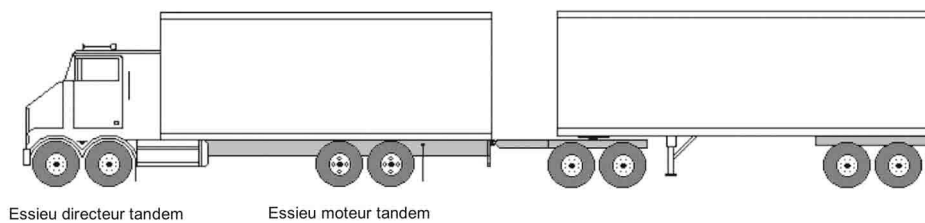

Masse	Limite
<b>Limites de la masse des essieux</b>	
<b>Essieu directeur tandem (écartement de 1,2 m à 2,2 m)</b>	Maximum 16 000 kg
<b>Essieu simple</b>	Maximum 9 100 kg <sup>1</sup>
<b>Essieu tandem</b>	
Écartement de moins de 1,2 m	Maximum 9 100 kg
Écartement de 1,2 m à 1,85 m	Maximum 18 000 kg
Écartement dépassant 1,85 m	Maximum 18 000 kg
<b>Limite de la masse brute du véhicule</b>	
Six essieux	Maximum 51 000 kg
Sept essieux	Maximum 53 500 kg
Huit essieux	Maximum 53 500 kg

<sup>1</sup> Voir al. 7(6)d) du *Règlement sur les dimensions et la masse des véhicules - Loi sur les véhicules à moteur*.

**Autocar ou autocaravane**  
**Partie 1 – Limites dimensionnelles**

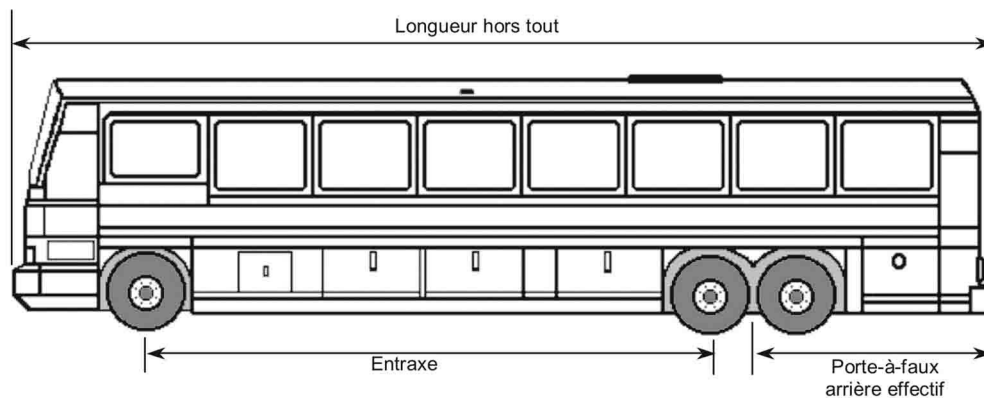

Dimension	Limite
<b>Largeur hors tout</b>	Maximum 2,6 m
<b>Hauteur hors tout</b>	Maximum 4,15 m
<b>Longueur hors tout</b>	Maximum 14 m
Écartement de l'essieu tandem	Minimum 1,2 m / Maximum 1,85 m
Porte-à-faux arrière effectif	Maximum 4 m
<b>Exigences relatives aux essieux</b>	
Longueur hors tout de 12,5 m ou moins	Aucune prescription
Longueur hors tout dépassant 12,5 m	Minimum 3 essieux
<b>Entraxes</b>	Minimum 3 m

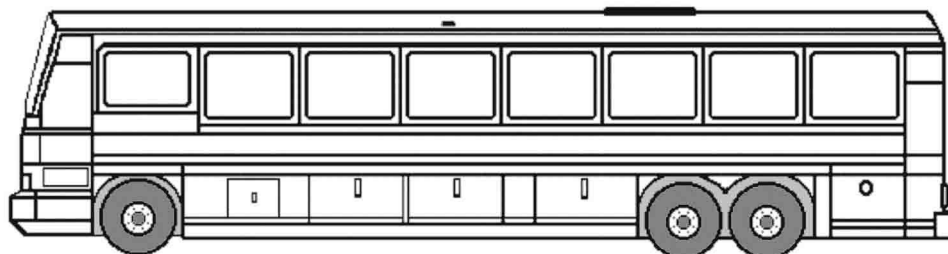
**Autocar ou autocaravane****Partie 2 - Limites de masse**

Masse	Limite
<b>Limites de la masse des essieux</b>	
Essieu directeur	Maximum 7 250 kg <sup>1</sup>
Essieu simple (2 pneus à chaque essieu)	Maximum 6 000 kg
Essieu simple (4 pneus à chaque essieu)	Maximum 9 100 kg
Essieu tandem (4 pneus à chaque essieu)	Maximum 18 000 kg
<b>Limites de la masse brute du véhicule</b>	
Deux essieux (4 pneus)	Maximum 13 250 kg
Deux essieux (6 pneus)	Maximum 16 350 kg
Trois essieux (8 pneus)	Maximum 20 900 kg
Trois essieux (10 pneus)	Maximum 25 250 kg

<sup>1</sup> Voir al. 7(1)c), par. (2), (3) et (4) et par. 8(1) du *Règlement sur les dimensions et la masse des véhicules - Loi sur les véhicules à moteur*.

### Autocar et remorque Partie 1 – Limites dimensionnelles

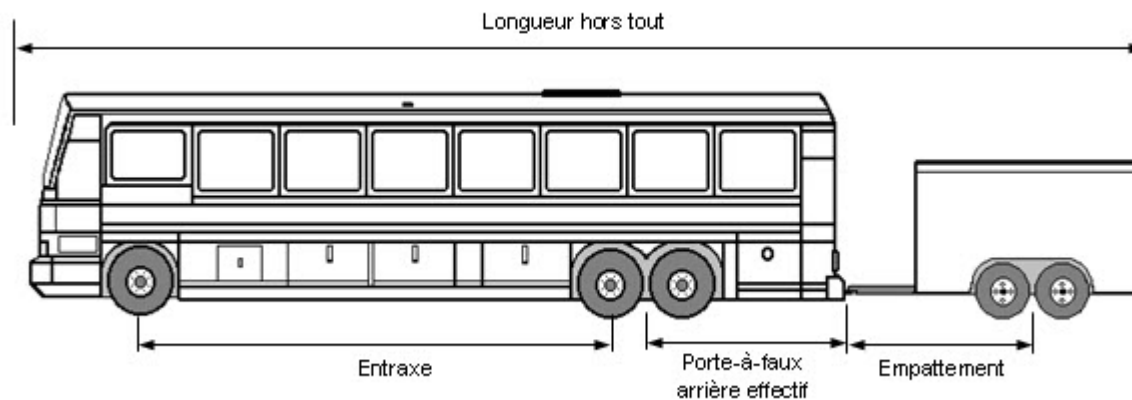

Dimension	Limite
<b>Largeur hors tout</b>	Maximum 2,6 m
<b>Hauteur hors tout</b>	Maximum 4,15 m
<b>Longueur hors tout</b>	Maximum 20 m
<b>Autocar</b>	
Longueur	Maximum 14 m
Empattement	Aucune prescription
Écartement de l'essieu tandem	Minimum 1,2 m / Maximum 1,85 m
Porte-à-faux arrière effectif	Maximum 4 m
<b>Exigences relatives aux essieux</b>	
Longueur hors tout de 12,5 m ou moins	Aucune prescription
Longueur hors tout dépassant 12,5 m	Minimum 3 essieux
<b>Remorque</b>	
Empattement	Minimum 3,84 m



## Autocar et remorque Partie 2 - Limites de masse

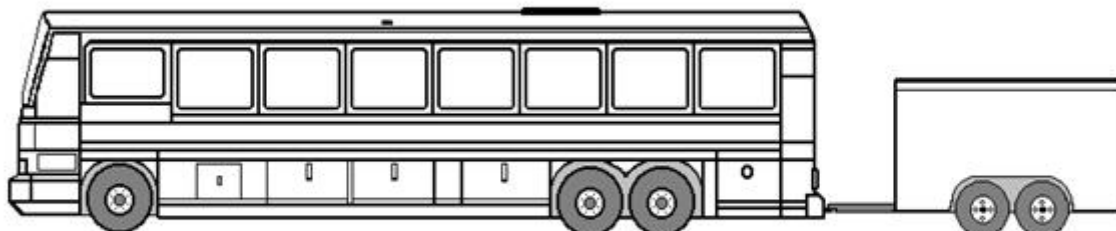

Masse	Limite
<b>Limites de la masse des essieux</b>	
<b>Autocar</b>	
Essieu directeur	Maximum 7 250 kg <sup>1</sup>
Essieu simple (2 pneus à chaque essieu)	Maximum 6 000 kg
Essieu simple (4 pneus à chaque essieu)	Maximum 9 100 kg
Essieu tandem (4 pneus à chaque essieu)	Maximum 18 000 kg
<b>Remorque</b>	
Essieu simple (2 ou 4 pneus à chaque essieu)	Maximum 6 000 kg
Essieu tandem (2 ou 4 pneus à chaque essieu)	Maximum 6 000 kg
<b>Limites de la masse brute du véhicule</b>	
Deux essieux (4 pneus)	Maximum 19 250 kg
Deux essieux (6 pneus)	Maximum 22 350 kg
Trois essieux (8 pneus)	Maximum 26 900 kg
Trois essieux (10 pneus)	Maximum 31 250 kg

<sup>1</sup> Voir al. 7(1)c), par. (2), (3) et (4) et par. 8(1) du *Règlement sur les dimensions et la masse des véhicules - Loi sur les véhicules à moteur*.



**NEW BRUNSWICK  
REGULATION 2010-132**

**under the**

**HERITAGE CONSERVATION ACT  
(O.C. 2010-453)**

*Filed August 31, 2010*

**Regulation Outline**

Citation. . . . .	1
Definition of “Act”. . . . .	2
<b>ARCHAEOLOGICAL OBJECTS</b>	
Criteria for archeological objects. . . . .	3
<b>AMATEUR ARCHAEOLOGISTS OR PALAEOLOGISTS</b>	
Amateur archaeologist - authorized activities . . . . .	4
Amateur palaeontologist - authorized activities. . . . .	5
<b>PROVINCIAL HERITAGE PLACE DESIGNATION</b>	
Provincial heritage place designation criteria. . . . .	6
<b>FORMS</b>	
Permits. . . . .	7
<b>FORMS</b>	

**RÈGLEMENT DU  
NOUVEAU-BRUNSWICK 2010-132**

**pris en vertu de la**

**LOI SUR LA CONSERVATION DU PATRIMOINE  
(D.C. 2010-453)**

*Déposé le 31 août 2010*

**Sommaire**

Titre. . . . .	1
Définition de « Loi ». . . . .	2
<b>OBJETS ARCHÉOLOGIQUES</b>	
Critères d’application de la définition « objet archéologique ». . . . .	3
<b>ARCHÉOLOGUES OU PALÉONTOLOGUES AMATEURS</b>	
Archéologue amateur – activités permises. . . . .	4
Paléontologue amateur– activités permises. . . . .	5
<b>DÉSIGNATION DE LIEUX DU PATRIMOINE PROVINCIAL</b>	
Critères de désignation de lieux du patrimoine provincial. . . . .	6
<b>FORMULES</b>	
Permis. . . . .	7
<b>FORMULES</b>	

Under section 101 of the *Heritage Conservation Act*, the Lieutenant-Governor in Council makes the following Regulation:

**Citation**

**1** This Regulation may be cited as the *General Regulation - Heritage Conservation Act*.

**Definition of “Act”**

**2** In this Regulation, “Act” means the *Heritage Conservation Act*.

En vertu de l’article 101 de la *Loi sur la conservation du patrimoine*, le lieutenant-gouverneur en conseil prend le règlement suivant :

**Titre**

**1** *Règlement général - Loi sur la conservation du patrimoine*.

**Définition de « Loi »**

**2** Dans le présent règlement, « Loi » s’entend de la *Loi sur la conservation du patrimoine*.

## ARCHAEOLOGICAL OBJECTS

### Criteria for archeological objects

**3** The following criteria are prescribed for the purpose of the definition “archaeological object” in section 1 of the Act:

- (a) the object is associated with the military history of the Province;
- (b) the object is at least 50 years old, in the case of a wrecked or abandoned vessel or aircraft, or the cargo of any of these;
- (c) the object is at least 75 years old, in the case of a motor vehicle; and
- (d) the object is at least 100 years old, in the case of any other object.

## AMATEUR ARCHAEOLOGISTS OR PALAEOLOGISTS

### Amateur archaeologist - authorized activities

**4(1)** An amateur archaeologist permit issued with respect to land authorizes the permit holder to undertake any of the following archaeological activities that are specified in the permit:

- (a) to conduct a survey at the surface of the land; and
- (b) to collect archaeological objects from the surface of the land.

**4(2)** An amateur archaeologist permit issued with respect to a watercourse or permanent body of water authorizes the permit holder to conduct a survey beneath the surface of the watercourse or permanent body of water.

### Amateur palaeontologist - authorized activities

**5** An amateur palaeontological permit authorizes the permit holder to undertake any of the following palaeontological activities that are specified in the permit:

- (a) to conduct a survey at the surface of the land;
- (b) to collect palaeontological objects from the surface of the land;
- (c) to conduct a survey that requires excavation from rock or unconsolidated sediment; and

## OBJETS ARCHÉOLOGIQUES

### Critères d'application de la définition « objet archéologique »

**3** Sont prescrits aux fins d'application de la définition « objet archéologique » à l'article 1 de la Loi les critères suivants :

- a) l'objet est associé à l'histoire militaire de la province;
- b) l'objet est âgé d'au moins cinquante ans, s'agissant d'un vaisseau ou d'un aréonef naufragé ou abandonné ou de leur cargaison;
- c) l'objet est âgé d'au moins soixante quinze ans, s'agissant d'un véhicule à moteur;
- d) l'objet est âgé d'au moins cent ans, s'agissant de tout autre objet.

## ARCHÉOLOGUES OU PALÉONTOLOGUES AMATEURS

### Archéologue amateur – activités permises

**4(1)** Le permis d'archéologue amateur délivré à l'égard du sol autorise son titulaire à entreprendre les activités archéologiques ci-dessous qui y sont précisées :

- a) procéder à des relevés à la surface du sol;
- b) collecter des objets archéologiques trouvés à la surface du sol.

**4(2)** Le permis d'archéologue amateur délivré à l'égard d'un cours d'eau ou d'un plan d'eau permanent autorise son titulaire à procéder à des relevés sous l'eau.

### Paléontologue amateur – activités permises

**5** Le permis de paléontologue amateur autorise son titulaire à entreprendre les activités paléontologiques ci-dessous qui y sont précisées :

- a) procéder à des relevés à la surface du sol;
- b) collecter des objets paléontologiques trouvés à la surface du sol;
- c) procéder à des relevés qui exigent des fouilles du roc ou d'une matière non consolidée;

(d) to collect palaeontological objects that require excavation from rock or unconsolidated sediment.

## PROVINCIAL HERITAGE PLACE DESIGNATION

### Provincial heritage place designation criteria

6 The Minister may designate a place as a provincial heritage place if the place

(a) is associated with a person, organization, event or theme that

(i) had a significant impact on provincial heritage, or

(ii) illustrates an important aspect of human history in the Province;

(b) has political, social, cultural, scientific or political significance at an international, national or provincial level;

(c) exhibits excellence in architecture, engineering, functional design, construction or craftsmanship for a particular period;

(d) exhibits or represents rare, unique, representative or early examples of style, type, expression, material or construction method;

(e) yields or has the potential to yield information that significantly contributes to the understanding of provincial history and heritage;

(f) is of aesthetic, visual or contextual importance at a provincial level;

(g) is a landmark of provincial significance;

(h) by itself, or with other places, represents a district or cultural landscape that is significant to human history in the Province; or

(i) by itself, or with other places, represents an important phase, pattern or aspect of settlement in or development of the Province.

d) récupérer des objets paléontologiques au moyen de fouilles du roc ou d'une matière non consolidée.

## DÉSIGNATION DE LIEUX DU PATRIMOINE PROVINCIAL

### Critères de désignation de lieux du patrimoine provincial

6 Le ministre peut désigner lieu du patrimoine provincial l'endroit qui répond à l'une quelconque des caractéristiques suivantes :

a) il est associé à une personne, à un organisme, à un événement ou à un thème :

(i) ou bien qui a grandement marqué le patrimoine provincial,

(ii) ou bien qui met en évidence un aspect important de l'histoire humaine dans la province;

b) il revêt une importance politique, sociale, culturelle ou scientifique à l'échelle provinciale, nationale ou internationale;

c) il illustre de l'excellence en architecture, en génie, en conception fonctionnelle, en construction ou en savoir-faire pour une période donnée;

d) il illustre ou constitue un exemple rare, unique, représentatif ou primitif de style, de type, d'expression, de matériel ou de mode de construction;

e) il renferme ou a le potentiel de renfermer des renseignements qui contribuent grandement à la connaissance historique et patrimoniale de la province;

f) il présente une importance esthétique, visuelle ou contextuelle pour la province;

g) il est un point de repère d'envergure provinciale;

h) à lui seul ou en conjonction avec d'autres endroits, il représente un secteur ou un paysage culturel significatif pour l'histoire humaine dans la province;

i) à lui seul ou en conjonction avec d'autres endroits, il représente une étape, une tendance ou un aspect important de la colonisation ou du développement de la province.

## FORMS

### Permits

- 7(1) An application for an archaeological field research permit shall be in Form 1.
- 7(2) An application for a palaeontological field research permit shall be in Form 2.
- 7(3) An application for a site alteration permit shall be in Form 3.
- 7(4) An application for an amateur archaeologist permit shall be in Form 4.
- 7(5) An application for an amateur palaeontologist permit shall be in Form 5.

## FORMULES

### Permis

- 7(1) La demande de permis de travaux archéologiques sur le terrain est établie au moyen de la formule 1.
- 7(2) La demande de permis de travaux paléontologiques sur le terrain est établie au moyen de la formule 2.
- 7(3) La demande de permis de modification de site est établie au moyen de la formule 3.
- 7(4) La demande de permis d'archéologue amateur est établie au moyen de la formule 4.
- 7(5) La demande de permis de paléontologue amateur est établie au moyen de la formule 5.

**FOR INTERNAL USE ONLY**

Start Date:

End Date:

**FORM 1**

**APPLICATION FOR ARCHAEOLOGICAL FIELD RESEARCH PERMIT**

*(Heritage Conservation Act, S.N.B., 2010, c. H-4.05, s.12)*

**For Internal Use Only**

Date Received \_\_\_\_\_

Permit No \_\_\_\_\_

**1. Applicant information** *(please attach your curriculum vitae to the application form)*

\_\_\_\_\_  
Surname Given names Initial(s)

\_\_\_\_\_  
Address/Box No Municipality or community Postal code

\_\_\_\_\_  
Occupation Employer/Affiliation Telephone E-mail

Are you in good standing with regards to any archaeological field research permits/licences that have been issued to you by other jurisdictions?    yes     no

*If answering “no” please attach a separate sheet with specific details.*

**2. Location of archaeological field research**

- 1) Municipality or, if an unincorporated area, closest municipality \_\_\_\_\_
- 2) County \_\_\_\_\_
- 3) Location name(s) and/or Borden Number(s) *(if applicable)* \_\_\_\_\_

\_\_\_\_\_ *(attach extended list, as needed)*

- National Topographic System (NTS) map sheet number(s) \_\_\_\_\_
- UTM (Universal Transverse Mercator coordinate system) \_\_\_\_\_

\_\_\_\_\_

- 4) Name of land owner *(attach separate sheet, if necessary)* \_\_\_\_\_  
Address \_\_\_\_\_ Telephone (    ) \_\_\_\_\_

- 5) Description of the boundaries of the study area  
*(attach 1:50,000 map sheet with study area shown)*

\_\_\_\_\_

**3. Project proposal**

- 1) Project title \_\_\_\_\_
  - 2) Proposed methodology (*attach a separate sheet detailing sampling strategy and field methodology*) \_\_\_\_\_
  - 3) Name of conservator or conservation facility \_\_\_\_\_
  - 4) Anticipated commencement date of archaeological field research \_\_\_\_\_
  - 5) Anticipated termination date of archaeological field research \_\_\_\_\_
  - 6) Name of facility and personnel conducting post-field analysis \_\_\_\_\_
- 

Dated this \_\_\_\_\_ day of \_\_\_\_\_, 20\_\_\_\_ .

\_\_\_\_\_  
Applicant's Signature

**À USAGE INTERNE**

Date d'entrée en vigueur du permis :

Date d'expiration du permis :

**FORMULE 1****DEMANDE DE PERMIS DE TRAVAUX ARCHÉOLOGIQUES SUR LE TERRAIN***(Loi sur la conservation du patrimoine, L.N.-B. 2010, ch. H-4.05, art.12)***À usage interne**

Date de réception \_\_\_\_\_

N° de permis \_\_\_\_\_

**1. Renseignements concernant le demandeur** *(Veuillez joindre votre curriculum vitae à la formule de demande.)*

Nom de famille \_\_\_\_\_ Prénoms \_\_\_\_\_ Initiales \_\_\_\_\_

Adresse ou numéro de case postale \_\_\_\_\_ Municipalité ou localité \_\_\_\_\_ Code postal \_\_\_\_\_

Profession \_\_\_\_\_ Employeur ou affiliation \_\_\_\_\_ Téléphone \_\_\_\_\_ Courriel \_\_\_\_\_

Êtes-vous en règle relativement aux permis et aux licences de travaux archéologiques sur le terrain qu'une autre autorité législative vous a délivrés?    oui     non *Si vous avez coché « non », veuillez joindre une autre feuille sur laquelle vous fournirez les précisions nécessaires.***2. Emplacement des travaux archéologiques sur le terrain**

1) Municipalité ou, s'il s'agit d'une région non constituée en municipalité, la municipalité la plus rapprochée \_\_\_\_\_

2) Comté \_\_\_\_\_

3) Noms des emplacements et des numéros Borden *(s'il y a lieu)* \_\_\_\_\_\_\_\_\_\_ *(joindre, au besoin, une liste détaillée)*

• Numéros de feuillet cartographique du Système national de référence cartographique (SNRC) \_\_\_\_\_

• MTU (coordonnées du système Mercator Transverse Universel) \_\_\_\_\_

• Numéros d'identification de parcelle (NID) \_\_\_\_\_

4) Noms des propriétaires fonciers *(joindre, au besoin, une autre feuille)* \_\_\_\_\_

Adresse \_\_\_\_\_ Téléphone (    ) \_\_\_\_\_

5) Description des limites de la zone à étudier

*(joindre une feuille topographique à une échelle de 1:50 000 illustrant le secteur à étudier)*

\_\_\_\_\_



**3. Proposition de projet**

- 1) Titre du projet \_\_\_\_\_
  - 2) Méthodes proposées (*sur une feuille séparée, présenter en détail la stratégie d'échantillonnage et les méthodes relatives aux travaux sur le terrain*) \_\_\_\_\_
  - 3) Nom du conservateur ou des installations de conservation \_\_\_\_\_
  - 4) Date prévue du début des travaux archéologiques sur le terrain \_\_\_\_\_
  - 5) Date prévue de la fin des travaux archéologiques sur le terrain \_\_\_\_\_
  - 6) Nom des installations et des employés qui effectueront les analyses après les travaux sur le terrain \_\_\_\_\_
- 

FAIT le \_\_\_\_\_, 20\_\_\_\_\_ .

\_\_\_\_\_  
Signature du demandeur

**FOR INTERNAL USE ONLY**

Start Date:

End Date:

**FORM 2**

**APPLICATION FOR PALAEOONTOLOGICAL FIELD RESEARCH PERMIT**

*(Heritage Conservation Act, S.N.B., 2010, c. H-4.05, s.12)*

**For Internal Use Only**

Date Received \_\_\_\_\_ Permit No \_\_\_\_\_ File No \_\_\_\_\_

**1. Applicant information** *(please attach your curriculum vitae to the application form)*

Surname \_\_\_\_\_ Given names \_\_\_\_\_ Initial(s) \_\_\_\_\_

Address/Box No \_\_\_\_\_ Municipality or community \_\_\_\_\_ Postal code \_\_\_\_\_

Occupation \_\_\_\_\_ Employer/Affiliation \_\_\_\_\_ Telephone \_\_\_\_\_ E-mail \_\_\_\_\_

Are you a member in good standing of the Association of Professional Engineers and Geoscientists of New Brunswick?  
 yes  no

Are you a member in good standing of an organization in another jurisdiction similar to the Association of Professional Engineers and Geoscientists of New Brunswick?  
 yes  no  If yes, please specify \_\_\_\_\_

**2. Location of site(s)**

- 1) Municipality or, if an unincorporated area, closest municipality \_\_\_\_\_
- 2) County \_\_\_\_\_
- 3) Site name if applicable \_\_\_\_\_
- 4) Location *(attach separate sheet, if necessary)* \_\_\_\_\_
  - National Topographic System (NTS) map sheet number \_\_\_\_\_
  - UTM (Universal Transverse Mercator coordinate system) or latitude/longitude \_\_\_\_\_
  - Other \_\_\_\_\_
- 5) Name of land owners *(attach separate sheet, if necessary)* \_\_\_\_\_  
 Address \_\_\_\_\_ Telephone ( ) \_\_\_\_\_
- 6) Description of the Geologic Age range under investigation and the boundaries of the study area  
 \_\_\_\_\_  
 \_\_\_\_\_

**3. Investigation proposal**

- 1) Please attach comprehensive proposal to application form, including,
  - a) Significance of project (1 page maximum)
  - b) General description of project, including aims and objectives (1 page maximum)
- 2) Anticipated commencement date of palaeontological field research \_\_\_\_\_
- 3) Anticipated termination date of palaeontological field research \_\_\_\_\_
- 4) Total number of days in field \_\_\_\_\_

**4. Geology and palaeontology**

- 1) Period \_\_\_\_\_
- 2) Formation \_\_\_\_\_
- 3) Taxa \_\_\_\_\_

**5. Curation and documentation**

- 1) Anticipated date of completion of the project \_\_\_\_\_
  - 2) Do you wish to transport specimens outside New Brunswick for analysis? \_\_\_\_\_
  - 3) Anticipated date of deposition of recovered palaeontological objects and records \_\_\_\_\_
  - 4) Anticipated publication of research results \_\_\_\_\_
  - 5) Anticipated need for type specimen catalogue numbers \_\_\_\_\_
- 

Dated this \_\_\_\_\_ day of \_\_\_\_\_, 20\_\_\_\_ .

\_\_\_\_\_  
Applicant's Signature

**À USAGE INTERNE**

Date d'entrée en vigueur du permis :

Date d'expiration du permis :

**FORMULE 2****DEMANDE DE PERMIS DE TRAVAUX PALÉONTOLOGIQUES SUR LE TERRAIN***(Loi sur la conservation du patrimoine, L.N.-B., 2010, ch. H-4.05, art.12)***À usage interne**

Date de réception \_\_\_\_\_ N° de permis \_\_\_\_\_ N° de dossier \_\_\_\_\_

**1. Renseignements concernant le demandeur** *(Veuillez joindre votre curriculum vitae à la formule de demande.)*

Nom de famille \_\_\_\_\_ Prénoms \_\_\_\_\_ Initiales \_\_\_\_\_

Adresse ou numéro de case postale \_\_\_\_\_ Municipalité ou localité \_\_\_\_\_ Code postal \_\_\_\_\_

Profession \_\_\_\_\_ Employeur ou affiliation \_\_\_\_\_ Téléphone \_\_\_\_\_ Courriel \_\_\_\_\_

Êtes-vous membre en règle de l'Association des ingénieurs et des géoscientifiques du Nouveau-Brunswick?

oui  non 

Êtes-vous membre en règle d'une organisation similaire à l'extérieur de la province?

oui  non  Si oui, veuillez préciser laquelle \_\_\_\_\_**2. Emplacement du ou des lieux**

1) Municipalité ou, s'il s'agit d'une région non constituée en municipalité, la municipalité la plus rapprochée \_\_\_\_\_

2) Comté \_\_\_\_\_

3) Nom du ou des lieux, le cas échéant \_\_\_\_\_

4) Emplacement *(joindre, au besoin, une autre feuille)* \_\_\_\_\_

• Numéros de feuillet cartographique du Système national de référence cartographique (SNRC) \_\_\_\_\_

• MTU (coordonnées du système Mercator Transverse Universel) ou latitude et longitude \_\_\_\_\_

• Autre \_\_\_\_\_

5) Noms des propriétaires fonciers *(joindre, au besoin, une autre feuille)* \_\_\_\_\_

Adresse \_\_\_\_\_ Téléphone ( ) \_\_\_\_\_

6) Description de la plage d'âge géologique faisant l'objet du projet recherche et les limites de la zone visée \_\_\_\_\_

**3. Proposition de projet de recherche paléontologique**

- 1) Veuillez joindre à la formule de demande une proposition de projet de recherche exhaustive précisant ou comportant notamment :
  - a) l'importance du projet (une page tout au plus);
  - b) une description générale du projet, y compris ses fins et ses objectifs (une page tout au plus).
- 2) Date prévue du début des travaux paléontologiques sur le terrain \_\_\_\_\_
- 3) Date prévue de la fin des travaux paléontologiques sur le terrain \_\_\_\_\_
- 4) Nombre total de journées passées sur le terrain \_\_\_\_\_

**4. Géologie et paléontologie**

- 1) Période \_\_\_\_\_
- 2) Formation \_\_\_\_\_
- 3) Taxons \_\_\_\_\_

**5. Conservation et documentation**

- 1) Date prévue d'achèvement du projet \_\_\_\_\_
  - 2) Souhaitez-vous transporter des spécimens à l'extérieur du Nouveau-Brunswick à des fins d'analyse? \_\_\_\_\_
  - 3) Date prévue de remise des objets paléontologiques découverts et de la documentation \_\_\_\_\_
  - 4) Date prévue pour la publication des résultats de la recherche \_\_\_\_\_
  - 5) Besoin prévu en numéros de catalogue pour des spécimens types \_\_\_\_\_
- 

FAIT le \_\_\_\_\_, 20\_\_\_\_\_ .

\_\_\_\_\_  
Signature du demandeur

**FORM 3**

**APPLICATION FOR  
ARCHAEOLOGICAL/PALAEONTOLOGICAL SITE  
ALTERATION PERMIT**  
*(Heritage Conservation Act, S.N.B., 2010, c. H-4.05, s.18)*

DATE STAMP
------------

**Name of Applicant (please print)**

(Department/Company/Group/Person)

Mailing Address \_\_\_\_\_

Postal Code \_\_\_\_\_

Business/Work Telephone \_\_\_\_\_ Home \_\_\_\_\_ Fax \_\_\_\_\_

E-mail \_\_\_\_\_

Contact Information *(if different from above)*

Contact Person \_\_\_\_\_ Telephone \_\_\_\_\_

E-mail \_\_\_\_\_ Fax \_\_\_\_\_

Name of archaeological or palaeontological site, if applicable \_\_\_\_\_

*(Complete separate form for each site to be altered)*

Borden code of archaeological site \_\_\_\_\_ Identification code of palaeontological site \_\_\_\_\_

Parcel identifier (PID) of property where alteration is to be performed \_\_\_\_\_

Name of land owner *(attach separate sheet, if necessary)* \_\_\_\_\_

Address \_\_\_\_\_ Telephone ( ) \_\_\_\_\_

**For Office Use Only**

\_\_\_\_\_ Accepted for processing **FILE #** \_\_\_\_\_

\_\_\_\_\_ Not accepted for processing Archaeological site \_\_\_\_\_

\_\_\_\_\_ Resubmitted for processing Palaeontological site \_\_\_\_\_

Site Category \_\_\_\_\_ Site Type \_\_\_\_\_ 1:50,000 Map \_\_\_\_\_

Easting Northing \_\_\_\_\_ Zone \_\_\_\_\_ NAD \_\_\_\_\_

EIA Screen \_\_\_\_\_ Other Screen \_\_\_\_\_

Copies sent to \_\_\_\_\_

Date \_\_\_\_\_ Reviewed by \_\_\_\_\_

(Month/Day/Year)







## FORMULE 3

**DEMANDE DE PERMIS  
DE MODIFICATION DE SITE ARCHÉOLOGIQUE  
OU PALÉONTOLOGIQUE**

*(Loi sur la conservation du patrimoine,  
L.N.-B. 2010, ch. H-4.05, art.18)*

**TIMBRE DATEUR**

**Nom du demandeur (en lettres moulées s.v.p.)**

(ministère / entreprise / groupe / particulier)

Adresse postale \_\_\_\_\_

Code postal \_\_\_\_\_

Téléphone (bureau / travail) \_\_\_\_\_ Téléphone (domicile) \_\_\_\_\_ Télécopieur \_\_\_\_\_

Courriel \_\_\_\_\_

Coordonnées de la personne-ressource (si elles sont différentes de celle du demandeur)

Nom \_\_\_\_\_ Téléphone \_\_\_\_\_

Courriel \_\_\_\_\_ Télécopieur \_\_\_\_\_

Nom du site archéologique ou paléontologique, le cas échéant \_\_\_\_\_

*(Une formule de demande distincte doit être remplie pour chaque lieu faisant l'objet du projet de modification.)*

Numéro Borden du site archéologique \_\_\_\_\_ Numéro d'identification du site paléontologique \_\_\_\_\_

Numéro d'identification de parcelle (NID) du bien faisant l'objet du projet de modification \_\_\_\_\_

Noms des propriétaires fonciers (joindre, au besoin, une feuille séparée) \_\_\_\_\_

Adresse \_\_\_\_\_ Téléphone ( ) \_\_\_\_\_

**À usage interne**\_\_\_\_\_ Acceptée aux fins de traitement **N° de dossier** \_\_\_\_\_\_\_\_\_\_ Rejetée aux fins de traitement **Site archéologique** \_\_\_\_\_\_\_\_\_\_ Présentée de nouveau aux fins de traitement **Site paléontologique** \_\_\_\_\_

Catégorie de site \_\_\_\_\_ Type de site \_\_\_\_\_ Carte à l'échelle 1:50 000 \_\_\_\_\_

Abscisse / ordonnée \_\_\_\_\_ Zone \_\_\_\_\_ NAD \_\_\_\_\_

Examen préalable à une EIE \_\_\_\_\_ Autre examen \_\_\_\_\_

Copies envoyées à \_\_\_\_\_

Date \_\_\_\_\_ Examinée par \_\_\_\_\_

(jour / mois / année)





<b>FOR INTERNAL USE ONLY</b>
Start Date: _____
End Date: _____

**FORM 4**

**APPLICATION FOR AMATEUR ARCHAEOLOGIST PERMIT**  
*(Heritage Conservation Act, S.N.B., 2010, c. H-4.05, s.24(3))*

<b>For Internal Use Only</b>	
Date Received _____	Permit No. _____

**1. Applicant information**

Surname	Given names	Initial(s)
Address/Box No	Municipality or community	Postal code
Telephone	E-mail	

**2. Location of archaeological field research**

- 1) Municipality or, if an unincorporated area, closest municipality \_\_\_\_\_
- 2) County \_\_\_\_\_
- 3) Location name(s) and/or Borden Number(s) *(if applicable)* \_\_\_\_\_  
*(attach separate sheet, if necessary)*
  - National Topographic System (NTS) map sheet number(s) \_\_\_\_\_
  - UTM (Universal Transverse Mercator coordinate system) \_\_\_\_\_
- parcel identifier (PID) \_\_\_\_\_
- 4) Name of land owners *(attach separate sheet, if necessary)* \_\_\_\_\_  
 Address \_\_\_\_\_ Telephone (    ) \_\_\_\_\_
- 5) Description of the boundaries of the study area  
*(attach 1:50,000 map sheet with study area shown)*  
 \_\_\_\_\_  
 \_\_\_\_\_  
 \_\_\_\_\_

**3. Archaeology proposal**

- 1) Please attach a description of the proposed field activities, making reference to the following:
    - a) the archaeological field research activities you propose to undertake and your primary aims and objectives;
    - b) the archaeological methods you plan to use; and
    - c) a description of the collection and reporting techniques to be employed with respect to any archaeological objects you discover.
  - 2) Anticipated commencement date of archaeological field research \_\_\_\_\_
  - 3) Anticipated termination date of archaeological field research \_\_\_\_\_
  - 4) Total number of days in field \_\_\_\_\_
- 

Dated this \_\_\_\_\_ day of \_\_\_\_\_, 20\_\_\_\_ .

\_\_\_\_\_  
Applicant's Signature

**À USAGE INTERNE**

Date d'entrée en vigueur du permis :

Date d'expiration du permis :

**FORMULE 4****DEMANDE DE PERMIS D'ARCHÉOLOGUE AMATEUR***(Loi sur la conservation du patrimoine, L.N.-B., 2010, ch. H-4.05, par. 24(3))***À usage interne**

Date de réception \_\_\_\_\_

N° de permis \_\_\_\_\_

**1. Renseignements concernant le demandeur**

Nom de famille \_\_\_\_\_ Prénoms \_\_\_\_\_ Initiales \_\_\_\_\_

Adresse ou numéro de case postale \_\_\_\_\_ Municipalité ou localité \_\_\_\_\_ Code postal \_\_\_\_\_

Téléphone \_\_\_\_\_ Courriel \_\_\_\_\_

**2. Emplacement des travaux archéologiques sur le terrain**

- 1) Municipalité ou, s'il s'agit d'une région non constituée en municipalité, la municipalité la plus rapprochée

\_\_\_\_\_

- 2) Comté \_\_\_\_\_

- 3) Noms des emplacements ou numéros Borden (s'il y a lieu) \_\_\_\_\_

*(joindre, au besoin, une liste détaillée)*

- Numéros de feuillet cartographique du Système national de référence cartographique (SNRC) \_\_\_\_\_

- MTU (coordonnées du système Mercator Transverse Universel) \_\_\_\_\_

- Numéros d'identification de parcelle (NID) \_\_\_\_\_

- 4) Noms des propriétaires fonciers (joindre, au besoin, une autre feuille) \_\_\_\_\_

Adresse \_\_\_\_\_ Téléphone ( ) \_\_\_\_\_

- 5) Description des limites du secteur à étudier

*(joindre une feuille topographique à une échelle de 1:50 000 illustrant le secteur à étudier)*\_\_\_\_\_  
\_\_\_\_\_  
\_\_\_\_\_

**3. Proposition de travaux de recherche archéologique**

- 1) Veuillez joindre à cette formule une description du projet précisant ou comportant notamment :
    - a) les travaux archéologiques sur le terrain que vous vous proposez ainsi que leurs fins et leurs objectifs principaux;
    - b) les méthodes archéologiques que vous prévoyez utiliser;
    - c) une description des techniques de collecte et de production de rapports que vous appliquerez relativement aux objets archéologiques que vous découvrirez.
  - 2) Date prévue du début des travaux archéologiques sur le terrain \_\_\_\_\_
  - 3) Date prévue de la fin des travaux archéologiques sur le terrain \_\_\_\_\_
  - 4) Nombre total de journées passées sur le terrain \_\_\_\_\_
- 

FAIT le \_\_\_\_\_, 20\_\_\_\_\_.

\_\_\_\_\_  
Signature du demandeur

<b>FOR INTERNAL USE ONLY</b>
Start Date: _____
End Date: _____

**FORM 5**

**APPLICATION FOR AMATEUR PALAEOLOGIST PERMIT**  
*(Heritage Conservation Act, S.N.B., 2010, c. H-4.05, s.24(3))*

<b>For Internal Use Only</b>		
Date Received _____	Permit No _____	File No _____

**1. Applicant information**

Surname	Given names	Initial(s)
Address/Box No	Municipality or community	Postal code
Telephone	E-mail	

**2. Location of site(s)**

- 1) Municipality or, if an unincorporated area, closest municipality \_\_\_\_\_
- 2) County \_\_\_\_\_
- 3) Site name if applicable \_\_\_\_\_
- 4) Location (*attach separate sheet, if necessary*)
  - National Topographic System (NTS) map sheet number(s) \_\_\_\_\_
  - UTM (Universal Transverse Mercator coordinate system) or latitude/longitude \_\_\_\_\_
  - Other \_\_\_\_\_
- 5) Name of land owners (*attach separate sheet, if necessary*) \_\_\_\_\_  
 Address \_\_\_\_\_ Telephone (    ) \_\_\_\_\_
- 6) Description of the Geologic Age range under investigation and the boundaries of the study area  
 \_\_\_\_\_  
 \_\_\_\_\_



**3. Palaeontology proposal**

- 1) Please attach a description of the project making reference to the following:
  - a) the significance of project (1 page maximum); and
  - b) a general description of project, including aims and objectives (1 page maximum).
- 2) Do you wish to maintain a collection for education purposes?    yes     no
- 3) Anticipated commencement date of palaeontological field research \_\_\_\_\_
- 4) Anticipated termination date of palaeontological field research \_\_\_\_\_
- 5) Total number of days in field \_\_\_\_\_

**4. Geology and palaeontology**

- 1) Period \_\_\_\_\_
- 2) Formation \_\_\_\_\_
- 3) Taxa \_\_\_\_\_

**5. Curation and documentation**

- 1) Anticipated date of completion of the project \_\_\_\_\_
  - 2) Anticipated date of deposition of recovered palaeontological objects and records \_\_\_\_\_
- 

Dated this \_\_\_\_\_ day of \_\_\_\_\_, 20\_\_\_\_ .

\_\_\_\_\_  
Applicant's Signature

**À USAGE INTERNE**

Date d'entrée en vigueur du permis :

Date d'expiration du permis :

**FORMULE 5****DEMANDE DE PERMIS DE PALÉONTOLOGUE AMATEUR***(Loi sur la conservation du patrimoine, L.N.-B. 2010, ch. H-4.05, par. 24(3))***À usage interne**

Date de réception \_\_\_\_\_ N° de permis \_\_\_\_\_ N° de dossier \_\_\_\_\_

**1. Renseignements concernant le demandeur**

Nom de famille \_\_\_\_\_ Prénoms \_\_\_\_\_ Initiales \_\_\_\_\_

Adresse ou numéro de case postale \_\_\_\_\_ Municipalité ou localité \_\_\_\_\_ Code postal \_\_\_\_\_

Numéro de téléphone \_\_\_\_\_ Courriel \_\_\_\_\_

**2. Emplacement du ou des sites**

- 1) Municipalité ou, s'il s'agit d'une région non constituée en municipalité, la municipalité la plus rapprochée

\_\_\_\_\_

- 2) Comté \_\_\_\_\_

- 3) Nom du ou des sites, le cas échéant \_\_\_\_\_

- 4) Emplacement (
- joindre, au besoin, une autre feuille*
- ) \_\_\_\_\_

- Numéros de feuillet cartographique du Système national de référence cartographique (SNRC) \_\_\_\_\_

- MTU (coordonnées du système Mercator Transverse Universel) ou latitude et longitude \_\_\_\_\_

- Autre \_\_\_\_\_

- 5) Noms des propriétaires fonciers (
- joindre, au besoin, une autre feuille*
- ) \_\_\_\_\_

Adresse \_\_\_\_\_ Téléphone ( ) \_\_\_\_\_

- 6) Description de la plage d'âge géologique faisant l'objet de travaux de recherche et les limites du secteur à étudier

\_\_\_\_\_

\_\_\_\_\_

**3. Proposition de travaux de recherche paléontologique**

- 1) Veuillez joindre une description du projet précisant ou comportant notamment :
  - a) l'importance du projet (une page tout au plus);
  - b) une description générale du projet, y compris ses fins et ses objectifs (une page tout au plus).
- 2) Avez-vous l'intention de constituer une collection à des fins éducatives?    oui     non
- 3) Date prévue du début des travaux paléontologiques sur le terrain \_\_\_\_\_
- 4) Date prévue de la fin des travaux paléontologiques sur le terrain \_\_\_\_\_
- 5) Nombre total de journées passées sur le terrain \_\_\_\_\_

**4. Géologie et paléontologie**

- 1) Période \_\_\_\_\_
- 2) Formation \_\_\_\_\_
- 3) Taxons \_\_\_\_\_

**5. Conservation et documentation**

- 1) Date prévue d'achèvement du projet \_\_\_\_\_
  - 2) Date prévue de remise des objets paléontologiques découverts et de la documentation \_\_\_\_\_
- 

FAIT le \_\_\_\_\_, 20\_\_\_\_\_ .

\_\_\_\_\_  
Signature du demandeur



**NEW BRUNSWICK  
REGULATION 2010-133**

under the

**POTATO DISEASE ERADICATION ACT  
(O.C. 2010-454)**

*Filed August 31, 2010*

**1 Section 2 of New Brunswick Regulation 82-70 under the Potato Disease Eradication Act is amended:**

- (a) *by repealing the definition “mosaic”;*
- (b) *by adding the following definitions in alphabetical order:*

“accredited laboratory” means a laboratory accredited by the Canadian Food Inspection Agency to test for potato viruses or, if the laboratory is located in the United States of America, a laboratory deemed equivalent by the Canadian Food Inspection Agency;

“Breeders Selection seed potatoes” means Breeders Selection seed potatoes as defined in section 45 of the *Seeds Regulations* (Canada);

“certificate number” means a certificate number as defined in section 45 of the *Seeds Regulations* (Canada);

“class” means a class as defined in section 45 of the *Seeds Regulations* (Canada);

“lot” means a lot as defined in section 45 of the *Seeds Regulations* (Canada);

“post-harvest test” means a laboratory test, performed by an accredited laboratory on one or more samples of seed potatoes taken from a lot either at harvest or in the field

**RÈGLEMENT DU  
NOUVEAU-BRUNSWICK 2010-133**

pris en vertu de la

**LOI SUR L'ÉRADICATION DES MALADIES DES  
POMMES DE TERRE  
(D.C. 2010-454)**

*Déposé le 31 août 2010*

**1 L'article 2 du Règlement du Nouveau-Brunswick 82-70 pris en vertu de la Loi sur l'éradication des maladies des pommes de terre est modifié :**

- a) *par l'abrogation de la définition « mosaïque »;*
- b) *par l'adjonction des définitions qui suivent selon leur ordre alphabétique :*

« classe » s'entend au sens de la définition que donne de ce mot l'article 45 du *Règlement sur les semences* (Canada);

« laboratoire accrédité » soit un laboratoire qu'accrédite l'Agence canadienne d'inspection des aliments pour vérifier la présence de virus de la pomme de terre, soit un laboratoire que l'Agence considère équivalent, s'il se trouve aux États-Unis;

« lot » s'entend au sens de la définition que donne de ce mot l'article 45 du *Règlement sur les semences* (Canada);

« numéro de certificat » s'entend au sens de la définition que donne de ce terme l'article 45 du *Règlement sur les semences* (Canada);

« pommes de terre de semence Choix du sélectionneur » s'entend au sens de la définition que donne de ce terme l'article 45 du *Règlement sur les semences* (Canada);

after complete vine dessication, for the purpose of detecting PVY;

**2 Section 3 of the Regulation is amended**

(a) in paragraph (a) of the English version by adding “and” at the end of the paragraph;

(b) in paragraph (c) by striking out “; and” at the end of the paragraph and substituting a period;

(c) by repealing paragraph (d).

**3 Section 6 of the Regulation is amended**

(a) in subsection (2) by striking out “or the presence of the tobacco vein necrosis strain of potato virus Y (PVY<sup>n</sup>)”;

(b) in subsection (3)

(i) in the portion preceding paragraph (a), by striking out “or the presence of the tobacco vein necrosis strain of potato virus Y (PVY<sup>n</sup>)”;

(ii) in paragraph (b) by striking out “the presence of either of them” and substituting “its presence”.

**4 The Regulation is amended by adding after section 23 the following:**

**23.1** For the purposes of a post-harvest test required under Schedule A, a producer shall sample the quantity of seed potatoes for each lot as set out in this section.

« test post-récolte » épreuve effectuée par un laboratoire accrédité sur un ou plusieurs échantillons de pommes de terre de semence prises d’un lot, soit lors de la récolte, soit dans le champ après le défanage afin de détecter PVY;

**2 L’article 3 du Règlement est modifié**

a) à l’alinéa (a) de la version anglaise, par l’adjonction de « and » à la fin de l’alinéa;

b) à l’alinéa c), par la suppression de « ; et » à la fin de l’alinéa et son remplacement par un point;

c) par l’abrogation de l’alinéa d).

**3 L’article 6 du Règlement est modifié**

a) au paragraphe (2) par la suppression de « ou la présence de la souche de la nécrose des nervures du tabac du virus Y de la pomme de terre (PVY<sup>n</sup>) »;

b) au paragraphe (3),

(i) au passage qui précède l’alinéa a), par la suppression de « ou la présence de la souche de la nécrose des nervures du tabac du virus Y de la pomme de terre (PVY<sup>n</sup>) »;

(ii) à l’alinéa b), par la suppression de « la présence de l’un ou l’autre » et son remplacement par « sa présence ».

**4 Le Règlement est modifié par l’adjonction de ce qui suit après l’article 23 :**

**23.1** Pour l’application du test post-récolte qu’exige l’annexe A, un producteur échantillonne pour chaque lot la quantité de pommes de terre de semence fixée au présent article.

Field Size (hectares)	Minimum Number Of Tubers Required For Each Sample
Less than 0.25	60
0.25 to 0.499	120
0.5 to 0.999	240
1 to 3.99	240
4 to 15.99	240
16 or more	240 + 20 tubers for each additional hectare

**23.2** The results of a post-harvest test shall contain the following particulars:

- (a) the level of PVY detected in each tested sample of seed potatoes;
- (b) the certificate number of the seed potato lot as planted and the quantity of seed potatoes planted;
- (c) the certificate number of the harvested seed potato lot from which each sample of seed potatoes was taken for post-harvest testing;
- (d) the seed producer's name, address and phone number; and
- (e) the seed potato variety.

**23.3** Every producer who plants seed potatoes on a farm unit where the seed potatoes were not produced shall keep complete records for at least 12 months of the following in relation to those seed potatoes:

- (a) original bills of sale or other proofs of purchase for each lot of seed potatoes planted;
- (b) the seed potato source or the seed potato grower's name;
- (c) the certificate number and the quantity of seed potatoes planted in each lot; and
- (d) the results of each post-harvest test.

##### **5 Schedule A of the Regulation is amended**

Superficie du champ (hectares)	Nombre minimal de tubercules nécessaires pour chaque échantillon
moins de 0,25	60
de 0,25 à 0,499	120
de 0,5 à 0,999	240
de 1 à 3,99	240
de 4 à 15,99	240
16 ou plus	240 + 20 tubercules pour chaque hectare additionnel

**23.2** Les résultats d'un test post-récolte renferment les renseignements suivants :

- a) le niveau de PVY décelé dans chaque échantillon de pommes de terre de semence testé;
- b) le numéro de certificat du lot de pommes de terre de semence tel qu'il a été planté et la quantité de pommes de terre de semence plantée;
- c) le numéro de certificat du lot de pommes de terre de semence récolté duquel a été pris chaque échantillon de pomme de terre de semence pour le test post-récolte;
- d) les nom, adresse et numéro de téléphone du producteur de semences;
- e) la source de la semence.

**23.3** Chaque producteur qui plante des pommes de terre de semence dans une unité de production autre que celle où elles ont été produites conserve pendant au moins douze mois un relevé complet de ce qui suit relativement à ces pommes de terre de semence :

- a) l'acte de vente ou toute autre preuve d'achat concernant chaque lot de pommes de terre planté;
- b) la source des pommes de terre de semence et le nom du producteur de semences;
- c) le numéro de certificat et la quantité de pommes de terre de semence plantées dans chaque lot;
- d) le résultat de chaque test post-récolte effectué.

##### **5 L'annexe A du Règlement est modifiée**

**(a) in section 1**

**(i) in paragraph (a.1) by striking out “and” at the end of the paragraph;**

**(ii) in paragraph (c) by striking out the period at the end of the paragraph and substituting a comma followed by “and”;**

**(iii) by adding after paragraph (c) the following:**

**(d) to be accompanied by the results of a post-harvest test except if the seed potatoes are:**

- (i) seed potatoes of the class Nuclear Stock;
- (ii) seed potatoes of the class Pre-Elite, if they are to be planted on the farm unit where they were produced;
- (iii) seed potatoes of the class Elite I, if they are to be planted on the farm unit where they were produced;
- (iv) Breeders Selection seed potatoes; and
- (v) seed potatoes to be planted in registration trials, research plots or home gardens.

**(b) in section 2**

**(i) in paragraph (c) by striking out “and” at the end of the paragraph;**

**(ii) in paragraph (d) by striking out the period and substituting a comma followed by “and”;**

**(iii) by adding after paragraph (d) the following:**

**(e) to be accompanied by the results of a post-harvest test except if the seed potatoes are:**

- (i) seed potatoes of the class Nuclear Stock;

**a) à l'article 1,**

**(i) à l'alinéa a.1), par la suppression de « et » à la fin de l'alinéa;**

**(ii) à l'alinéa c), par la suppression du point à la fin de l'alinéa et son remplacement par une virgule suivie de « et »;**

**(iii) par l'adjonction de ce qui suit après l'alinéa c) :**

**d) elles doivent être accompagnées des résultats d'un test post-récolte, sauf si les pommes de terre de semence sont :**

- (i) des pommes de terre de semence de classe matériel nucléaire,
- (ii) des pommes de terre de semence de classe Pré-Elite qui seront plantées dans l'unité de production où elles ont été produites,
- (iii) des pommes de terre de semence de classe Elite 1 qui seront plantées dans l'unité de production où elles ont été produites,
- (iv) des pommes de terre de semence Choix du sélectionneur,
- (v) des pommes de terre de semence qui doivent être plantées dans des essais d'enregistrement, des terrains de recherche ou des jardins familiaux.

**b) à l'article 2,**

**(i) à l'alinéa c), par la suppression de « et » à la fin de l'alinéa;**

**(ii) à l'alinéa d), par la suppression du point à la fin de l'alinéa et son remplacement par une virgule suivie de « et »;**

**(iii) par l'adjonction de ce qui suit après l'alinéa d) :**

**e) elles doivent être accompagnées des résultats d'un test post-récolte, sauf si les pommes de terre de semence sont :**

- (i) des pommes de terre de semence de classe matériel nucléaire,

- (ii) Breeders Selection seed potatoes; and
  - (iii) seed potatoes to be planted in registration trials, research plots or home gardens.
- (c) in section 3**
- (i) in the column under the heading “Category of seed potato” by striking out “produced in the United States of America, other than breeders’ seed” and substituting “produced in the United States of America, other than Breeders Selection seed potatoes”;**
  - (ii) by repealing paragraph (d) and substituting the following:**
- (d) to be accompanied by the results of a post-harvest test except if the seed potatoes are:**
- (i) seed potatoes of the class Nuclear Stock;
  - (ii) Breeders Selection seed potatoes; and
  - (iii) seed potatoes to be planted in registration trials, research plots or home gardens,
- (d) in section 4, in the column under the heading “Category of seed potato” by striking out “breeders’ seed to be planted on a farm unit different from the farm unit where produced” and substituting “Breeders Selection seed potatoes to be planted on a farm unit different from the farm unit where produced”.**
- (e) in paragraph 5(b) of the English version by striking out “purpos” and substituting “purpose”.**

- (ii) des pommes de terre de semence Choix du sélectionneur,
  - (iii) des pommes de terre de semence qui doivent être plantées dans des essais d’enregistrement, des terrains de recherche ou des jardins familiaux.
- c) à l’article 3,**
- (i) dans la colonne intitulée « Catégorie de pomme de terre de semence », par la suppression de « provenant des États-Unis d’Amérique, autres que des semences de sélectionneurs » et son remplacement par « provenant des États-Unis, autres que des pommes de terre de semence Choix du sélectionneur »;**
  - (ii) par l’abrogation de l’alinéa d) et son remplacement par ce qui suit :**
- d) elles doivent être accompagnées des résultats d’un test post-récolte, sauf si les pommes de terre de semence sont :**
- (i) des pommes de terre de semence de classe matériel nucléaire,
  - (ii) des pommes de terre de semence Choix du sélectionneur,
  - (iii) des pommes de terre de semence qui doivent être plantées dans des essais d’enregistrement, des terrains de recherche ou des jardins familiaux.
- d) à l’article 4, dans la colonne intitulée « Catégorie de pomme de terre de semence », par la suppression de « semences de sélectionneurs qui vont être plantées dans une unité de production autre que l’unité de production d’où elles proviennent » et son remplacement par « pommes de terre de semence Choix du sélectionneur qui vont être plantées dans une unité de production autre que l’unité de production d’où elles proviennent ».**
- e) à l’alinéa 5(b) de la version anglaise, par la suppression de « purpos » et son remplacement par « purpose ».**





**NEW BRUNSWICK  
REGULATION 2010-134**

**under the**

**FAMILY SERVICES ACT  
(O.C. 2010-456)**

*Filed August 31, 2010*

**1** *New Brunswick Regulation 97-71 under the Family Services Act is amended by adding after section 3 the following:*

**3.1(1)** Despite section 3, Rule 81 of the Rules of Court applies to proceedings commenced under the Act in the Family Division of The Court of Queen's Bench of New Brunswick in the Judicial District of Saint John, except proceedings commenced under the following provisions of the Act:

- (a) Part II, Community Placement Resources;
- (b) Part III, Protection Services;
- (c) Part IV, Children in Care;
- (d) Part V, Adoption; and
- (e) Part VI, Parentage of Children.

**3.1(2)** Despite paragraph (1)(e), Rule 81 applies where an Application under that rule includes a claim for a declaratory order under section 100 of the Act.

**RÈGLEMENT DU  
NOUVEAU-BRUNSWICK 2010-134**

**pris en vertu de la**

**LOI SUR LES SERVICES À LA FAMILLE  
(D.C. 2010-456)**

*Déposé le 31 août 2010*

**1** *Le Règlement du Nouveau-Brunswick 97-71 pris en vertu de la Loi sur les services à la famille est modifié par l'adjonction de ce qui suit après l'article 3 :*

**3.1(1)** Par dérogation à l'article 3, la règle 81 des Règles de procédure s'applique aux instances introduites en vertu de la Loi devant la Division de la famille de la Cour du Banc de la Reine du Nouveau-Brunswick dans la circonscription judiciaire de Saint-Jean, à l'exception des instances introduites en vertu des dispositions ci-dessous de la Loi :

- a) la partie II, centres de placement communautaire;
- b) la partie III, services de protection;
- c) la partie IV, enfants pris en charge;
- d) la partie V, l'adoption;
- e) la partie VI, filiation des enfants.

**3.1(2)** Malgré l'alinéa (1)e), la règle 81 s'applique lorsqu'une requête présentée dans le cadre de cette règle comprend la demande d'ordonnance déclaratoire que prévoit l'article 100 de la Loi.

**2** *This Regulation comes into force on September 30, 2010.*

**2** *Le présent règlement entre en vigueur le 30 septembre 2010.*



**NEW BRUNSWICK  
REGULATION 2010-136**

under the

**PARKS ACT  
(O.C. 2010-458)**

*Filed August 31, 2010*

**1** *New Brunswick Regulation 85-104 under the Parks Act is amended by adding after section 24 the following:*

**CHAIR LIFT FEES**

**24.1** The fee for a single ride on the chair lift at Sugarloaf Provincial Park outside the ski season is \$5 per person.

**BIKING FEES**

**24.2(1)** The fees in this section apply with respect to Sugarloaf Provincial Park.

**24.2(2)** The fees for use of the Sugarloaf Bike Park, including unlimited use of the chair lift, are as follows:

(a) for a full day,

(i) \$17 per person for persons 6 to 18 years of age and students 19 years of age and over with student cards, and

(ii) \$20 per person for all other persons 19 years of age and over;

(b) for the period from 3 p.m. until 7 p.m.,

(i) \$15 per person for persons 6 to 18 years of age and students 19 years of age and over with student cards, and

**RÈGLEMENT DU  
NOUVEAU-BRUNSWICK 2010-136**

pris en vertu de la

**LOI SUR LES PARCS  
(D.C. 2010-458)**

*Déposé le 31 août 2010*

**1** *Le Règlement du Nouveau-Brunswick 85-104 pris en vertu de la Loi sur les parcs est modifié par l'adjonction de ce qui suit après l'article 24 :*

**DROITS DE REMONTE-PENTE**

**24.1** Les droits afférents à la montée simple du remonte-pente au parc provincial Sugarloaf hors-saison de ski sont de 5 \$ par personne.

**DROITS DE VÉLO DE MONTAGNE**

**24.2(1)** Les droits fixés au présent article s'appliquent au parc provincial Sugarloaf.

**24.2(2)** Les droits afférents à l'utilisation du parc-vélo Sugarloaf, y compris l'utilisation illimitée du remonte-pente, sont les suivants :

a) pour la journée :

(i) 17 \$ par personne âgée de six à dix-huit ans et par étudiant âgé de dix-neuf ans et plus muni de sa carte d'étudiant,

(ii) 20 \$ par personne pour toute autre personne âgée de dix-neuf ans et plus;

b) pour la période allant de 15 h à 19 h :

(i) 15 \$ par personne âgée de six à dix-huit ans et par étudiant âgé de dix-neuf ans et plus muni de sa carte d'étudiant,

(ii) \$17 per person for all other persons 19 years of age and over; and

(c) for the season,

(i) if the pass is purchased before June 21, \$99 per person, or

(ii) if the pass is purchased on or after June 21, \$150 per person.

**24.2(3)** Despite section 24.1, the fee for a single ride on the chair lift and a single trip down the mountain on a bike trail is \$5.

**24.2(4)** The fees for a rental package that includes a mountain bike, a full face helmet and body armour are as follows:

(a) for a full-day rental,

(i) \$55 per package for persons 6 to 18 years of age and students 19 years of age and over with student cards, and

(ii) \$60 per package for all other persons 19 years of age and over; and

(b) for a rental for the period from 3 p.m. until 7 p.m.,

(i) \$40 per package for persons 6 to 18 years of age and students 19 years of age and over with student cards, and

(ii) \$45 per package for all other persons 19 years of age and over.

**24.2(5)** The daily rental fees for a regular bike are as follows:

(a) for one hour, \$10;

(b) for two hours, \$20;

(c) for three hours, \$30; and

(d) for more than three hours, \$35.

**24.2(6)** The fees for the full-day rental of protective bike equipment are as follows:

(a) for a full face helmet, \$14;

(ii) 17 \$ par personne pour toute autre personne âgée de dix-neuf ans et plus;

c) pour la saison :

(i) si le laissez-passer est acheté avant le 21 juin, 99 \$ par personne,

(ii) si le laissez-passer est acheté à partir du 21 juin, 150 \$ par personne.

**24.2(3)** Malgré l'article 24.1, les droits afférents à une montée simple du remonte-pente et à une descente simple sur une piste de vélo est assorti des droits de 5 \$.

**24.2(4)** Le forfait comprenant la location d'un vélo de montagne, d'un casque intégral et d'un équipement protecteur est fixé :

a) pour la journée :

(i) à 55 \$, pour une personne âgée de six à dix-huit ans ou pour un étudiant âgé de dix-neuf ans et plus muni de sa carte d'étudiant,

(ii) à 60 \$, pour toute autre personne âgée de dix-neuf ans et plus;

b) pour la période allant de 15 h à 19 h :

(i) à 40 \$, pour une personne âgée de six à dix-huit ans ou pour un étudiant âgé de dix-neuf ans et plus muni de sa carte d'étudiant,

(ii) à 45 \$, pour toute autre personne âgée de dix-neuf ans et plus.

**24.2(5)** La location de vélo pour la journée est assortie des droits suivants :

a) pour une heure, 10 \$;

b) pour deux heures, 20 \$;

c) pour trois heures, 30 \$;

d) pour plus de trois heures, 35 \$.

**24.2(6)** La location d'équipement protecteur pour cycliste pour la journée est assortie des droits suivants :

a) pour un casque intégral, 14 \$;

- (b) for a full face helmet and body armour, \$20;
- (c) for a regular helmet, \$8; and
- (d) for body armour, \$14.

#### MISCELLANEOUS RENTAL FEES

**24.3(1)** The following rental fees are payable at Sugarloaf Provincial Park:

- (a) for a paddle boat, \$5 per boat for a 20 minute period;
- (b) for a tube, \$5 per tube for a two hour period;
- (c) for a global positioning system (GPS) receiver,
  - (i) for a four hour period, \$10, and
  - (ii) for a full day, \$17.

**24.3(2)** The rental fees payable for a canoe at Mount Carleton Provincial Park are as follows:

- (a) \$25 per person for a 1.5 hour period; and
- (b) \$45 per person for a four hour period.

**24.3(3)** The fees payable for renting the lodge at Sugarloaf Provincial Park for an event are as follows:

- (a) for a non-profit organization, \$200 per day; and
- (b) for any other person or group, \$500 per day.

**24.3(4)** The fee payable for use of the restaurant and a portion of the beach at Parlee Beach Provincial Park for an event is \$50 per day.

**2 Section 26 of the Regulation is repealed and the following is substituted:**

**26(1)** A person may use the ski lifts at Sugarloaf Provincial Park if he or she obtains a ski lift pass.

- b) pour un casque intégral et une armure, 20 \$;
- c) pour un casque régulier, 8 \$;
- d) pour une armure, 14 \$.

#### DROITS DE LOCATION DIVERS

**24.3(1)** Les droits qui suivent s'appliquent au parc provincial Sugarloaf :

- a) pour la location d'un pédalo, 5 \$ par période de vingt minutes;
- b) pour la location d'un tube, 5 \$ par période de deux heures;
- c) pour la location d'un récepteur du système mondial de localisation (GPS) :
  - (i) 10 \$ pour une période de quatre heures,
  - (ii) 17 \$ pour la journée.

**24.3(2)** La location d'un canoë au parc provincial Mont Carleton est assortie des droits suivants :

- a) 25 \$ par personne pour une période d'une heure et demie;
- b) 45 \$ par personne pour une période de quatre heures.

**24.3(3)** La location d'un chalet au parc provincial Sugarloaf pour un événement est assortie des droits suivants :

- a) pour un organisme sans but lucratif, 200 \$ par jour;
- b) pour toute autre personne ou groupe, 500 \$ par jour.

**24.3(4)** L'utilisation du restaurant et d'une portion de la plage au parc provincial Parlee Beach pour un événement est assortie de droits de 50 \$ par jour.

**2 L'article 26 du Règlement est abrogé et remplacé par ce qui suit :**

**26(1)** Toute personne peut utiliser les remonte-pentes du parc provincial Sugarloaf moyennant l'obtention d'un laissez-passer.

**26(2)** Subject to subsection (3), the fees for a daily ski lift pass are as follows:

(a) for the period from the opening of the hill until 5 p.m.,

(i) \$15 per person for persons 6 to 18 years of age and students 19 years of age and over with student cards, and

(ii) \$17 per person for all other persons 19 to 64 years of age; and

(b) for the period from 5 p.m. until the closing of the hill, \$10 per person for all persons 64 years of age and under.

**26(3)** The fees for a daily ski lift pass for the period from opening until closing on Saturday are as follows:

(a) \$20 per person for persons 6 to 18 years of age and students 19 years of age and over with student cards; and

(b) \$25 per person for all other persons 19 to 64 years of age.

**26(4)** The fees for a seasonal ski lift pass are as follows:

(a) if purchased on or before the last Sunday in December, \$119 per person; and

(b) if purchased after the last Sunday in December,

(i) \$160 per person for persons 6 to 18 years of age and students 19 years of age and over with student cards, and

(ii) \$220 per person for all other persons 19 to 64 years of age.

**26(5)** The fee for a corporate seasonal ski lift pass, which includes four individual ski lift passes, is \$650.

**26(6)** Senior citizens shall not pay ski lift pass fees.

**26(2)** Sous réserve du paragraphe (3), le laissez-passer quotidien pour l'utilisation du remonte-pente est assorti des droits suivants :

a) pour la période allant de l'ouverture du centre de ski jusqu'à 17 h :

(i) 15 \$ par personne âgée de six à dix-huit ans et par étudiant âgé de dix-neuf ans et plus muni de sa carte d'étudiant,

(ii) 17 \$ par personne pour toute autre personne âgée entre dix-neuf et soixante-quatre ans;

b) pour la période allant de 17 h jusqu'à la fermeture du centre de ski, 10 \$ par personne âgée de soixante-quatre ans et moins.

**26(3)** Le samedi, le laissez-passer quotidien pour l'utilisation du remonte-pente est assorti des droits suivants :

a) 20 \$ par personne âgée de six à dix-huit ans et par étudiant âgé de dix-neuf ans et plus muni de sa carte d'étudiant;

b) 25 \$ par personne pour toute personne âgée entre dix-neuf et soixante-quatre ans.

**26(4)** Le laissez-passer saisonnier pour l'utilisation du remonte-pente est assorti des droits suivants :

a) s'il est acheté au plus tard le dernier dimanche du mois de décembre, 119 \$ par personne;

b) s'il est acheté après le dernier dimanche du mois de décembre :

(i) 160 \$ par personne âgée de six à dix-huit ans et par étudiant âgé de dix-neuf ans et plus muni de sa carte d'étudiant,

(ii) 220 \$ par personne pour toute autre personne âgée entre dix-neuf et soixante-quatre ans.

**26(5)** Le laissez-passer saisonnier d'entreprise pour l'utilisation du remonte-pente comprenant quatre laissez-passer individuels est assorti d'un droit de 650 \$.

**26(6)** Les personnes âgées ne paient pas de droits de laissez-passer pour l'utilisation du remonte-pente.

**26(7)** Despite subparagraph (2)(a)(i) and paragraphs (2)(b) and (3)(a), the fees for daily ski lift passes for school classes from grades 1 to 12, when accompanied by an adult are as follows:

- (a) \$5 per student on weekdays, except for statutory holidays; and
- (b) \$9 per student on weekends and on statutory holidays.

**26(8)** The fees prescribed in subsections (2) and (3) shall be reduced by 25% for a ski lift pass purchased at Sugarloaf Provincial Park by a card-bearing member of an alpine ski club unaffiliated with a ski hill.

**26(9)** The fees prescribed in subsections (2) and (3) shall be reduced by the percentage set out on an advertised coupon presented when a ski lift pass is purchased, up to a maximum 50% reduction.

**26(10)** The fees prescribed in paragraph (4)(b) shall be reduced by 50% for active volunteer ski patrollers and members of the Sugarloaf Ski Club executive with three or four consecutive years of service and for members of their families.

**26(11)** No seasonal ski lift pass fees are payable by active volunteer ski patrollers and members of the Sugarloaf Ski Club executive with five or more consecutive years of service or by their families.

**26(7)** Malgré le sous-alinéa (2)a)(i) et les alinéas (2)b) et (3)a), le laissez-passer quotidien pour l'utilisation du remonte-pente à l'intention d'une classe scolaire de la première à la douzième année accompagnée d'un adulte est assorti des droits suivants :

- a) 5 \$ par étudiant, en semaine, sauf les jours fériés;
- b) 9 \$ par étudiant, les fins de semaine et les jours fériés.

**26(8)** Les droits fixés aux paragraphes (2) et (3) sont réduits de 25 % lorsque le laissez-passer pour l'utilisation du remonte-pente est acheté au parc provincial Sugarloaf par les membres d'un club de ski alpin qui sont munis de leur carte de membre non affilié à un centre de ski alpin quel qu'il soit.

**26(9)** Les droits fixés aux paragraphes (2) et (3) sont réduits du pourcentage indiqué sur un coupon acheté dans le cadre d'une promotion et présenté au moment de l'achat du laissez-passer pour l'utilisation du remonte-pente au parc provincial Sugarloaf, allant jusqu'à concurrence de 50 % de réduction.

**26(10)** Les droits fixés à l'alinéa (4)b) sont réduits de 50 % pour les bénévoles actifs de la patrouille de ski et les membres actifs du conseil d'administration du club de ski de Sugarloaf qui sont en fonction depuis trois ou quatre années consécutives et pour les membres de leurs familles.

**26(11)** Les bénévoles actifs de la patrouille de ski et les membres actifs du conseil d'administration du club de ski de Sugarloaf qui sont en fonction depuis au moins cinq années consécutives ainsi que les membres de leurs familles ne paient pas de droits de laissez-passer pour l'utilisation du remonte-pente au parc provincial Sugarloaf.